

๑๓๖๖๖๖

ต้นฉบับ

สัญญาจ้างก่อสร้าง

สัญญาเลขที่ ทน.อบ.๒๒/๒๕๖๗

สัญญาฉบับนี้ทำขึ้น ณ เทศบาลนครอุบลราชธานี ตำบล/แขวง ในเมือง อำเภอ/เขต เมืองอุบลราชธานี จังหวัด อุบลราชธานี เมื่อวันที่ ๑๐ พฤศจิกายน ๒๕๖๖ ระหว่าง เทศบาลนครอุบลราชธานี โดย นายอาทิตย์ คุณผล ซึ่งต่อไปในสัญญานี้เรียกว่า "ผู้ว่าจ้าง" ฝ่ายหนึ่ง กับ นางสาวกมลวรรณ ลับจุลพล อยู่บ้าน/เลขที่ ๓๖๑/๑ ถนนโพธิ์ชัย ตำบล/แขวง ในเมือง อำเภอ/เขต เมืองอุบลราชธานี จังหวัด อุบลราชธานี ผู้ถือบัตรประจำตัวประชาชนเลขที่ ๑๓๔๙๙๐๐๕๒๗๕๑๓ แนนทำสัญญานี้ ซึ่งต่อไปในสัญญานี้เรียกว่า "ผู้รับจ้าง" อีกฝ่ายหนึ่ง

คู่สัญญาได้ตกลงกันมีข้อความดังต่อไปนี้

ข้อ ๑. ข้อตกลงว่าจ้าง

ผู้ว่าจ้างตกลงจ้างและผู้รับจ้างตกลงรับจ้างทำงาน ซ่อมแซมหลังคาตลาดสดเทศบาล ๖ เทศบาลนครอุบลราชธานี โดยวิธีเฉพาะเจาะจง ณ อาคารตลาดสดเทศบาล ๖ เทศบาลนครอุบลราชธานี ตำบล/แขวง ในเมือง อำเภอ/เขต เมืองอุบลราชธานี จังหวัด อุบลราชธานี ตามข้อกำหนดและเงื่อนไขแห่งสัญญานี้รวมทั้งเอกสารแนบท้ายสัญญา

ผู้รับจ้างตกลงที่จะจัดหาแรงงานและวัสดุ เครื่องมือเครื่องใช้ ตลอดจนอุปกรณ์ต่างๆ ชนิดดีเพื่อใช้ในการงานจ้างตามสัญญานี้

ข้อ ๒. เอกสารอันเป็นส่วนหนึ่งของสัญญา

เอกสารแนบท้ายสัญญาดังต่อไปนี้ให้ถือเป็นส่วนหนึ่งของสัญญานี้

- | | |
|---|--------------|
| ๒.๑ ใบเสนอราคา | จำนวน ๑ หน้า |
| ๒.๒ ปริมาณงาน | จำนวน ๒ หน้า |
| ๒.๓ แบบแปลนเลขที่ ช ๑/๖๗ | จำนวน ๖ หน้า |
| ๒.๔ หลักประกันสัญญาเงินสด (สำเนาใบเสร็จรับเงิน) | จำนวน ๑ หน้า |
| ๒.๕ สูตรปรับราคา (ค่าK) | |

งานอาคาร

$$K = 0.25 + 0.15 \text{ It/l} + 0.10 \text{ Ct/Co} + 0.40 \text{ Mt/Mo} + 0.10 \text{ St/So}$$

ความใดในเอกสารแนบท้ายสัญญาที่ขัดหรือแย้งกับข้อความในสัญญานี้ ให้ใช้ข้อความในสัญญานี้บังคับ และในกรณีที่เอกสารแนบท้ายสัญญาขัดแย้งกันเอง ผู้รับจ้างจะต้องปฏิบัติตามคำวินิจฉัยของผู้

(ลงชื่อ).....ผู้ว่าจ้าง

(นายอาทิตย์ คุณผล)

(ลงชื่อ).....ผู้รับจ้าง

(นางสาวกมลวรรณ ลับจุลพล)

สำเนาถูกต้อง

(นางสาวนิตยา สมาน)

หัวหน้าฝ่ายพัสดุและทรัพย์สิน

ว่าจ้าง ค่าวินิจฉัยของผู้ว่าจ้างให้ถือเป็นที่สุด และผู้รับจ้างไม่มีสิทธิเรียกร้องค่าจ้าง ค่าเสียหายหรือค่าใช้จ่ายใดๆ เพิ่มเติมจากผู้ว่าจ้างทั้งสิ้น

ข้อ ๓. หลักประกันการปฏิบัติตามสัญญา

ในขณะที่ทำสัญญานี้ผู้รับจ้างได้นำหลักประกันเป็น เงินสด เป็นจำนวนเงิน ๖,๗๕๐.๐๐ บาท (หกพันเจ็ดร้อยห้าสิบบาทถ้วน) ตามใบเสร็จรับเงินเล่มที่ ๔๖ เลขที่ ๑๒ ลงวันที่ ๑๐ พฤศจิกายน ๒๕๖๖ ซึ่ง เท่ากับร้อยละ ๕ (ห้า) ของราคาค่าจ้างตามสัญญา มามอบให้แก่ผู้ว่าจ้างเพื่อเป็นหลักประกันการปฏิบัติตามสัญญา

กรณีผู้รับจ้างใช้หนังสือค้ำประกันมาเป็นหลักประกันการปฏิบัติตามสัญญา หนังสือค้ำประกันดังกล่าวจะต้องออกโดยธนาคารที่ประกอบกิจการในประเทศไทย หรือโดยบริษัทเงินทุนหรือบริษัทเงินทุน หลักทรัพย์ที่ได้รับอนุญาตให้ประกอบกิจการเงินทุนเพื่อการพาณิชย์และประกอบธุรกิจ ค้ำประกันตามประกาศ ของธนาคารแห่งประเทศไทย ตามรายชื่อบริษัทเงินทุนที่ธนาคารแห่งประเทศไทยแจ้งเวียนให้ทราบตามแบบที่ คณะกรรมการนโยบายการจัดซื้อจัดจ้างและการบริหารพัสดุภาครัฐกำหนดหรืออาจเป็นหนังสือค้ำประกัน อิเล็กทรอนิกส์ตามวิธีการที่กรมบัญชีกลางกำหนดก็ได้ และจะต้องมีอายุการค้ำประกันตลอดไปจนกว่าผู้รับจ้างพ้น ข้อผูกพันตามสัญญานี้

หลักประกันที่ผู้รับจ้างนำมามอบให้ตามวรรคหนึ่ง จะต้องมีอายุครอบคลุมความรับผิดชอบ ทั้งปวงของผู้รับจ้างตลอดอายุสัญญา ถ้าหลักประกันที่ผู้รับจ้างนำมามอบให้ดังกล่าวลดลงหรือเสื่อมค่าลง หรือมี อายุไม่ครอบคลุมถึงความรับผิดชอบของผู้รับจ้างตลอดอายุสัญญา ไม่ว่าจะด้วยเหตุใดๆ ก็ตาม รวมถึงกรณี ผู้รับจ้างส่ง มอบงานล่าช้าเป็นเหตุให้ระยะเวลาแล้วเสร็จหรือวันครบกำหนดความรับผิดชอบในความชำรุดบกพร่องตามสัญญา เปลี่ยนแปลงไป ไม่ว่าจะเกิดขึ้นคราวใด ผู้รับจ้างต้องหาหลักประกันใหม่หรือหลักประกันเพิ่มเติมให้มีจำนวน ครบถ้วนตามวรรคหนึ่งนำมามอบให้แก่ผู้ว่าจ้างภายใน ๑๕ (สิบห้า) วัน นับถัดจากวันที่ได้รับแจ้งเป็นหนังสือจากผู้ ว่าจ้าง

หลักประกันที่ผู้รับจ้างนำมามอบไว้ตามข้อนี้ ผู้ว่าจ้างจะคืนให้แก่ผู้รับจ้าง โดยไม่มี ดอกเบี้ย เมื่อผู้รับจ้างพ้นจากข้อผูกพัน และความรับผิดชอบทั้งปวงตามสัญญานี้แล้ว

ข้อ ๔ (ข) ค่าจ้างและการจ่ายเงิน

ผู้ว่าจ้าง ตกลงจ่าย และผู้รับจ้างตกลงรับเงินค่าจ้างจำนวนเงิน ๑๓๕,๐๐๐.๐๐ บาท (หนึ่งแสนสามหมื่นห้าพันบาทถ้วน) ซึ่งได้รวมภาษีมูลค่าเพิ่ม จำนวน บาท (ถ้วน) ตลอดจน ภาษี อากรอื่น ๆ และค่าใช้จ่ายทั้งปวงด้วยแล้ว โดยถือราคาเหมารวม เป็นเกณฑ์ และกำหนดการจ่ายเงิน เป็นงวด ๆ ดังนี้

งวดที่ ๑ (งวดสุดท้าย) ระยะเวลาดำเนินการ ๓๐ วัน เป็นจำนวนเงิน ๑๓๕,๐๐๐.๐๐ บาท (หนึ่งแสนสามหมื่นห้าพันบาทถ้วน) เมื่อผู้รับจ้างได้ปฏิบัติงาน ดังนี้

(ลงชื่อ).....ผู้ว่าจ้าง (ลงชื่อ).....ผู้รับจ้าง

(นายอาทิตย์ คุณผล)

(นางสาวกมลวรรณ ลับจุลพล)

สำเนาถูกต้อง

(นางสาวนิตยา สมาน)
หัวหน้าฝ่ายพัสดุและทรัพย์สิน

ต้นฉบับ

- รื้อเปลี่ยนซ่อมแซมหลังคาในส่วนที่ชำรุดเสียหาย พื้นที่รวมไม่น้อยกว่า ๑๐ ตร.ม.

- และงานอื่น ๆ ตามแบบแปลนเทศบาลนครอุบลราชธานีกำหนด ที่ ข ๑/๖๗

ให้แล้วเสร็จภายใน ๑๐ ธันวาคม ๒๕๖๖

ข้อ ๕. เงินค่าจ้างล่วงหน้า

ผู้ว่าจ้างตกลงจ่ายเงินค่าจ้างล่วงหน้าให้แก่ผู้รับจ้างเป็นจำนวนเงิน - บาท ซึ่งเท่ากับร้อยละ - ของราคาค่าจ้าง ตามสัญญาที่ระบุไว้ในข้อ ๔

เงินค่าจ้างล่วงหน้าดังกล่าวจะจ่ายให้ภายหลังจากที่ผู้รับจ้างได้วางหลักประกันการรับเงินค่าจ้างล่วงหน้าเป็นหนังสือค้ำประกันหรือหนังสือค้ำประกันอิเล็กทรอนิกส์ของธนาคารภายในประเทศ หรือ พันธบัตรรัฐบาลไทย เพิ่มเติมจำนวนเงินค่าจ้างล่วงหน้านั้นให้แก่ผู้ว่าจ้าง ผู้รับจ้างจะต้องออกใบเสร็จรับเงินค่าจ้างล่วงหน้า ตามแบบที่ผู้ว่าจ้างกำหนดให้ และผู้รับจ้างตกลงที่จะกระทำตามเงื่อนไขอันเกี่ยวกับการใช้จ่ายและการใช้คืนเงินค่าจ้างล่วงหน้าดังกล่าวต่อไปนี้

๕.๑ ผู้รับจ้างจะใช้เงินค่าจ้างล่วงหน้านั้นเพื่อเป็นค่าใช้จ่ายในการปฏิบัติงานตามสัญญาเท่านั้นหากผู้รับจ้างใช้จ่ายเงินค่าจ้างล่วงหน้า หรือส่วนใดส่วนหนึ่งของเงินค่าจ้างล่วงหน้าในทางอื่นผู้ว่าจ้างอาจจะเรียกเงินค่าจ้างล่วงหน้าคืนจากผู้รับจ้างหรือบังคับเอาจากหลักประกันการรับเงินค่าจ้างล่วงหน้าได้ทันที

๕.๒ เมื่อผู้ว่าจ้างเรียกร้อง ผู้รับจ้างต้องแสดงหลักฐานการใช้จ่ายเงินค่าจ้างล่วงหน้าเพื่อพิสูจน์ว่าได้เป็นไปตามข้อ ๕.๑ ภายในกำหนด ๑๕ (สิบห้า) วัน นับถัดจากวันได้รับแจ้งเป็นหนังสือจากผู้ว่าจ้างหากผู้รับจ้างไม่อาจแสดงหลักฐานดังกล่าวภายในกำหนด ๑๕ (สิบห้า) วัน ผู้ว่าจ้างอาจเรียกเงินค่าจ้างล่วงหน้าคืนจากผู้รับจ้าง หรือบังคับเอาจากหลักประกันการรับเงินค่าจ้างล่วงหน้าได้ทันที

๕.๓ (ข) (สำหรับสัญญาที่เป็นราคาเหมารวม)

ในการจ่ายเงินค่าจ้างให้แก่ผู้รับจ้างตามข้อ ๔ ผู้ว่าจ้างจะหักเงินค่าจ้างในแต่ละงวดเพื่อชดเชยคืนเงินค่าจ้างล่วงหน้าไว้จำนวนร้อยละ - ของจำนวนเงินค่าจ้างในแต่ละงวดจนกว่าจำนวนเงินไว้จะครบตามจำนวนเงินที่หักค่าจ้างล่วงหน้าที่ผู้รับจ้างได้รับไปแล้ว ยกเว้นค่าจ้างงวดสุดท้ายจะหักไว้เป็นจำนวนเท่ากับจำนวนเงินค่าจ้างล่วงหน้าที่เหลือทั้งหมด

๕.๔ เงินจำนวนใด ๆ ก็ตามที่ผู้รับจ้างจะต้องจ่ายให้แก่ผู้ว่าจ้างเพื่อชำระหนี้หรือเพื่อชดเชยความรับผิดชอบต่าง ๆ ตามสัญญา ผู้ว่าจ้างจะหักเอาจากเงินค่าจ้างงวดที่จะจ่ายให้แก่ผู้รับจ้างก่อนที่จะหักชดเชยคืนเงินค่าจ้างล่วงหน้า

๕.๕ ในกรณีที่มีการบอกเลิกสัญญา หากเงินค่าจ้างล่วงหน้าที่เหลือเกินกว่าจำนวนเงินที่ผู้รับจ้างจะได้รับหลังจากหักชดเชยในกรณีอื่นแล้ว ผู้รับจ้างจะต้องจ่ายคืนเงินจำนวนที่เหลือนั้นให้แก่ผู้ว่าจ้าง ภายใน ๗ (เจ็ด) วัน นับถัดจากวันได้รับแจ้งเป็นหนังสือจากผู้ว่าจ้าง

๕.๖ (ข) (สำหรับสัญญาที่เป็นราคาเหมารวม)

(ลงชื่อ).....ผู้ว่าจ้าง

(นายอาทิตย์ คุณผล)

(ลงชื่อ).....ผู้รับจ้าง

(นางสาวกมลวรรณ ลับจุฬพล)

สำเนาถูกต้อง

(นางสาวนิตยา สมาน)

หัวหน้าฝ่ายพัสดุและทรัพย์สิน

ต้นฉบับ

ผู้ว่าจ้างจะคืนหลักประกันการรับเงินค่าจ้างล่วงหน้าให้แก่ผู้รับจ้าง ต่อเมื่อผู้ว่าจ้างได้หักเงินค่าจ้างไว้ครบจำนวนเงินค่าจ้างล่วงหน้าตามข้อ ๕.๓ (ข) แล้ว เว้นแต่ในกรณีดังต่อไปนี้ ผู้รับจ้างมีสิทธิขอคืนหลักประกันการรับเงินค่าจ้างล่วงหน้าบางส่วนก่อนได้

(๑) กรณีผู้รับจ้างวางหลักประกันการรับเงินค่าจ้างล่วงหน้าไว้ฉบับเดียว หากผู้ว่าจ้างได้หักเงินค่าจ้างล่วงหน้าไปแล้ว ผู้รับจ้างมีสิทธิขอคืนหลักประกันการรับเงินค่าจ้างล่วงหน้าในส่วนที่ผู้ว่าจ้างได้หักเงินค่าจ้างล่วงหน้าไปแล้วนั้น โดยผู้รับจ้างจะต้องนำหลักประกันการรับเงินค่าจ้างล่วงหน้าฉบับใหม่ที่มีมูลค่าเท่ากับเงินค่าจ้างล่วงหน้าที่เหลืออยู่มาวางให้แก่ผู้ว่าจ้าง

(๒) กรณีผู้รับจ้างได้วางหลักประกันการรับเงินค่าจ้างล่วงหน้าไว้หลายฉบับ ซึ่งแต่ละฉบับมีมูลค่าเท่ากับจำนวนเงินค่าจ้างล่วงหน้าที่ผู้ว่าจ้างจะต้องหักไว้ในแต่ละงวด หากผู้ว่าจ้างได้หักเงินค่าจ้างล่วงหน้าในงวดใดแล้ว ผู้รับจ้างมีสิทธิขอคืนหลักประกันการรับเงินค่าจ้างล่วงหน้าในงวดนั้นได้

ข้อ ๖. การหักเงินประกันผลงาน

ในการจ่ายเงินค่าจ้างให้แก่ผู้รับจ้างแต่ละงวด ผู้ว่าจ้างจะหักเงินจำนวนร้อยละ - ของเงินที่ต้องจ่ายในงวดนั้นเพื่อเป็นประกันผลงาน ในกรณีที่เงินประกันผลงานถูกหักไว้แล้วเป็นจำนวนเงินไม่ต่ำกว่า - บาท ผู้รับจ้างมีสิทธิที่จะขอเงินประกันผลงานคืน โดยนำหนังสือคำประกันของธนาคารหรือหนังสือคำประกันอิเล็กทรอนิกส์ซึ่งออกโดยธนาคารภายในประเทศมามอบให้ผู้ว่าจ้างเพื่อเป็นหลักประกันแทนก็ได้

ผู้ว่าจ้างจะคืนเงินประกันผลงาน และ/หรือหนังสือคำประกันของธนาคารดังกล่าวตามวรรคหนึ่งโดยไม่มีดอกเบี้ยให้แก่ผู้รับจ้างพร้อมกับการจ่ายเงินค่าจ้างงวดสุดท้าย

ข้อ ๗ (ข) กำหนดเวลาแล้วเสร็จและสิทธิของผู้ว่าจ้างในการบอกเลิกสัญญา

ผู้รับจ้างต้องเริ่มทำงานที่รับจ้างภายในวันที่ ๑๑ พฤศจิกายน ๒๕๖๖ และจะต้องทำงานให้แล้วเสร็จบริบูรณ์ภายในวันที่ ๑๐ ธันวาคม ๒๕๖๖ ถ้าผู้รับจ้างมิได้ลงมือทำงานภายในกำหนดเวลา หรือไม่สามารทำงานให้แล้วเสร็จตามกำหนดเวลา หรือมีเหตุให้เชื่อได้ว่าผู้รับจ้างไม่สามารถทำงานให้แล้วเสร็จภายในกำหนดเวลา หรือจะแล้วเสร็จล่าช้าเกินกว่ากำหนดเวลา หรือผู้รับจ้างทำผิดสัญญาข้อใดข้อหนึ่ง หรือตกเป็นผู้ถูกพิทักษ์ทรัพย์เด็ดขาด หรือตกเป็นผู้ล้มละลาย หรือเพิกเฉยไม่ปฏิบัติตามคำสั่งของคณะกรรมการตรวจรับพัสดุหรือผู้ควบคุมงานหรือบริษัทที่ปรึกษาซึ่งได้รับมอบอำนาจจากผู้ว่าจ้าง ผู้ว่าจ้างมีสิทธิที่จะบอกเลิกสัญญานี้ได้ และมีสิทธิจ้างผู้รับจ้างรายใหม่เข้าทำงานของผู้รับจ้างให้ลุล่วงไปด้วย การใช้สิทธิบอกเลิกสัญญานี้ไม่กระทบสิทธิของผู้ว่าจ้างที่จะเรียกร้องค่าเสียหายจากผู้รับจ้าง

การที่ผู้ว่าจ้างมิใช้สิทธิเลิกสัญญาดังกล่าวข้างต้นไม่เป็นเหตุให้ผู้รับจ้างพ้นจากความรับผิดชอบตามสัญญา

ข้อ ๘ ความรับผิดชอบในความชำรุดบกพร่องของงานจ้าง

(ลงชื่อ).....ผู้ว่าจ้าง

(นายอาทิตย์ คุณผล)

(ลงชื่อ).....ผู้รับจ้าง

(นางสาวกมลวรรณ ลับจุลพล)

สำเนาถูกต้อง

๑

(นางสาวนิตยา สมาน)

หัวหน้าฝ่ายพัสดุและทรัพย์สิน

ตบฉบับ

เมื่องานแล้วเสร็จบริบูรณ์ และผู้ว่าจ้างได้รับมอบงานจากผู้รับจ้างหรือจากผู้รับจ้างรายใหม่ ในกรณีที่มีการบอกเลิกสัญญาตามข้อ ๗ หากมีเหตุชำรุดบกพร่องหรือเสียหายเกิดขึ้นจากการจ้างนี้ ภายในกำหนด ๑ (หนึ่ง) ปี นับถัดจากวันที่ได้รับมอบงานดังกล่าว ซึ่งความชำรุดบกพร่องหรือเสียหายนั้นเกิดจากความบกพร่องของผู้รับจ้างอันเกิดจากการใช้วัสดุที่ไม่ถูกต้องหรือทำไว้ไม่เรียบร้อย หรือทำไม่ถูกต้องตามมาตรฐานแห่งหลักวิชา ผู้รับจ้างจะต้องรีบทำการแก้ไข ให้เป็นที่เรียบร้อยโดยไม่ชักช้า โดยผู้ว่าจ้างไม่ต้องออกเงินใดๆ ในการนี้ทั้งสิ้น หากผู้รับจ้างไม่กระทำการดังกล่าวภายในกำหนด ๑๕ (สิบห้า) วัน นับถัดจากวันที่ได้รับแจ้งเป็นหนังสือจาก ผู้ว่าจ้าง หรือไม่ทำการแก้ไขให้ถูกต้องเรียบร้อยภายในเวลาที่ผู้ว่าจ้างกำหนด ให้ผู้ว่าจ้างมีสิทธิที่จะทำการนั้นเองหรือจ้างผู้อื่นให้ทำงานนั้น โดยผู้รับจ้างต้องเป็นผู้ออกค่าใช้จ่ายเองทั้งสิ้น

ในกรณีเร่งด่วนจำเป็นต้องรีบแก้ไขเหตุชำรุดบกพร่องหรือเสียหายโดยเร็ว และไม่อาจรอให้ ผู้รับจ้างแก้ไขในระยะเวลาที่กำหนดไว้ตามวรรคหนึ่งได้ ผู้ว่าจ้างมีสิทธิเข้าจัดการแก้ไขเหตุชำรุดบกพร่องหรือเสียหายนั้นเอง หรือจ้างผู้อื่นให้ซ่อมแซมความชำรุดบกพร่องหรือเสียหาย โดยผู้รับจ้าง ต้องรับผิดชอบชำระ ค่าใช้จ่ายทั้งหมด

การที่ผู้ว่าจ้างทำการนั้นเอง หรือจ้างผู้อื่นให้ทำงานนั้นแทนผู้รับจ้าง ไม่ทำให้ผู้รับจ้าง หลุดพ้นจากความรับผิดชอบตามสัญญา หากผู้รับจ้างไม่ชดใช้ค่าใช้จ่ายหรือค่าเสียหายตามที่ผู้ว่าจ้างเรียกร้องผู้ว่าจ้างมีสิทธิ บังคับจากหลักประกันการปฏิบัติตามสัญญาได้

ข้อ ๙ การจ้างช่วง

ผู้รับจ้างจะต้องไม่เอางานทั้งหมดหรือแต่บางส่วนแห่งสัญญานี้ไปจ้างช่วงอีกทอดหนึ่ง เว้น แต่การจ้างช่วงงานแต่บางส่วนที่ได้รับอนุญาตเป็นหนังสือจากผู้ว่าจ้างแล้ว การที่ผู้ว่าจ้างได้อนุญาตให้จ้างช่วงงาน แต่บางส่วนดังกล่าวนี้ ไม่ใช่เหตุให้ผู้รับจ้างหลุดพ้นจาก ความรับผิดชอบหรือพันธะหน้าที่ตามสัญญานี้ และผู้รับจ้าง จะยังคงต้องรับผิดชอบในความผิดและความประมาทเลินเล่อของผู้รับจ้างช่วง หรือของตัวแทนหรือลูกจ้างของผู้รับจ้าง ช่วงนั้นทุกประการ

กรณีผู้รับจ้างไปจ้างช่วงงานแต่บางส่วนโดยฝ่าฝืนความในวรรคหนึ่ง ผู้รับจ้างต้องชำระ ค่าปรับให้แก่ผู้ว่าจ้างเป็นจำนวนเงินในอัตราร้อยละ ๑๐ (สิบ) ของวงเงินของงานที่จ้างช่วงตามสัญญา ทั้งนี้ ไม่ตัด สิทธิผู้ว่าจ้างในการบอกเลิกสัญญา

ข้อ ๑๐ การควบคุมงานของผู้รับจ้าง

ผู้รับจ้างจะต้องควบคุมงานที่รับจ้างอย่างเอาใจใส่ ด้วยประสิทธิภาพและความชำนาญ และ ในระหว่างทำงานที่รับจ้างจะต้องจัดให้มีผู้แทนซึ่งทำงานเต็มเวลาเป็นผู้รับผิดชอบควบคุมงานของ ผู้รับจ้าง ผู้แทน ดังกล่าวจะต้องได้รับมอบอำนาจจากผู้รับจ้าง คำสั่งหรือคำแนะนำต่างๆ ที่ผู้ว่าจ้าง คณะกรรมการตรวจรับพัสดุ ผู้ ควบคุมงาน หรือบริษัทที่ปรึกษาที่ผู้ว่าจ้างแต่งตั้ง ได้แจ้งแก่ผู้แทนเช่นว่านั้น ให้ถือว่าเป็นคำสั่งหรือคำแนะนำที่ได้ แจ้งแก่ผู้รับจ้าง การแต่งตั้งผู้แทนตามข้อนี้จะต้องทำเป็นหนังสือและต้องได้รับความเห็นชอบเป็นหนังสือ จากผู้ว่า จ้าง การเปลี่ยนตัวหรือแต่งตั้งผู้แทนใหม่จะทำได้หากไม่ได้รับความเห็นชอบ เป็นหนังสือจากผู้ว่าจ้างก่อน

(ลงชื่อ).....ผู้ว่าจ้าง

(นายอาทิตย์ คุณผล)

(ลงชื่อ).....ผู้รับจ้าง

(นางสาวกมลวรรณ ด้บบจลพล)

สำเนาถูกต้อง

(นางสาวนิตยา สมาน)

หัวหน้าฝ่ายพัสดุและทรัพย์สิน

ต้นฉบับ

ผู้ว่าจ้างมีสิทธิที่จะขอให้เปลี่ยนตัวผู้แทนตามวรรคหนึ่ง โดยแจ้งเป็นหนังสือไปยังผู้รับจ้าง และผู้รับจ้างจะต้องทำการเปลี่ยนตัวผู้แทนนั้นโดยพลัน โดยไม่คิดค่าจ้างหรือราคาเพิ่มหรืออ้างเป็นเหตุเพื่อขยายอายุสัญญาอันเนื่องมาจากเหตุนี้

ข้อ ๑๑ ความรับผิดชอบของผู้รับจ้าง

ผู้รับจ้างจะต้องรับผิดชอบต่ออุบัติเหตุ ความเสียหาย หรือภัยอันตรายใดๆ อันเกิดจาก การปฏิบัติงานของผู้รับจ้าง และจะต้องรับผิดชอบต่อความเสียหายจากการกระทำของลูกค้าหรือตัวแทน ของผู้รับจ้าง และจากการปฏิบัติงานของผู้รับจ้างช่วงด้วย (ถ้ามี)

ความเสียหายใดๆ อันเกิดแก่งานที่ผู้รับจ้างได้ทำขึ้น แม้จะเกิดขึ้นเพราะเหตุสุดวิสัย ก็ตาม ผู้รับจ้างจะต้องรับผิดชอบโดยซ่อมแซมให้คืนดีหรือ เปลี่ยนให้ใหม่โดยค่าใช้จ่ายของผู้รับจ้างเอง เว้นแต่ความเสียหายนั้นเกิดจากความผิดของผู้ว่าจ้าง ทั้งนี้ ความรับผิดชอบของผู้รับจ้างดังกล่าวในข้อนี้จะสิ้นสุดลงเมื่อผู้ว่าจ้าง ได้รับมอบงานครั้งสุดท้าย ซึ่งหลังจากนั้นผู้รับจ้างคงต้องรับผิดชอบในกรณีชำรุดบกพร่อง หรือความเสียหาย ดังกล่าวในข้อ ๘ เท่านั้น

ผู้รับจ้างจะต้องรับผิดชอบต่อบุคคลภายนอกในความเสียหายใดๆ อันเกิดจาก การปฏิบัติงานของ ผู้รับจ้าง หรือลูกค้าหรือตัวแทนของผู้รับจ้าง รวมถึงผู้รับจ้างช่วง (ถ้ามี) ตามสัญญานี้ หากผู้ว่าจ้างถูกเรียกร้องหรือ ฟ้องร้องหรือต้องชดใช้ค่าเสียหายให้แก่บุคคลภายนอกไปแล้ว ผู้รับจ้างจะต้อง ดำเนินการใดๆ เพื่อให้มีการว่าต่าง แก่ต่างให้แก่ผู้ว่าจ้างโดยค่าใช้จ่ายของผู้รับจ้างเอง รวมทั้งผู้รับจ้างจะต้องชดใช้ค่าเสียหายนั้นๆ ตลอดจนค่าใช้จ่าย ใดๆ อันเกิดจากการถูกเรียกร้องหรือถูกฟ้องร้องให้แก่ผู้ว่าจ้างทันที

ข้อ ๑๒ การจ่ายเงินแก่ลูกค้าจ้าง

ผู้รับจ้างจะต้องจ่ายเงินแก่ลูกค้าจ้างที่ผู้รับจ้างได้จ้างมาในอัตราและตามกำหนดเวลา ที่ผู้รับ จ้างได้ตกลงหรือทำสัญญาไว้ต่อลูกค้าจ้างดังกล่าว

ถ้าผู้รับจ้างไม่จ่ายเงินค่าจ้างหรือค่าทดแทนอื่นใดแก่ลูกค้าจ้างดังกล่าวในวรรคหนึ่ง ผู้ว่าจ้างมี สิทธิที่จะเอาเงินค่าจ้างที่จะต้องจ่ายแก่ผู้รับจ้างมาจ่ายให้แก่ลูกค้าจ้างของผู้รับจ้างดังกล่าว และให้ถือว่าผู้ว่าจ้างได้ จ่ายเงินจำนวนนั้นเป็นค่าจ้างให้แก่ผู้รับจ้างตามสัญญาแล้ว

ผู้รับจ้างจะต้องจัดให้มีประกันภัยสำหรับลูกค้าจ้างทุกคนที่จ้างมาทำงาน โดยให้ครอบคลุมถึง ความรับผิดชอบทั้งปวงของผู้รับจ้าง รวมทั้งผู้รับจ้างช่วง (ถ้ามี) ในกรณีความเสียหายที่คิดค่าสินไหมทดแทนได้ตาม กฎหมาย ซึ่งเกิดจากอุบัติเหตุหรือภัยอันตรายใดๆ ต่อลูกค้าจ้างหรือบุคคลอื่น ที่ผู้รับจ้างหรือผู้รับจ้างช่วงจ้างมาทำงาน ผู้รับจ้างจะต้องส่งมอบกรมธรรม์ประกันภัยดังกล่าว พร้อมทั้งหลักฐานการชำระเบี้ยประกันให้แก่ผู้ว่าจ้างเมื่อผู้ว่า จ้างเรียกร้อง

ข้อ ๑๓ การตรวจงานจ้าง

(ลงชื่อ).....ผู้ว่าจ้าง

(นายอาทิตย์ คุณผล)

(ลงชื่อ).....ผู้รับจ้าง

(นางสาวกมลวรรณ ลับจุฬพล)

สำเนาถูกต้อง

๒

(นางสาวนิตยา สมาน)
หัวหน้าฝ่ายพัสดุและทรัพย์สิน

ต้นฉบับ

ถ้าผู้ว่าจ้างแต่งตั้งคณะกรรมการตรวจรับพัสดุ ผู้ควบคุมงาน หรือบริษัท ที่ปรึกษา เพื่อควบคุมการทำงานของผู้รับจ้าง คณะกรรมการตรวจ รับพัสดุ ผู้ควบคุมงาน หรือบริษัทที่ปรึกษานั้น มีอำนาจเข้าไปตรวจการงานในโรงงานและสถานที่ก่อสร้างได้ตลอดเวลา และผู้รับจ้างจะต้องอำนวยความสะดวกและให้ความช่วยเหลือในการนั้นตามสมควร

การที่มีคณะกรรมการตรวจรับพัสดุ ผู้ควบคุมงาน หรือบริษัทที่ปรึกษานั้น หากทำให้ผู้รับจ้างพ้นความรับผิดชอบตามสัญญาข้อใดข้อหนึ่งไม่

ข้อ ๑๔ แบบรูปและรายการละเอียดคลาดเคลื่อน

ผู้รับจ้างรับรองว่าได้ตรวจสอบและทำความเข้าใจในแบบรูปและรายการละเอียดโดยถี่ถ้วนแล้ว หากปรากฏว่าแบบรูปและรายการละเอียดนั้นผิดพลาดหรือคลาดเคลื่อน ไปจากหลักการทางวิศวกรรมหรือทางเทคนิค ผู้รับจ้างตกลงที่จะปฏิบัติตามคำวินิจฉัยของผู้ว่าจ้าง คณะกรรมการตรวจรับพัสดุ ผู้ควบคุมงาน หรือบริษัทที่ปรึกษาที่ผู้ว่าจ้างแต่งตั้ง เพื่อให้งานแล้วเสร็จบริบูรณ์ คำวินิจฉัยดังกล่าวให้ถือเป็นที่สุด โดยผู้รับจ้างจะคิดค่าจ้าง ค่าเสียหาย หรือค่าใช้จ่ายใดๆ เพิ่มขึ้น จากผู้ว่าจ้างหรือขอขยายอายุสัญญาไม่ได้

ข้อ ๑๕ การควบคุมงานโดยผู้ว่าจ้าง

ผู้รับจ้างตกลงว่าคณะกรรมการตรวจรับพัสดุ ผู้ควบคุมงาน หรือบริษัท ที่ปรึกษาที่ผู้ว่าจ้างแต่งตั้ง มีอำนาจที่จะตรวจสอบและควบคุมงานเพื่อให้เป็นไปตาม สัญญา และ มีอำนาจที่จะสั่งให้แก้ไขเปลี่ยนแปลงเพิ่มเติม หรือตัดทอนซึ่งงานตามสัญญา หากผู้รับจ้างขัดขืน ไม่ปฏิบัติตาม ผู้ว่าจ้าง คณะกรรมการตรวจ รับพัสดุ ผู้ควบคุมงาน หรือบริษัทที่ปรึกษา มีอำนาจ ที่จะสั่งให้หยุดการนั้นชั่วคราวได้ ความล่าช้าในกรณีเช่นนี้ ผู้รับจ้างจะถือเป็นเหตุขอขยายระยะเวลา การปฏิบัติงานตามสัญญาหรือเรียกชดเชยค่าเสียหายใดๆ ไม่ได้ทั้งสิ้น

ข้อ ๑๖ งานพิเศษและการแก้ไขงาน

ผู้ว่าจ้างมีสิทธิที่จะสั่งเป็นหนังสือให้ผู้รับจ้างทำงานพิเศษซึ่งไม่ได้แสดงไว้หรือรวมอยู่ในเอกสารสัญญานี้ หากงานพิเศษนั้นๆ อยู่ในขอบข่ายทั่วไปแห่งวัตถุประสงค์ของสัญญานี้ นอกจากนี้ ผู้ว่าจ้างยังมีสิทธิสั่งให้เปลี่ยนแปลงหรือแก้ไขแบบรูปและข้อกำหนดต่างๆ ในเอกสารสัญญานี้ด้วย

อัตราค่าจ้างหรือราคาที่กำหนดใช้ในสัญญานี้ ให้กำหนดใช้สำหรับงานพิเศษ หรืองานที่เพิ่มเติมขึ้น หรือตัดทอนลงทั้งปวงตามคำสั่งของผู้ว่าจ้าง หากในสัญญาไม่ได้กำหนดไว้ถึงอัตราค่าจ้าง หรือราคาใดๆ ที่จะนำมาใช้สำหรับงานพิเศษหรืองานที่เพิ่มขึ้นหรือลดลงดังกล่าว ผู้ว่าจ้าง และผู้รับจ้างจะได้ตกลงกันที่จะกำหนดอัตราค่าจ้างหรือราคาที่เพิ่มขึ้นหรือลดลง รวมทั้งการขยายระยะเวลา (ถ้ามี) กันใหม่เพื่อความเหมาะสม ในกรณีที่ตกลงกันไม่ได้ ผู้ว่าจ้างจะกำหนดอัตราจ้าง หรือราคาตามแต่ผู้ว่าจ้างจะเห็นว่าเหมาะสมและถูกต้อง ซึ่งผู้รับจ้างจะต้องปฏิบัติตามคำสั่งของผู้ว่าจ้างไปก่อนเพื่อมิให้เกิดความเสียหายแก่งานที่จ้าง

ข้อ ๑๗ ค่าปรับ

(ลงชื่อ).....ผู้ว่าจ้าง

(นายอาทิตย์ คุณผล)

(ลงชื่อ).....ผู้รับจ้าง

(นางสาวกมลวรรณ ลับจุลพล)

สำเนาถูกต้อง

(นางสาวนิตยา สมาน)

หัวหน้าฝ่ายพัสดุและทรัพย์สิน

ต้นฉบับ

หากผู้รับจ้างไม่สามารถทำงานให้แล้วเสร็จภายในเวลาที่กำหนดไว้ ในสัญญาและผู้ว่าจ้างยังมีได้บอกเลิกสัญญา ผู้รับจ้างจะต้องชำระค่าปรับให้แก่ผู้ว่าจ้างเป็น จำนวนเงินวันละ ๑๓๕.๐๐ - บาท (หนึ่งร้อยสามสิบห้าบาทถ้วน) และจะต้องชำระค่าใช้จ่ายในการควบคุมงาน (ถ้ามี) ในเมื่อผู้ว่าจ้าง ต้องจ้างผู้ควบคุมงานอีกต่อหนึ่งเป็นจำนวนเงินวันละ ๓๐๐.๐๐ บาท (สามร้อยบาทถ้วน) นับถัดจากวันที่ครบกำหนดเวลาแล้วเสร็จของงานตามสัญญาหรือวันที่ผู้ว่าจ้างได้ขยายเวลาทำงานให้ จนถึงวันที่ทำงานแล้วเสร็จจริง นอกจากนี้ ผู้รับจ้างยอมให้ผู้ว่าจ้างเรียกค่าเสียหายอันเกิดขึ้นจากการที่ผู้รับจ้างทำงานล่าช้าเฉพาะส่วนที่เกินกว่าจำนวนค่าปรับและค่าใช้จ่ายดังกล่าวได้อีกด้วย

ในระหว่างที่ผู้ว่าจ้างยังมีได้บอกเลิกสัญญานั้น หากผู้ว่าจ้างเห็นว่าผู้รับจ้าง จะไม่สามารถปฏิบัติตามสัญญาต่อไปได้ ผู้ว่าจ้างจะใช้สิทธิบอกเลิกสัญญาและใช้สิทธิตามข้อ ๑๘ ก็ได้ และถ้าผู้ว่าจ้างได้แจ้งข้อเรียกร้องไปยังผู้รับจ้างเมื่อครบกำหนดเวลาแล้วเสร็จของงานขอให้ชำระค่าปรับแล้ว ผู้ว่าจ้างมีสิทธิที่จะปรับผู้รับจ้างจนถึงวันบอกเลิกสัญญาได้อีกด้วย

ข้อ ๑๘ สิทธิของผู้ว่าจ้างภายหลังบอกเลิกสัญญา

ในกรณีที่ผู้ว่าจ้างบอกเลิกสัญญา ผู้ว่าจ้างอาจทำงานนั้นเองหรือว่าจ้างผู้อื่นให้ทำงานนั้นต่อจนแล้วเสร็จก็ได้ ผู้ว่าจ้างหรือผู้รับจ้างทำงานนั้นต่อมีสิทธิใช้เครื่องใช้ในการก่อสร้าง สิ่งที่สร้างขึ้นชั่วคราวสำหรับงานก่อสร้าง และวัสดุต่างๆ ซึ่งเห็นว่าจะต้องสงวนเอาไว้เพื่อการปฏิบัติงานตามสัญญา ตามที่จะเห็นสมควร

ในกรณีดังกล่าว ผู้ว่าจ้างมีสิทธิริบหรือบังคับจากหลักประกันการปฏิบัติตามสัญญาทั้งหมดหรือบางส่วน ตามแต่จะเห็นสมควร นอกจากนั้น ผู้รับจ้างจะต้องรับผิดชอบในค่าเสียหายซึ่งเป็นจำนวน เกินกว่าหลักประกันการปฏิบัติตามสัญญา รวมทั้งค่าใช้จ่ายที่เพิ่มขึ้น ในการทำงานนั้นต่อให้แล้วเสร็จตามสัญญา ตลอดจนค่าใช้จ่ายในการควบคุมงานเพิ่ม (ถ้ามี) ซึ่งผู้ว่าจ้างจะหัก เอาจากเงินประกันผลงานหรือจำนวนเงินใดๆ ที่จะจ่ายให้แก่ผู้รับจ้างก็ได้

ข้อ ๑๙. การบังคับค่าปรับ ค่าเสียหาย และค่าใช้จ่าย

ในกรณีที่ผู้รับจ้างไม่ปฏิบัติตามสัญญาข้อหนึ่งข้อใดด้วยเหตุใดๆ ก็ตาม จนเป็นเหตุให้เกิดค่าปรับ ค่าเสียหาย หรือค่าใช้จ่ายแก่ผู้ว่าจ้าง ผู้รับจ้างต้องชดใช้ค่าปรับ ค่าเสียหาย หรือค่าใช้จ่ายดังกล่าวให้แก่ผู้ว่าจ้างโดยสิ้นเชิงภายในกำหนด ๑๕ (สิบห้า) วัน นับถัดจากวันที่ได้รับแจ้งเป็นหนังสือจากผู้ว่าจ้าง หากผู้รับจ้างไม่ชดใช้ให้ถูกต้องครบถ้วนภายในระยะเวลาดังกล่าวให้ผู้ว่าจ้างมีสิทธิที่จะหักเอาจากจำนวนเงินค่าจ้างที่ต้องชำระหรือจากเงินประกันผลงาน ของผู้รับจ้าง หรือบังคับจากหลักประกันการปฏิบัติตามสัญญาได้ทันที

หากค่าปรับ ค่าเสียหาย หรือค่าใช้จ่ายที่บังคับจากเงินค่าจ้างที่ต้องชำระ เงินประกันผลงานหรือหลักประกันการปฏิบัติตามสัญญาแล้วยังไม่เพียงพอ ผู้รับจ้างยินยอมชำระส่วนที่เหลือ ที่ยังขาดอยู่จนครบถ้วนตามจำนวนค่าปรับ ค่าเสียหาย หรือค่าใช้จ่ายนั้น ภายในกำหนด ๑๕ (สิบห้า) วัน นับถัดจากวันที่ได้รับแจ้งเป็นหนังสือจากผู้ว่าจ้าง

(ลงชื่อ).....ผู้ว่าจ้าง

(นายอาทิตย์ คุณผล)

(ลงชื่อ).....ผู้รับจ้าง

(นางสาวกมลวรรณ ลับจุลพล)

สำเนาถูกต้อง

(นางสาวนิตยา สมาน)

หัวหน้าฝ่ายพัสดุและทรัพย์สิน

ต้นฉบับ

หากมีเงินค่าจ้างตามสัญญาที่หักไว้จ่ายเป็นค่าปรับ ค่าเสียหาย หรือค่าใช้จ่ายแล้วยังเหลืออยู่อีกเท่าใด ผู้ว่าจ้างจะคืนให้แก่ผู้รับจ้างทั้งหมด

ข้อ ๒๐ การทำบริเวณก่อสร้างให้เรียบร้อย

ผู้รับจ้างจะต้องรักษาบริเวณสถานที่ปฏิบัติงานตามสัญญานี้ รวมทั้งโรงงานหรือ สิ่งอำนวยความสะดวกในการทำงานของผู้รับจ้าง ลูกจ้าง ตัวแทน หรือผู้รับจ้างช่วง (ถ้ามี) ให้สะอาด ปลอดภัย และมีประสิทธิภาพในการใช้งานตลอดระยะเวลาการจ้าง และเมื่อทำงานเสร็จสิ้นแล้วจะต้องขนย้ายบรรดาเครื่องใช้ในการทำงานจ้างรวมทั้งวัสดุ ขยะมูลฝอย และสิ่งก่อสร้างชั่วคราวต่างๆ (ถ้ามี) ทั้งจะต้องกลบเกลี่ยพื้นดินให้เรียบร้อย เพื่อให้บริเวณทั้งหมดอยู่ในสภาพที่สะอาดและใช้การได้ทันที

ข้อ ๒๑ การงดหรือลดค่าปรับ หรือการขยายเวลาปฏิบัติงานตามสัญญา

ในกรณีที่มีเหตุเกิดจากความผิดหรือความบกพร่องของฝ่ายผู้ว่าจ้าง หรือเหตุสุดวิสัย หรือเกิดจากพฤติการณ์อันหนึ่งอันใดที่ผู้รับจ้างไม่ต้องรับผิดชอบตามกฎหมาย หรือเหตุอื่นตามที่กำหนด ในกฎกระทรวง ซึ่งออกตามความในกฎหมายว่าด้วยการจัดซื้อจัดจ้างและการบริหารพัสดุภาครัฐ ทำให้ผู้รับจ้างไม่สามารถทำงานให้แล้วเสร็จตามเงื่อนไขและกำหนดเวลาแห่งสัญญานี้ได้ ผู้รับจ้างจะต้องแจ้งเหตุหรือพฤติการณ์ดังกล่าวพร้อมหลักฐานเป็นหนังสือให้ผู้ว่าจ้างทราบ เพื่อของดหรือลดค่าปรับ หรือขยายเวลาทำงานออกไปภายใน ๑๕ (สิบห้า) วันนับถัดจากวันที่เหตุอันนั้นสิ้นสุดลง หรือตามที่กำหนดในกฎกระทรวงดังกล่าว แล้วแต่กรณี

ถ้าผู้รับจ้างไม่ปฏิบัติให้เป็นไปตามความในวรรคหนึ่ง ให้ถือว่าผู้รับจ้างได้สละสิทธิเรียกร้องในการที่จะของดหรือลดค่าปรับ หรือขยายเวลาทำงานออกไปโดยไม่มีเงื่อนไขใดๆ ทั้งสิ้น เว้นแต่ กรณีเหตุเกิดจากความผิดหรือความบกพร่องของฝ่ายผู้ว่าจ้าง ซึ่งมีหลักฐานชัดเจน หรือผู้ว่าจ้างทราบดี อยู่แล้วตั้งแต่ต้น

การงดหรือลดค่าปรับ หรือขยายกำหนดเวลาทำงานตามวรรคหนึ่ง อยู่ในดุลพินิจของผู้ว่าจ้างที่จะพิจารณาตามที่เห็นสมควร

ข้อ ๒๒. การใช้เรือไทย

ในการปฏิบัติตามสัญญานี้ หากผู้รับจ้างจะต้องสั่งหรือนำเข้ามาจากต่างประเทศ รวมทั้งเครื่องมือและอุปกรณ์ที่ต้องนำเข้ามาเพื่อปฏิบัติงานตามสัญญา ไม่ว่าจะผู้รับจ้างจะเป็นผู้นำของเข้ามาเอง หรือนำเข้ามาโดยผ่านตัวแทนหรือบุคคลอื่นใด ถ้าสิ่งของนั้นต้องนำเข้ามาโดยทางเรือในเส้นทางเดินเรือที่มีเรือไทยเดินอยู่และสามารถให้บริการรับขนได้ตามที่รัฐมนตรีว่าการกระทรวงคมนาคมประกาศกำหนด ผู้รับจ้างต้องจัดการให้สิ่งของดังกล่าวบรรทุกโดยเรือไทยหรือเรือที่มีสิทธิเช่นเดียวกับเรือไทยจากต่างประเทศมายังประเทศไทยเว้นแต่จะได้รับอนุญาตจากกรมเจ้าท่าก่อนบรรทุกของนั้นลงเรืออื่นที่มีใช้เรือไทยหรือเป็นของที่รัฐมนตรีว่าการกระทรวงคมนาคมประกาศยกเว้นให้บรรทุกโดยเรืออื่นได้ ทั้งนี้ ไม่ว่าจะการสั่งหรือนำเข้าสิ่งของดังกล่าวจากต่างประเทศจะเป็นแบบใด

(ลงชื่อ).....ผู้ว่าจ้าง

(นายอาทิตย์ คุณผล)

(ลงชื่อ).....ผู้รับจ้าง

(นางสาวกมลวรรณ ลับจุลพล)

สำเนาถูกต้อง

(นางสาวนิตยา สมาน)

หัวหน้าฝ่ายพัสดุและทรัพย์สิน

ต้นฉบับ

ในการส่งมอบงานตามสัญญาให้แก่ผู้ว่าจ้าง ถ้างานนั้นมีสิ่งของตามวรรคหนึ่ง ผู้รับจ้างจะต้องส่งมอบใบตราส่ง (Bill of lading) หรือสำเนาใบตราส่งสำหรับของนั้น ซึ่งแสดงว่าได้บรรทุกมาโดยเรือไทย หรือเรือที่มีสิทธิเช่นเดียวกับเรือไทยให้แก่ผู้ว่าจ้างพร้อมกับการส่งมอบงานด้วย

ในกรณีที่สิ่งของดังกล่าวไม่ได้บรรทุกจากต่างประเทศมายังประเทศไทยโดยเรือไทย หรือเรือที่มีสิทธิเช่นเดียวกับเรือไทย ผู้รับจ้างต้องส่งมอบหลักฐานซึ่งแสดงว่าได้รับอนุญาตจากกรมเจ้าท่า ให้บรรทุกของโดยเรืออื่นได้หรือหลักฐานซึ่งแสดงว่าได้ชำระค่าธรรมเนียมพิเศษ เนื่องจากการไม่บรรทุกของโดยเรือไทยตามกฎหมาย ว่าด้วยการส่งเสริมการพาณิชย์แล้วอย่างใดอย่างหนึ่งแก่ผู้ว่าจ้างด้วย

ในกรณีที่ผู้รับจ้างไม่ส่งมอบหลักฐานอย่างใดอย่างหนึ่งดังกล่าวในวรรคสองและวรรคสามให้แก่ผู้ว่าจ้างแต่จะขอส่งมอบงานดังกล่าวให้ผู้ว่าจ้างก่อนโดยยังไม่รับชำระเงินค่าจ้าง ผู้ว่าจ้างมีสิทธิรับงานดังกล่าวไว้ก่อน และชำระเงินค่าจ้างเมื่อผู้รับจ้างได้ปฏิบัติถูกต้องครบถ้วนดังกล่าวแล้วได้

ข้อ ๒๓. มาตรฐานฝีมือช่าง

ผู้รับจ้างตกลงเป็นเงื่อนไขสำคัญว่า ผู้รับจ้างจะต้องมีและใช้ผู้ผ่านการทดสอบมาตรฐานฝีมือช่าง จากผู้มีวุฒิปริญญาตรี ปวช. ปวส. และปวท. หรือเทียบเท่าจากสถาบันการศึกษาที่ ก.พ. รับรอง ให้เข้ารับราชการได้ ในอัตราไม่ต่ำกว่าร้อยละ ๑๐ (สิบ) ของแต่ละสาขาช่าง แต่จะต้องมีช่างจำนวนอย่างน้อย ๑ (หนึ่ง) คน ในแต่ละสาขาช่างดังต่อไปนี้

๑..สำเนาหลักฐานคุณวุฒิควบคุมงานประจำโครงการต้องมีคุณวุฒิการศึกษาไม่ต่ำกว่าระดับประกาศนียบัตรวิชาชีพ (ปวช) ทางด้านก่อสร้างโยธา, สำรอง หรือเทียบและหนังสือรับรองเป็นผู้ควบคุมงานโครงการ จำนวน ๑ คน

๒. ผู้รับจ้างต้องนำเอกสารหลักฐานต่าง มาแสดงต่อคณะกรรมการตรวจรับพัสดุหรือควบคุมงานก่อนเข้าดำเนินการก่อสร้าง

ผู้รับจ้างจะต้องจัดทำบัญชีแสดงจำนวนช่างทั้งหมดโดยจำแนกตามแต่ละสาขาช่างและระดับช่างพร้อมกับระบุรายชื่อช่างผู้ผ่านการทดสอบมาตรฐานฝีมือช่างหรือผู้มีวุฒิปริญญาตรีดังกล่าวในวรรคหนึ่งนำมาแสดงพร้อมหลักฐานต่างๆ ต่อคณะกรรมการตรวจรับพัสดุหรือผู้ควบคุมงาน ก่อนเริ่มลงมือทำงาน และพร้อมที่จะให้ผู้ว่าจ้างหรือเจ้าหน้าที่ของผู้ว่าจ้างตรวจสอบดูได้ตลอด เวลาการทำงานตามสัญญานี้ของผู้รับจ้าง

ข้อ ๒๔. การปรับราคาค่าจ้าง

ผู้ว่าจ้างและผู้รับจ้าง ตกลงกันให้ใช้สัญญาปรับราคาได้ สำหรับราคางานก่อสร้างตามสัญญานี้โดยการนำสูตร Escalation Factor (K) มาใช้คำนวณราคางานที่เปลี่ยนแปลงไป โดยวิธีการต่อไปนี้ ตามเงื่อนไข หลักเกณฑ์ สูตรและวิธีคำนวณที่ใช้กับสัญญาแบบปรับราคาได้ตามมติคณะรัฐมนตรีเมื่อวันที่ ๒๒ สิงหาคม ๒๕๓๒ เรื่องการพิจารณาช่วยเหลือผู้ประกอบการอาชีพงานก่อสร้าง ตามหนังสือสำนักเลขาธิการคณะรัฐมนตรี ที่ นร ๐๒๐๓/ว ๑๐๙ ลงวันที่ ๒๔ สิงหาคม ๒๕๓๒

(ลงชื่อ).....ผู้ว่าจ้าง

(นายอาทิตย์ คุณผล)

(ลงชื่อ).....ผู้รับจ้าง

(นางสาวกมลวรรณ ลับจุลพล)

สำเนาถูกต้อง

(นางสาวนิตยา สมาน)

หัวหน้าฝ่ายพัสดุและทรัพย์สิน

ต้นฉบับ

สูตรการปรับราคา (สูตรค่า K) จะต้องคงที่ที่ระดับที่กำหนดไว้ในวันแล้วเสร็จตามที่กำหนดไว้ในสัญญา หรือภายในระยะเวลาที่ผู้ว่าจ้าง ได้ขยายออกไป โดยจะใช้สูตรของทางราชการที่ได้ระบุตามภาคผนวก -

สัญญานี้ทำขึ้นเป็นสองฉบับ มีข้อความถูกต้องตรงกัน คู่สัญญาได้อ่านและเข้าใจข้อความโดยละเอียดตลอดแล้ว จึงได้ลงลายมือชื่อ พร้อมทั้งประทับตรา (ถ้ามี) ไว้เป็นสำคัญต่อหน้าพยาน และคู่สัญญาต่างยึดถือไว้ฝ่ายละหนึ่งฉบับ

(ลงชื่อ).....ผู้ว่าจ้าง

(นายอาทิตย์ คุณผล)

(ลงชื่อ).....ผู้รับจ้าง

(นางสาวกมลวรรณ ลับจุลพล)

(ลงชื่อ).....พยาน

(นายจตุรพิธ สมหอม)

(ลงชื่อ).....พยาน

(นายสุรศักดิ์ สุระวงศ์)

เลขที่โครงการ ๖๖๑๑๔๑๗๐๖๔๘

เลขคุมสัญญา ๖๖๑๑๒๒๐๐๔๖๓๕



(ลงชื่อ).....ผู้ว่าจ้าง

(นายอาทิตย์ คุณผล)

(ลงชื่อ).....ผู้รับจ้าง

(นางสาวกมลวรรณ ลับจุลพล)

สำเนาถูกต้อง

(นางสาวนิตยา สยาม)
หัวหน้าฝ่ายพัสดุและทรัพย์สิน

ต้นฉบับ

ใบเสร็จรับเงิน



เล่มที่ 46 เลขที่ 12

พนักงาน.....

ได้รับเงินค่าจ้าง.....

จาก.....

เป็นเงิน..... บาท..... สตางค์

(ตัวอักษร).....

ไว้ถูกต้องแล้วแต่วันที่..... เดือน..... พ.ศ. 2566

ทศ.อน. ๑๑ / 25๕๗

10 / 11 / 2566

(นางสาวนิตยา สมาน) ผู้รับเงิน

หัวหน้าฝ่ายพัสดุและทรัพย์สิน หัวหน้าหน่วยงานคลัง

แบบแปลนประกอบสัญญาจ้าง เลขที่ ทน.อน. 22/๑๕๖๗

ลงวันที่ 10 พย. 2566

(ลงชื่อ)..... ผู้ว่าจ้าง

(ลงชื่อ)..... ผู้รับจ้าง

(ลงชื่อ)..... พยาน

(ลงชื่อ)..... พยาน

สำเนาถูกต้อง

✓

(นางสาวนิตยา สมาน)

หัวหน้าฝ่ายพัสดุและทรัพย์สิน

ต้นฉบับ

แบบใบเสนอราคา

เรียน นายกเทศมนตรีนครอุบลราชธานี

1. ข้าพเจ้านางสาวกมลวรรณ ลับจุลพล สำนักงานตั้งอยู่บ้านเลขที่ 361/1 ถนนพโลชัย ตำบลในเมือง อำเภอเมือง จังหวัดอุบลราชธานี โทรศัพท์ 098-1636310 ผู้ลงนามข้างท้ายนี้ได้พิจารณาเงื่อนไขต่างๆ ในเอกสารสอบราคาจ้าง เลขที่และเอกสารเพิ่มเติมเลขที่.....(ถ้ามี) โดยตลอด และยอมรับข้อกำหนดและเงื่อนไขนั้นแล้ว รวมทั้งรับรองว่า ข้าพเจ้าเป็นผู้มีคุณสมบัติครบถ้วนตามที่กำหนดและไม่เป็นผู้ที่งานของทางราชการ หรือหน่วยงานบริหารราชการส่วนท้องถิ่น
2. ข้าพเจ้าขอเสนอราคา ซ่อมแซมหลังคาตลาดสด เทศบาล 6 เทศบาลนครอุบลราชธานี ตามราคาที่ได้ระบุไว้ในบัญชีแสดงปริมาณวัสดุและแรงงานค่าก่อสร้างแนบท้ายใบเสนอราคานี้เป็นเงินทั้งสิ้น 135,000.00 บาท (หนึ่งแสนสามหมื่นห้าพันบาทถ้วน) ซึ่งรวมภาษีมูลค่าเพิ่ม 7 % เป็นเงิน 8,831.78 บาท ตลอดจนภาษีอากรนั้นๆ และค่าใช้จ่ายที่ส่งไปไว้ด้วยแล้ว
3. คำเสนอราคานี้จะยืนยันราคาเป็นระยะเวลา 60 วัน นับตั้งแต่วันที่เปิดซองสอบราคาและเทศบาลนครอุบลราชธานี อาจรับคำเสนอนี้ ณ เวลาใดก็ได้ก่อนที่จะครบกำหนดระยะเวลาดังกล่าว หรือระยะเวลาที่ได้ยื่นออกไปตามเหตุผลอันสมควรที่เทศบาลนครอุบลราชธานีร้องขอ
4. กำหนดเวลาส่งมอบ ข้าพเจ้ารับรองที่จะเริ่มทำงานตามสัญญาทันที และจะส่งมอบงานโดยครบถ้วนถูกต้องภายใน 60 วัน นับถัดจากวันที่ลงนามในสัญญาจ้าง
5. ในกรณีข้าพเจ้าได้รับการพิจารณาให้เป็นผู้ชนะการสอบราคา ข้าพเจ้าขอรับรองที่จะ
 - 5.1 ทำสัญญาตามแบบสัญญาจ้างแนบท้ายเอกสารสอบราคากับเทศบาลนครอุบลราชธานี ภายใน 5 วัน นับถัดจากวันที่ได้รับหนังสือแจ้งให้ไปทำสัญญา
 - 5.2 มอบหลักประกันตามปฏิบัติตามสัญญาที่ระบุไว้ในข้อ 6 ของเอกสารสอบราคาให้แก่เทศบาลนครอุบลราชธานี ก่อนหรือในขณะที่ได้ลงนามในสัญญาเป็นจำนวนร้อยละ 5 ของราคาตามสัญญาที่ได้ระบุในใบเสนอราคานี้ เพื่อเป็นหลักประกันการปฏิบัติตามสัญญาโดยถูกต้องและครบถ้วน

(ลงชื่อ).....ผู้เสนอราคา

(นางสาวกมลวรรณ ลับจุลพล)

แบบร่างประกอบสัญญาจ้าง เลขที่ ทบ.อน. 29/2567
ส่วนที่ 10 พ.ร. 2568

สำเนาถูกต้อง

(ลงชื่อ).....ผู้ว่าจ้าง (นางสาวนิตยา สมาน)
(ลงชื่อ) กมลวรรณ ลับจุลพล ผู้รับจ้าง หัวหน้าฝ่ายพัสดุและทรัพย์สิน
(ลงชื่อ).....พยาน
(ลงชื่อ).....พยาน

ต้นฉบับ

โครงการ : ซ่อมหลังคาตลาดสดเทศบาล 6 เทศบาลนครอุบลราชธานี

สถานที่ : ตลาดสดเทศบาล 6 เทศบาลนครอุบลราชธานี

แบบเลขที่/.....

นางสาวกมลวรรณ ลับจุลพล

| ลำดับ | รายการ | จำนวนเงิน | | หมายเหตุ |
|--|--------------------------------------|------------|-------|-----------------------|
| | | บาท | หน่วย | |
| 1 | รวมค่าวัสดุและแรงงาน | 98,437 | บาท | เงินล่วงหน้าจ่าย 0% |
| | ค่า Factor F งานอาคาร = 1.3092 | 128,873.72 | บาท | เงินประกันผลงานหัก 0% |
| | | 114,627.35 | บาท | ดอกเบี้ยเงินกู้ 7% |
| | | | | ภาษีมูลค่าเพิ่ม 7% |
| 2 | ค่าใช้จ่ายพิเศษตามข้อกำหนด(นั่งร้าน) | 6,300.00 | บาท | |
| 3 | รวมราคาก่อสร้าง รายการ 1+2 | 135,173.72 | บาท | |
| | สรุปราคาก่อสร้างสุทธิ | 135,000.00 | บาท | |
| (ตัวอักษร) (หนึ่งแสนสามหมื่นห้าพันบาทถ้วน) | | | | |

(ลงชื่อ).....*กมลวรรณ ลับจุลพล*.....ผู้เสนอราคา

(นางสาวกมลวรรณ ลับจุลพล)

สำเนาถูกต้อง

✓

(นางสาวนิตยา สมาน)

หัวหน้าฝ่ายพัสดุและทรัพย์สิน

แบบแปลนประกอบสัญญาจ้าง เลขที่ ทน.อบ. 22/2567

ฉบับที่ 10 พ.ย. 2567

(ลงชื่อ).....*[Signature]*.....ผู้ว่าจ้าง

(ลงชื่อ).....*กมลวรรณ ลับจุลพล*.....ผู้รับจ้าง

(ลงชื่อ).....*[Signature]*.....

(ลงชื่อ).....*[Signature]*.....

คํานับ

ที่/.....
นางสาวกมลวรรณ ลับจุลพล

| ลำดับ | รายการ | จำนวน | หน่วย | ค่าวัสดุ ราคาต่อหน่วย | จำนวนเงิน | ค่าแรงงาน ราคาต่อหน่วย | จำนวน เงิน | รวมราคาค่า วัสดุและแรงงาน | หมายเหตุ |
|-------|---|---------------|-------|--------------------------|-----------|---------------------------|---------------|------------------------------|--------------------|
| 1 | งานรื้อถอน | | | | | | | | |
| | - รื้อถอนผนังก่ออิฐมวลฐครึ่งแผ่น ฉาบปูนเดิม | 78.00 | ตร.ม. | - | - | 40.00 | 3,120.00 | 3,120.00 | รื้อถอนไป |
| | - ซ่อมเก็บรอยรื้อถอนผนัง ฉาบปูนอุดขัดแฉ่งรอยผิวพื้นและผนัง ทาสีผนัง | 28.00 | ม. | 75.00 | 2,100.00 | | | 2,100.00 | |
| | - ขัดล้างทำความสะอาดรางน้ำ คสล. ขนนำสิ่งปฏิกูลออก | 135.00 | ตรม. | 25.00 | 3,375.00 | | | 3,375.00 | |
| | รวมค่าวัสดุและค่าแรง ข้อ 1 | | | | | | | 8,595.00 | |
| 2 | งานซ่อมแซม | | | | | | | | |
| | - รื้อเปลี่ยนหลังคาแผ่นเหล็กกรีดลอน ทหนา 0.47 มม. TCT/AZ 150 สีจิ้งค์ | 10.00 | ตร.ม. | 270.00 | 2,700.00 | 95.00 | 950.00 | 3,650.00 | |
| | - ติดตั้งแผ่นสังกะสีเบอร์ 26 (หนา 0.45 มม) กว้าง 0.40 ม พับตามแบบ | 146.00 | ม. | 220.00 | 32,120.00 | 35.00 | 5,100.00 | 37,230.00 | ขายคา |
| | - ติดตั้งแผ่นสังกะสีเบอร์ 26 (หนา 0.45 มม) กว้าง 0.15 ม พับตามแบบ | 40.00 | ม. | 90.00 | 3,600.00 | 25.00 | 1,000.00 | 4,600.00 | มูมรางน้ำ คสล.เดิม |
| | - ติดตั้งแผ่นสังกะสีเบอร์ 26 (หนา 0.45 มม) กว้าง 0.85ม พับตามแบบ | 3.00 | ม. | 440.00 | 1,320.00 | 70.00 | 210.00 | 1,530.00 | ขายคา/หัวเสา |
| | - เสริมปูนทรายพื้นผิวซีเมนต์ขัดเรียบผสมน้ำยากันซึม ทหนาเฉลี่ย 0.035 ม | 28.00 | ตรม. | 110.00 | 3,080.00 | 75.00 | 2,100.00 | 5,180.00 | |
| | - ทาผลิตภัณฑ์กันรั่วซีเมนต์ย้อมสีผสมน้ำผสมโพลีเมอร์ ชนิดความยืดหยุ่นสูง บริเวณรางน้ำ | 15.00 | | 200.00 | 3,000.00 | 38.00 | 570.00 | 3,570.00 | |
| | คสล.เดิม(ส่วนที่แตกร้าว) | | | | | | | | |
| | - ทาผลิตภัณฑ์กันรั่วซีเมนต์ย้อมสีผสมน้ำผสมโพลีเมอร์ ชนิดความยืดหยุ่นสูง บริเวณรางน้ำ คสล.เดิม | 125.00 | ตรม. | 132.00 | 16,500.00 | 34.00 | 4,250.00 | 20,750.00 | |
| | - กรีดเซาะร่องผนังเดิม งานอุดยาแนวซิลิโคน | 192.00 | ม. | 46.00 | 8,832.00 | | | 8,832.00 | |
| | - เก็บงานอุดโป๊ว ขัดแต่ง Joint รอยต่อหลังคา | 1.00 | งาน | 4,000.00 | 4,000.00 | | | 4,000.00 | |
| | รวมค่าวัสดุและค่าแรงงาน ข้อ 2 | | | | | | | 89,342.00 | |
| 3 | งานเบ็ดเตล็ด | | | | | | | | |
| | - ติดตั้งป้ายระหว่างตำแหน่งงาน 1.20 x 2.40 ม.(แผ่นไวนิล โคร่งไม้) | 1.00 | แผ่น | 500 | 500 | | | 500.00 | |
| | รวมค่าวัสดุและค่าแรงงาน ข้อ 3 | | | | | | | 500.00 | |
| | รวมราคาค่าก่อสร้างเป็นเงินทั้งสิ้น | | | | | | | 98,437.00 | |
| | | | | | | | | | |
| 4 | ค่าใช้จ่ายพิเศษตามข้อกำหนด | | | | | | | | |
| | - ค่าเช่านั่งร้านเหล็ก(ค่าเช่าต่อวัน = 16 ชุด x ชุดละ 10 บาท = 160 บาท/วัน) | (ลงชื่อ)..... | | | 160.00 | | | 4,800.00 | |
| | - ค่าตั้งนั่งร้านเหล็กภายนอกอาคาร | (ลงชื่อ)..... | 50 | ตรม. | | 30.00 | 1,500.00 | 1,500.00 | |
| | รวมราคาค่าวัสดุและค่าแรง | (ลงชื่อ)..... | | | | | | 6,300.00 | |

ยกย่องประกอบสัญญาจ้าง เลขที่..... ๐๑/๒๕๖๖
วันที่..... พ.ศ. ๒๕๖๖

สำเนาถูกต้อง
(นางสาวนิตยา สมาน)

หัวหน้าฝ่ายพัสดุและทรัพย์สิน

ต้นฉบับ



โครงการ

ขอมแซมหลังคาตลาดสดเทศบาล 6

เทศบาลนครอุบลราชธานี

สำเนาถูกต้อง

✓

(นางสาวนิตยา สมาน)

หัวหน้าฝ่ายพัสดุและทรัพย์สิน

แบบแปลนประกอบสัญญาจ้าง เลขที่ ทน.อบ. 22/2561

ลงวันที่ 10 พ.ย. 2566

(ลงชื่อ).....ผู้ว่าจ้าง

(ลงชื่อ) กษณกร งามพรม.....ผู้รับจ้าง

(ลงชื่อ).....พยาน

(ลงชื่อ).....พยาน

(นางสาวอรมาณี เชลลง)

นักจัดการงานทั่วไปปฏิบัติการ

ต้นฉบับ

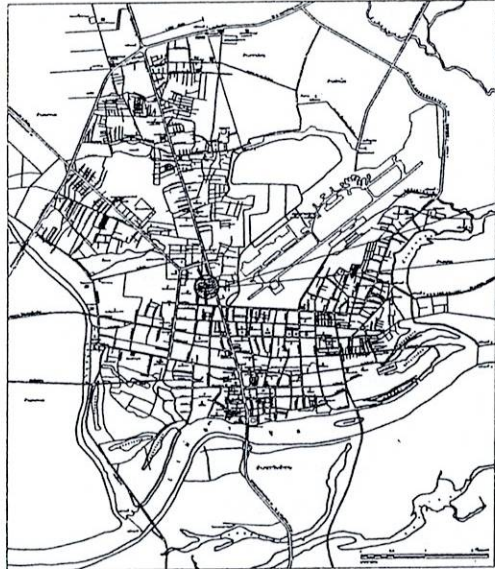

แผนผังเขตเทศบาลนครอุบลราชธานี **ทิศเหนือ**
NOT TO SCALE



แผนผังโดยสังเขป **ทิศเหนือ**
NOT TO SCALE

ข้อกำหนดการดำเนินงาน

- ก่อนเข้าดำเนินการก่อสร้าง ผู้รับจ้างต้องทำการสำรวจบริเวณก่อสร้าง เพื่อหาปริมาณงานรวมทั้งหมดที่ก่อสร้างได้จริงหากพบปัญหาข้อขัดแย้งใดๆ ให้แจ้งผู้ควบคุมงานเสนอต่อคณะกรรมการตรวจรับพัสดุ เพื่อพิจารณา ทั้งนี้ให้อยู่ในดุลยพินิจของคณะกรรมการฯ ในการปรับแก้ไขงานตามความเหมาะสมโดยยึดถือ ประโยชน์ของราชการเป็นหลัก
- ผู้รับจ้างจะต้องติดตั้ง เครื่องหมายแสดงเขตก่อสร้าง, เครื่องหมายกำหนดการจราจร, ป้ายสัญญาณเตือน/บังคับ เพื่อป้องกันอันตรายจากอุบัติเหตุขณะก่อสร้าง ตามที่ช่างควบคุมงานหรือคณะกรรมการฯ กำหนด
- กรณีข้อกำหนดแบบรูป หรือรายการราคาขัดแย้งกัน หรือไม่สามารถก่อสร้างได้ตามรูปแบบและรายการ ให้ปรึกษาช่างควบคุมงาน และคณะกรรมการฯ ให้อยึดข้อวินิจฉัยและดุลยพินิจของคณะกรรมการฯ ในการปรับแก้ไขงาน โดยยึดถือประโยชน์ของราชการเป็นที่สิ้นสุด
- ให้ผู้รับจ้างเสนอเอกสารนำเสนอสินค้า(แคตตาล็อก) สำเนาใบรับรองผลิตภัณฑ์อุตสาหกรรมอื่นๆ หรือตัวอย่างวัสดุที่จำเป็นในงานโครงการ เช่น วัสดุประเภทอุดรอยต่อกันรั่วซึม ยาแนว สี หรืออื่นๆ ให้คณะกรรมการตรวจรับพัสดุพิจารณาอนุมัติก่อนลงมือดำเนินการก่อสร้าง

สำเนาถูกต้อง

✓

(นางสาวนิตยา สมาน)

หัวหน้าฝ่ายพัสดุและทรัพย์สิน

รายการซ่อมแซม

1. วัสดุเปลี่ยนทอมแซมหลังคาอาคารในส่วนที่ชำรุดเสียหาย

พื้นที่รวมไม่น้อยกว่า 10 ตร.ม.

- งานอื่นตามแบบแปลนเทศบาลนครอุบลราชธานี

หมายเหตุ

- ต้องใช้ช่างฝีมือ ที่มีความรู้ ความชำนาญและมีประสบการณ์ มาปฏิบัติงานในการก่อสร้าง ใด้คุณภาพ มีมาตรฐาน ตามหลักวิชาช่างทั่วไป

แบบแปลนประกอบสัญญาจ้าง เลขที่ ทน.อบ. ๒๒/๒๕๖๓

ลงวันที่ 10 พ.ย. ๒๕๖๓

(ลงชื่อ).....

(ลงชื่อ).....

(ลงชื่อ).....

(ลงชื่อ).....



ส่วนควบคุมการก่อสร้าง
สำนักช่าง เทศบาลนครอุบลราชธานี

กาชแก้ไข

ครั้งที่ วันที่ ผู้แก้ไข

เขียนแบบ
(นายวิศรุต คุ้มแก้ว)
ผู้อำนวยการสำนัก

ออกแบบ/ตรวจ
(นายณัฐจตุรที ทองแสง)
หัวหน้างานสถาปัตยกรรม

ตรวจ
(นายวิษณุ สุวชัย)
หัวหน้างานวิศวกรรมโยธา

ตรวจ
(นายวัฒนา สมลา)
หัวหน้าฝ่ายควบคุมการก่อสร้าง

เห็นชอบ
(นายอนุคุณ บุคคเสน)
ผ.ส่วนควบคุมการก่อสร้างอาคารและผังเมือง

เห็นชอบ
(นายสมิทธิ์ ศรีเมฆ)
ผู้อำนวยการสำนักช่าง

อนุมัติ
(นายธีรธรรม ชินโกวิท)

รองนายกเทศมนตรี ปฏิบัติราชการ

นักสถาปนิกชั้นตรี ตรีพรอุษสรวชธานี

หลังคาตลาดสดเทศบาล 6
เทศบาลนครอุบลราชธานี

สถานที่ : อาคารตลาดสดเทศบาล 6
ต.ในเมือง อ.เมือง จ.อุบลราชธานี

แบบเลขที่ : ๒๓/๖๓
แบบแผนที่ : V5



ส่วนควบคุมการก่อสร้าง
สำนักช่าง เทศบาลนครอุบลราชธานี

การแก้ไข
ครั้งที่ วันที่ ผู้แก้ไข

เขียนแบบ
กฤษกร
(นายวิเศษ ศรีแก้ว)
ผู้ควบคุมงาน

ออกแบบตรวจ
L...
(นายประจักษ์ ทองแสง)
หัวหน้างานสถาปัตยกรรม

ตรวจ
W...
(นายวิชาญ สุระชัย)
หัวหน้างานวิศวกรรมโยธา

ตรวจ
D...
(นายวัฒนา สมลา)
หัวหน้าส่วนควบคุมการก่อสร้าง

ตรวจ
U...
(นายพนม ุตเตม)
ผ.ส่วนควบคุมการก่อสร้างงานและผังเมือง

เห็นชอบ
S...
(นายชัชสิทธิ์ ศรีสุข)
ผู้อำนวยการสำนักช่าง

เห็นชอบ
A...
(นายสมพล ทอง)
ปลัดเทศบาลนครอุบลราชธานี

อนุมัติ
S...
(นายธรรม์ ชินโกมุท)

นางสาวกมลวรรณ ศรีภูมิ ศึกษานิเทศก์
โครงการ :
ขออนุญาตก่อสร้างอาคารพาณิชย์
หลังคาลาดสเทที่เทศบาล 6
เทศบาลนครอุบลราชธานี

สถานที่ :
อาคารลาดสเทที่เทศบาล 6
ต.ในเมือง อ.เมือง จ.อุบลราชธานี

แบบแสดง :
รูปตัด รูปด้าน

แบบเลขที่ : - แบบแผนที่ :
4/15 4/15

ต้นฉบับ

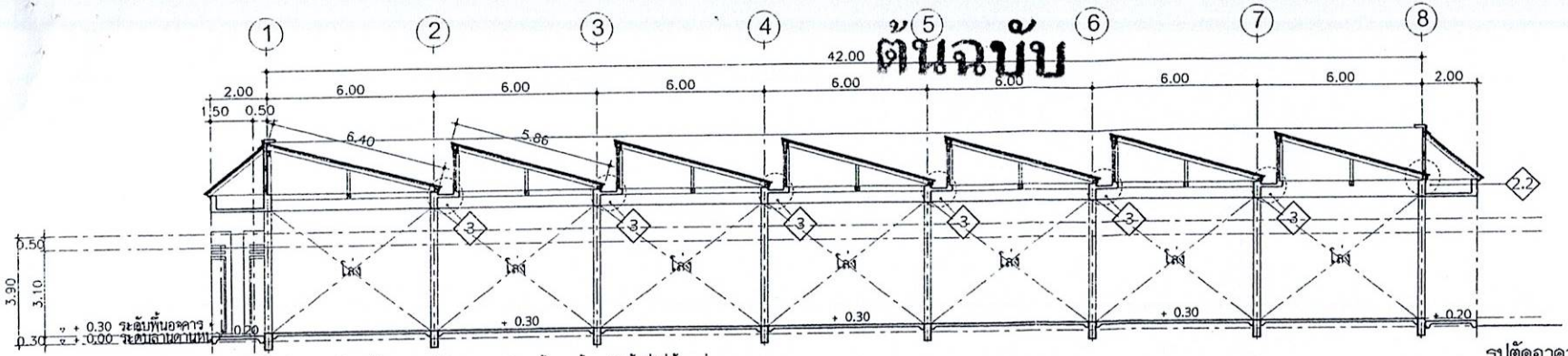

- รายการปรับปรุง
- 1 รื้อถอนนั่งก้ออิฐฉาบปูนเดิม พร้อมขนย้าย เป็นพื้นที่ไม่น้อยกว่า 78 ตารางเมตร
 - 2.1 ล้างรางหลังคาพร้อม ท่อระบายน้ำ เปลี่ยนแผ่นหลังคาแผ่นเหล็กหรือลอนตามคุณลักษณะเดิม บริเวณจุดที่รั่วซึมอุดไปขึ้นส่วนปูนที่แตกแล้ว ยานแนวชิลิโคนรอยต่อต่างเงาเงินงานให้เรียบร้อย
 - 2.2 รื้อเปลี่ยนแผ่นหลังคาเหล็กหรือลอน ตามคุณลักษณะเดิม พร้อมร่องแผ่นสังกะสีเบอร์ 26 ใต้หลังคาเหล็ก ยานแนวชิลิโคนกับรั้วริม (ดูแบบขยาย)
 - 3 ทำความสะอาดรางน้ำ คลสเดิม ซัดล้าง ขนสิ่งสกปรก วัชพืชออก ผลัดกันที่กับรั้วริมบริเวณที่แตกแล้ว และทาสีเคลือบกันรั้วริมทั่วพื้นผิวอย่างน้อย 2 รอบ พร้อมร่องแผ่นสังกะสีเบอร์ 26 ใต้หลังคาแผ่นเหล็กยานแนวชิลิโคนกับรั้วริม (ดูแบบขยาย)

รูปตัดอาคาร
SCALE 1:175

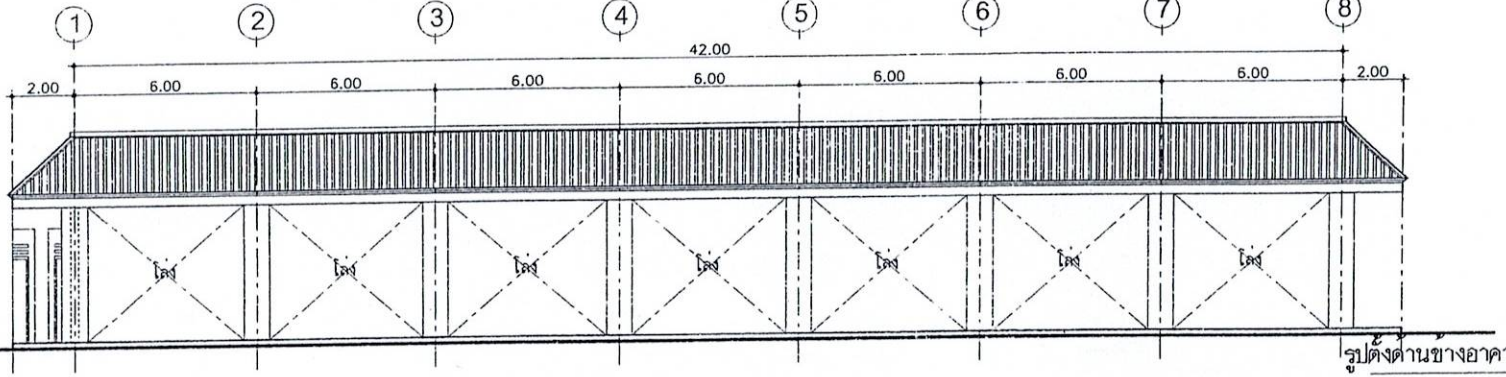

รูปตั้งด้านข้างอาคาร
SCALE 1:175

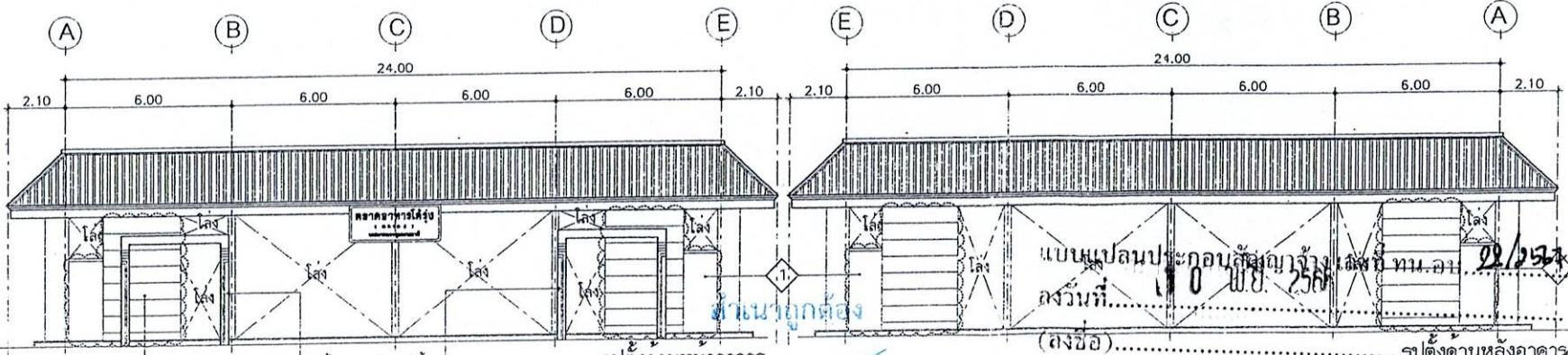

รูปตั้งด้านหน้าอาคาร
SCALE 1:175

แบบแปลนประกอบสัญญาจ้างเลขที่ ทน.อ.บ. 22/2567
ลงวันที่ 10 พ.ย. 2566
(ลงชื่อ)
(ลงชื่อ) มงคล
(ลงชื่อ)
(ลงชื่อ)
รูปตั้งด้านหลังอาคารผู้ว่าฯ
SCALE 1:175
ผู้รับจ้าง
(นางสาวจรรยาณี พงษ์สิง)

(นางสาวนิตยา สมาน)
หัวหน้าฝ่ายพัสดุและทรัพย์สิน



ส่วนควบคุมการก่อสร้าง
สำนักช่าง เทศบาลนครอุบลราชธานี

การแก้ไข
ครั้งที่ วันที่ ผลแก้ไข

เขียนแบบ
(นายวิฑูรย์ ช่างแก้ว)
ผู้ช่วยสถาปนิก

ออกแบบ/ตรวจ
(นายณรงค์ฤทธิ์ ทองแสง)
หัวหน้างานสถาปัตย์กรรม

ตรวจ
(นายวิฑูรย์ ช่างแก้ว)
หัวหน้างานวิศวกรรมโยธา

ตรวจ
(นายวิฑูรย์ ช่างแก้ว)
หัวหน้างานวิศวกรรมโยธา

ตรวจ
(นายวิฑูรย์ ช่างแก้ว)
หัวหน้างานวิศวกรรมโยธา

ตรวจ
(นายวิฑูรย์ ช่างแก้ว)
หัวหน้างานวิศวกรรมโยธา

ตรวจ
(นายวิฑูรย์ ช่างแก้ว)
หัวหน้างานวิศวกรรมโยธา

เห็นชอบ
(นายวิฑูรย์ ช่างแก้ว)
ผู้อำนวยการสำนักช่าง

เห็นชอบ
(นายวิฑูรย์ ช่างแก้ว)
ผู้อำนวยการสำนักช่าง

อนุมัติ
(นายวิฑูรย์ ช่างแก้ว)
ปลัดเทศบาลนครอุบลราชธานี

อนุมัติ
(นายวิฑูรย์ ช่างแก้ว)
ปลัดเทศบาลนครอุบลราชธานี

อนุมัติ
(นายวิฑูรย์ ช่างแก้ว)
ปลัดเทศบาลนครอุบลราชธานี

อนุมัติ
(นายวิฑูรย์ ช่างแก้ว)
ปลัดเทศบาลนครอุบลราชธานี

อนุมัติ
(นายวิฑูรย์ ช่างแก้ว)
ปลัดเทศบาลนครอุบลราชธานี

อนุมัติ
(นายวิฑูรย์ ช่างแก้ว)
ปลัดเทศบาลนครอุบลราชธานี

อนุมัติ
(นายวิฑูรย์ ช่างแก้ว)
ปลัดเทศบาลนครอุบลราชธานี

อนุมัติ
(นายวิฑูรย์ ช่างแก้ว)
ปลัดเทศบาลนครอุบลราชธานี

อนุมัติ
(นายวิฑูรย์ ช่างแก้ว)
ปลัดเทศบาลนครอุบลราชธานี

อนุมัติ
(นายวิฑูรย์ ช่างแก้ว)
ปลัดเทศบาลนครอุบลราชธานี

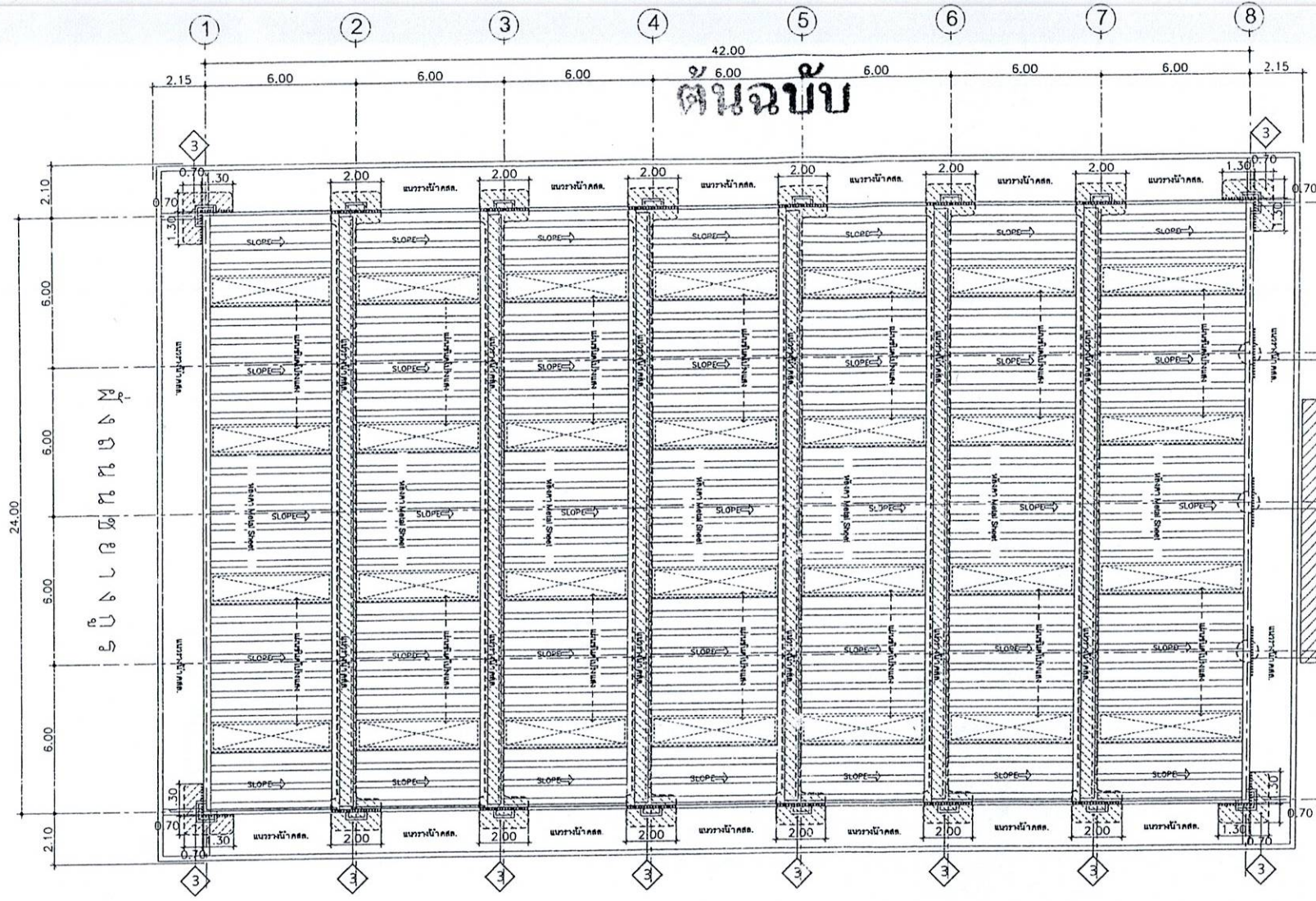

รายการปรับปรุง

- ① รื้อถอนผนังก่ออิฐฉาบปูนเดิม พร้อมขนย้าย เป็นพื้นที่ไม่น้อยกว่า 78 ตารางเมตร
- ②.1 สำรองทางจตุรวิมุติ พร้อมอุโมงค์ระบาย เปลี่ยนแผนหลังคาแผ่นเหล็กยึดตามคุณลักษณะเดิม บริเวณจุดที่วิ่งขึ้น
- ②.2 รื้อเปลี่ยนหลังคาเหล็กยึดตามคุณลักษณะเดิม พร้อมรื้อถอนแผ่นสังกะสีเบอร์ 26 ได้หลังคาเหล็ก ขนาบด้วยคานเหล็กที่วิ่งขึ้น
- ③ ทำความสะอาดรางน้ำ คล่องเดิม ขัดล้าง ขนส่งไปกำจัด วัสดุที่ออก ผลักดันที่กันรั่วบริเวณที่แตกกร้าว และหาวัสดุอุดที่กันรั่วบริเวณที่แตกกร้าว พร้อมรื้อถอนแผ่นสังกะสีเบอร์ 26 ได้หลังคาแผ่นเหล็กฉาบปูนเดิม พร้อมขนย้าย

..... เหนือทรายผสมน้ำยากันทรูบอลคันทันน้ำยอน (ดูแบบขยาย)

(นางสาวนิตยา สมาน)

หัวหน้าฝ่ายพัสดุและทรัพย์สิน

แบบแปลนประกอบสัญญาจ้าง เลขที่ ท.อบ. 22/257
วันที่ 22/11/257
นางสาวนิตยา สมาน
นางสาวอรามณี เพลอง
นางสาวอรามณี เพลอง

แปลนหลังคาแสดงงานปรับปรุง
SCALE 1:175

บริเวณจุดโคนคานหลังคา กว้าง 2.00 เมตร
ติดตั้งเสริมแผ่นสังกะสีเบอร์ 26 กว้าง 0.15 เมตร
ทับชั้นรูป ภูเขาแนวรัศมีคอนกรีต

นางสาวอรามณี เพลอง

| | |
|--------------|--|
| โครงการ : | โรงเรียนเทศบาลนครอุบลราชธานี |
| ที่ตั้ง : | เทศบาลนครอุบลราชธานี |
| สถานที่ : | อาคารศาลากลางเทศบาล 6 ต.ในเมือง อ.เมือง จ.อุบลราชธานี |
| แบบแสดง : | แปลนหลังคาแสดงงานปรับปรุง |
| แบบเลขที่ : | ๒๓/๒๕๗ |
| แบบแผ่นที่ : | 3/5 |

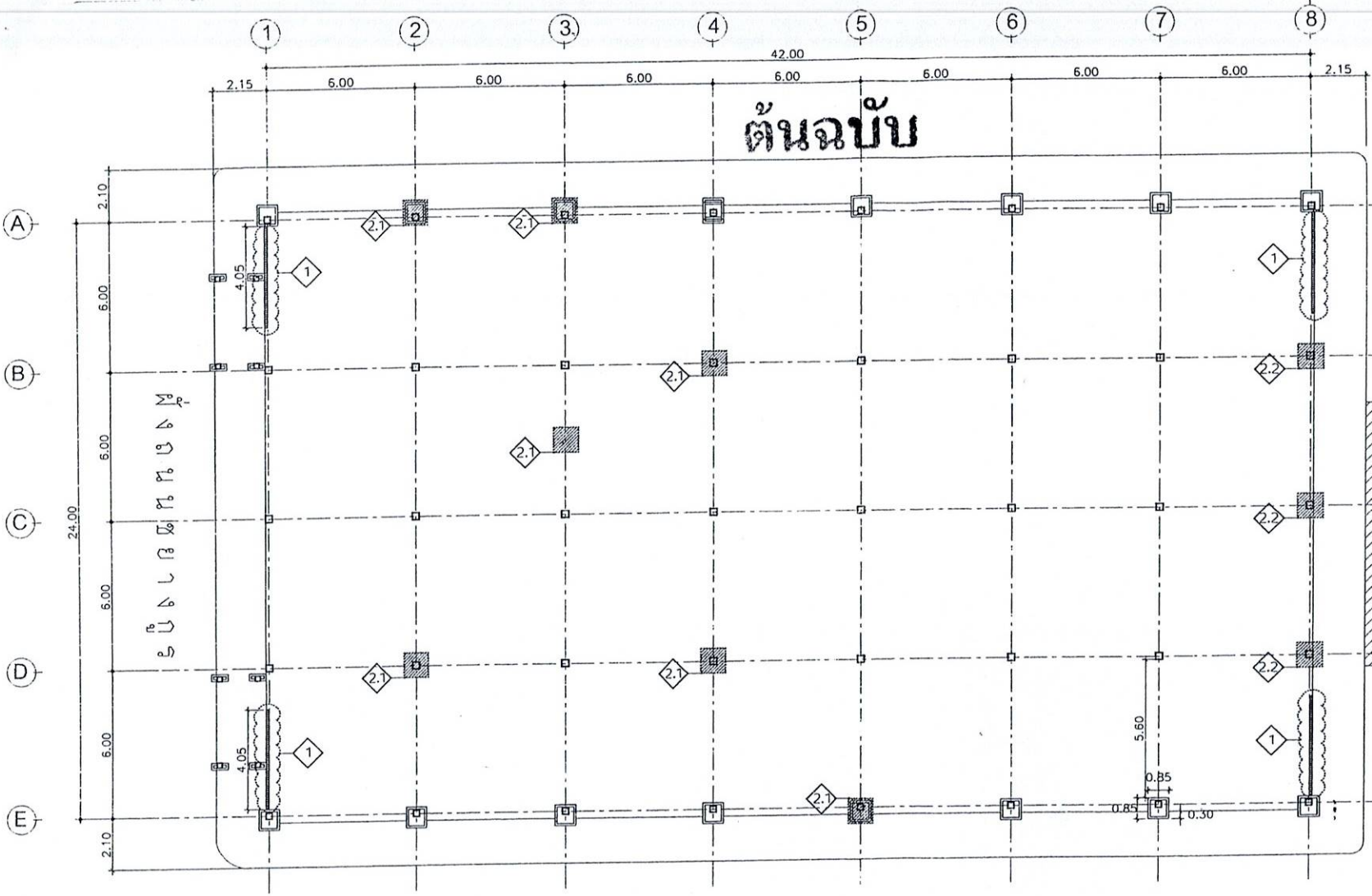

ต้นฉบับ

รายการปรับปรุง

- 1 รื้อถอนผนังก่ออิฐฉาบปูนเดิม พร้อมขนย้าย เป็นพื้นที่ไม่น้อยกว่า 78 ตารางเมตร
- 2.1 สำรองหาจุดรั้วริม พร้อมอุดยาแนว เปลี่ยนแผ่นหลังคาแผ่นเหล็กยึดตามคุณลักษณะเดิม บริเวณจุดที่รั้วริม อดไปขึ้นส่วนปูนที่แตกกร้าว ขาแนวรั้วลิโคเนอวอดคองต่างกับงานใหม่เรียบร้อย
- 2.2 รื้อเปลี่ยนแผ่นหลังคาเหล็กยึดตามคุณลักษณะเดิม พร้อมรองแผ่นสังกะสีเบอร์ 26 ใต้หลังคาเหล็ก ขาแนวรั้วลิโคเนอวอดคองต่างกับงานใหม่เรียบร้อย (ดูแบบขยาย)
- 3 ทำความสะอาดรางน้ำ คสล.เดิม ขัดล้าง ขนสิ่งสกปรก วัสดุที่หลุดร่วงบริเวณที่แตกกร้าว และทาสีครีกลีกันรั้วริมที่แตกร้าว และทาสีครีกลีกันรั้วริมที่แตกร้าว (ดูแบบขยาย)

(นางสาวนิตยา สมาน)

หัวหน้าฝ่ายพัสดุและทรัพย์สิน

แปลนแสดงงานปรับปรุง

SCALE 1:175

แบบแปลนประกอบสัญญาจ้าง เลขที่ ทน.อบ. ๑๑/๒๕๖๗

10 พ.ย. 2567

..... (ลงชื่อ)

..... (ลงชื่อ)

..... (ลงชื่อ)

..... (ลงชื่อ) พยาน

| | | |
|---|--|--------|
| ส่วนควบคุมการก่อสร้าง สำนักช่าง เทศบาลนครอุบลราชธานี | | |
| การแก้ไข | ครั้งที่ | วันที่ |
| เขียนแบบ | (นายวิศรุต คุ้มแก้ว) ผู้อำนวยการ | |
| ออกแบบ/ตรวจ | (นายณัฐกร ทองแสง) หัวหน้างานสถาปัตย์กรรม | |
| ตรวจ | (นายวิษณุ สุระชัย) หัวหน้างานวิศวกรรมโยธา | |
| ตรวจ | (นายธนากร สยลา) หัวหน้าฝ่ายควบคุมการก่อสร้าง | |
| เห็นชอบ | (นายพศุตม์ มุทิตสม) ผ.ส.ส่วนควบคุมการก่อสร้างอาคารและผังเมือง | |
| เห็นชอบ | (นายชัยสิทธิ์ ศรีรัมย์) ผู้อำนวยการสำนักช่าง | |
| อนุมัติ | (นายธรรมากร ชิมโคงท) ปลัดเทศบาลนครอุบลราชธานี | |
| นายกเทศมนตรี ปฏิบัติราชการแทนนายกเทศมนตรี | | |
| ปลัดเทศบาลนครอุบลราชธานี | | |
| หลังจากตลาดสดเทศบาล 6 เทศบาลนครอุบลราชธานี | | |
| สถานที่: | อาคารตลาดสดเทศบาล 6 ต.ในเมือง อ.เมือง จ.อุบลราชธานี | |
| แบบแสดง: | แปลนแสดงงานปรับปรุง | |
| แบบเลขที่ | แบบแผนที่ | |
| ๒๕/๖๗ | 2/5 | |

ต้นฉบับ

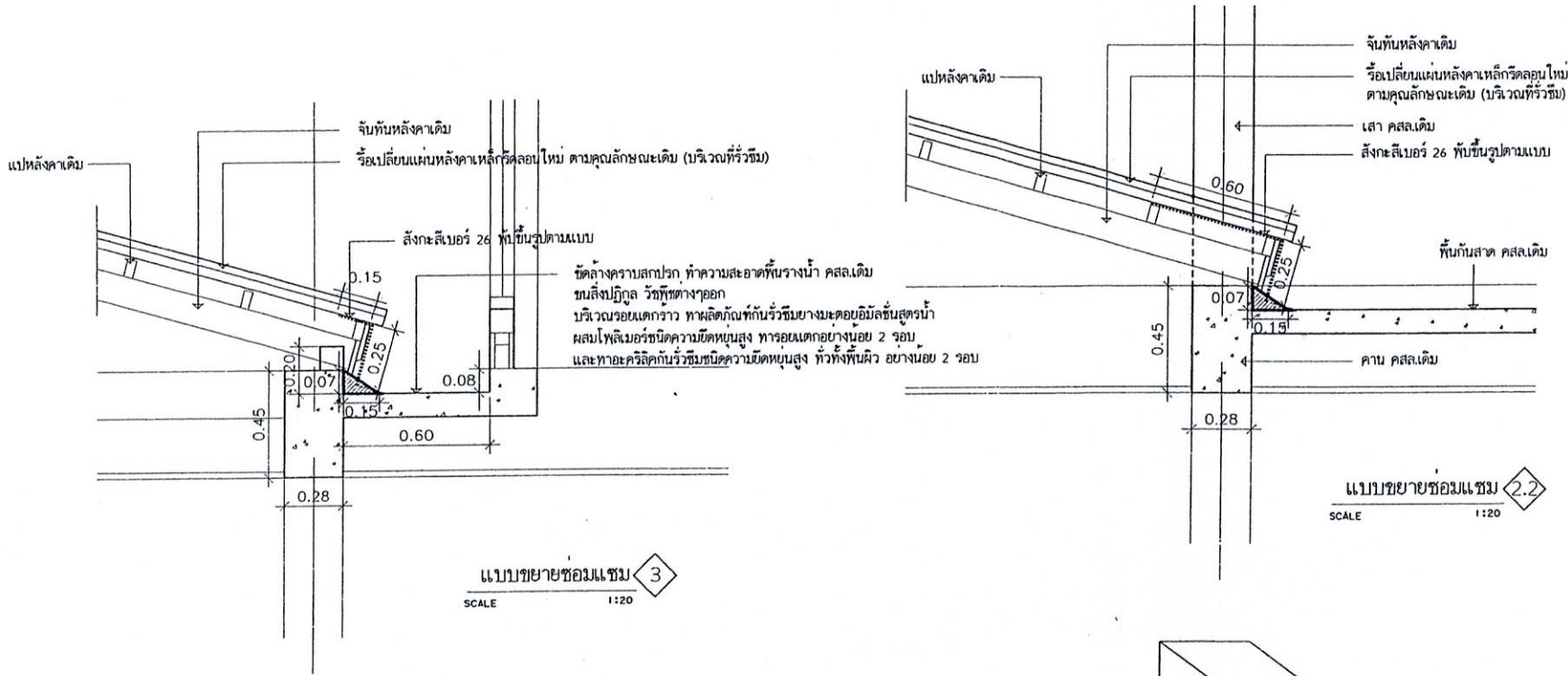

แบบขยายช่องแฉก 3
SCALE 1:20

แบบขยายช่องแฉก 2.2
SCALE 1:20

กรัดร่องเสาคสลเดิม ลึก 1 นิ้ว เพื่อสอดแผ่นสังกะสีเบอร์ 26 พร้อมขนานออกซีลโคน

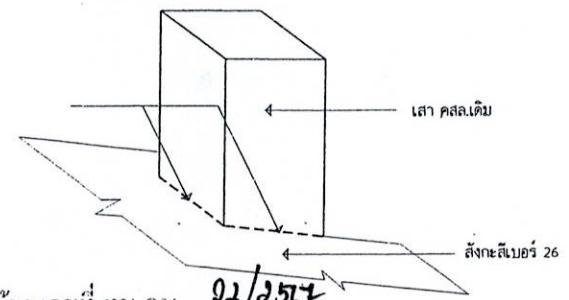

แบบแปลนประกอบสัญญาจ้าง เลขที่ ทน.อบ. ๑๒/๑๕๕๗
ลงวันที่ 10 พ.ย. 25๕๗
(ลงชื่อ) ผู้ว่าจ้าง
(ลงชื่อ) กษกรรณ นพคุณาธร ผู้รับจ้าง
(ลงชื่อ) วิศวกร
(ลงชื่อ) วิศวกร
(นางสาวอารมณี เชลือง) นักจัดการงานทั่วไปปฏิบัติการ

สำเนาถูกต้อง
(นางสาวนิตยา สมาน) หัวหน้าฝ่ายพัสดุและทรัพย์สิน

| | | |
|--|------------|----------|
| ส่วนควบคุมการก่อสร้าง สำนักช่าง เทศบาลนครอุบลราชธานี | | |
| การแก้ไข | | |
| ครั้งที่ | วันที่ | ผู้แก้ไข |
| | | |
| เขียนแบบ PASA (นายวิศุทธิ์ ดวงแก้ว) ผู้รับผิดชอบ | | |
| ออกแบบตรวจ (นายณรงค์ฤทธิ์ ทองแสง) หัวหน้างานสถาปัตยกรรม | | |
| ตรวจ (นายวิมล สุชะชัย) หัวหน้างานวิศวกรรมโยธา | | |
| ตรวจ (นายวัฒนา สมลา) หัวหน้าควบคุมการก่อสร้าง | | |
| ตรวจ (นายบุญคุณ เดชเสน) ผอ.ส่วนควบคุมการก่อสร้างอาคารและสิ่งเมือง | | |
| เห็นชอบ (นายชัยสิทธิ์ ศรีรัมย์) ผู้อำนวยการสำนักช่าง | | |
| เห็นชอบ (นายอัมพล ทองฟู) ปลัดเทศบาลนครอุบลราชธานี | | |
| อนุมัติ (นายธรรมรงค์ ชินโกงทอง) | | |
| นายกเทศมนตรี ปฏิบัติราชการ (นายเชษฐาธิวัฒน์ ศรีรัมย์) นายกเทศมนตรี | | |
| หลังจากตลาดสดเทศบาล 6 เทศบาลนครอุบลราชธานี | | |
| สถานที่ : อาคารตลาดสดเทศบาล 6 ต.ในเมือง อ.เมือง จ.อุบลราชธานี | | |
| แบบแสดง : แบบขยายงานช่องแฉก | | |
| แบบเลขที่ | แบบแผ่นที่ | |
| ๕๙/๕๕ | 5/5 | |