

ต้นฉบับ
สัญญาจ้างก่อสร้าง

สัญญาเลขที่ ทน.อบ.๗๗/๒๕๖๗

สัญญาฉบับนี้ทำขึ้น ณ เทศบาลนครอุบลราชธานี ตำบล/แขวง ในเมือง อำเภอ/เขต เมืองอุบลราชธานี จังหวัด อุบลราชธานี เมื่อวันที่ ๒๓ เมษายน ๒๕๖๗ ระหว่าง เทศบาลนครอุบลราชธานี โดย นายอาทิตย์ คุณผล รองนายกเทศมนตรีปฏิบัติราชการแทนนายกเทศมนตรีนครอุบลราชธานี ซึ่งต่อไปในสัญญานี้เรียกว่า "ผู้ว่าจ้าง" ฝ่ายหนึ่ง กับ ห้างหุ้นส่วนจำกัด อุบลโฮมแลนด์ ซึ่งจดทะเบียนเป็นนิติบุคคล ณ สำนักงานทะเบียนหุ้นส่วนบริษัท จังหวัด อุบลราชธานี กรมพัฒนาธุรกิจการค้า กระทรวงพาณิชย์ มีสำนักงานใหญ่อยู่ เลขที่ ๑๓-๑๕ ถนนขยางกูร ตำบล/แขวง ในเมือง อำเภอ/เขต เมืองอุบลราชธานี จังหวัด อุบลราชธานี โดยนางสาวสาวิตรี งามเจริญ ผู้มีอำนาจลงนามผูกพันนิติบุคคลปรากฏตามหนังสือรับรองของ สำนักงานทะเบียนหุ้นส่วนบริษัท จังหวัดอุบลราชธานี กรมพัฒนาธุรกิจการค้า กระทรวงพาณิชย์ ที่ ลงวันที่ ๑๙ เมษายน ๒๕๖๗ และหนังสือมอบอำนาจลงวันที่ ๒๓ เมษายน ๒๕๖๗ แนบท้ายสัญญานี้ ซึ่งต่อไปในสัญญานี้เรียกว่า "ผู้รับจ้าง" อีกฝ่ายหนึ่ง

คู่สัญญาได้ตกลงกันมีข้อความดังต่อไปนี้

ข้อ ๑. ข้อตกลงว่าจ้าง

ผู้ว่าจ้างตกลงจ้างและผู้รับจ้างตกลงรับจ้างทำงาน โครงการปรับปรุงถนน คสล.และระบบระบายน้ำขอยพลแพน ๖ (ข้างบ้านเลขที่ ๓๒) ด้วยวิธีประกวดราคาอิเล็กทรอนิกส์ (e-bidding) ณ ขอยพลแพน ๖ (ข้างบ้านเลขที่ ๓๒) ตำบล/แขวง ในเมือง อำเภอ/เขต เมืองอุบลราชธานี จังหวัด อุบลราชธานี ตามข้อกำหนดและเงื่อนไขแห่งสัญญานี้รวมทั้งเอกสารแนบท้ายสัญญา

ผู้รับจ้างตกลงที่จะจัดหาแรงงานและวัสดุ เครื่องมือเครื่องใช้ ตลอดจนอุปกรณ์ต่างๆ ชนิดดี เพื่อใช้ในงานจ้างตามสัญญานี้

ข้อ ๒. เอกสารอันเป็นส่วนหนึ่งของสัญญา

เอกสารแนบท้ายสัญญาดังต่อไปนี้ให้ถือเป็นส่วนหนึ่งของสัญญานี้

ผนวก ๑ ใบเสนอราคา	จำนวน ๒ หน้า ✓
ผนวก ๒ ใบปริมาณราคาค่าก่อสร้าง	จำนวน ๑ หน้า ✓
ผนวก ๓ หนังสือมอบอำนาจ	จำนวน ๑๑ หน้า ✓
ผนวก ๔ แบบแปลนเทศบาลนครอุบลราชธานี ที่ ข.๒๒๗/๖๗	จำนวน ๖ หน้า ✓
ผนวก ๕ หลักประกันสัญญา	จำนวน ๑ หน้า ✓

ผนวก ๔ แบบแปลนเทศบาลนครอุบลราชธานี ที่ ข.๒๒๗/๖๗

ผนวก ๕ หลักประกันสัญญา

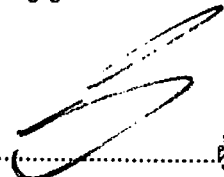
ผู้ว่าจ้าง
(นายอาทิตย์ คุณผล)

(ส่งชื่อ) ผู้รับจ้าง
(นางสาวสาวิตรี งามเจริญ)



ต้นฉบับ

-๒-

ความใดในเอกสารแนบท้ายสัญญาที่ขัดหรือแย้งกับข้อความในสัญญานี้ ให้ใช้ข้อความในสัญญานี้บังคับ และในกรณีที่เอกสารแนบท้ายสัญญาขัดแย้งกันเอง ผู้รับจ้างจะต้องปฏิบัติตามคำวินิจฉัยของผู้ว่าจ้าง คำวินิจฉัยของผู้ว่าจ้างให้ถือเป็นที่สุด และผู้รับจ้างไม่มีสิทธิเรียกร้องค่าจ้าง ค่าเสียหายหรือค่าใช้จ่ายใดๆ เพิ่มเติมจากผู้ว่าจ้างทั้งสิ้น

ข้อ ๓. หลักประกันการปฏิบัติตามสัญญา

ในขณะที่ทำสัญญานี้ผู้รับจ้างได้นำหลักประกันเป็น หนังสือค้ำประกันของธนาคารกรุงเทพ จำกัด (มหาชน) เลขที่ ๐๒๒๕๖๒๔๑๐๐๑๕๑ ลงวันที่ ๒๓ เมษายน ๒๕๖๗ เป็นจำนวนเงิน ๓๕,๐๐๐.๐๐ บาท (สามหมื่นห้าพันบาทถ้วน) ซึ่งเท่ากับร้อยละ ๕ (ห้า) ของราคาค่าจ้างตามสัญญา มามอบให้แก่ผู้ว่าจ้างเพื่อเป็นหลักประกันการปฏิบัติตามสัญญานี้

กรณีผู้รับจ้างใช้หนังสือค้ำประกันมาเป็นหลักประกันการปฏิบัติตามสัญญา หนังสือค้ำประกันดังกล่าวจะต้องออกโดยธนาคารที่ประกอบกิจการในประเทศไทย หรือโดยบริษัทเงินทุนหรือบริษัทเงินทุนหลักทรัพย์ที่ได้รับอนุญาตให้ประกอบกิจการเงินทุนเพื่อการพาณิชย์และประกอบธุรกิจ ค้ำประกันตามประกาศของธนาคารแห่งประเทศไทย ตามรายชื่อบริษัทเงินทุนที่ธนาคารแห่งประเทศไทยแจ้งเวียนให้ทราบตามแบบที่คณะกรรมการนโยบายการจัดซื้อจัดจ้างและการบริหารพัสดุภาครัฐกำหนดหรืออาจเป็นหนังสือค้ำประกันอิเล็กทรอนิกส์ตามวิธีการที่กรมบัญชีกลางกำหนดก็ได้ และจะต้องมีอายุการค้ำประกันตลอดไปจนกว่าผู้รับจ้างพ้นข้อผูกพันตามสัญญานี้

หลักประกันที่ผู้รับจ้างนำมามอบให้ตามวรรคหนึ่ง จะต้องมียุครอบคลุมความรับผิดชอบทั้งปวงของผู้รับจ้างตลอดอายุสัญญา ถ้าหลักประกันที่ผู้รับจ้างนำมามอบให้ดังกล่าวลดลงหรือเสื่อมค่าลง หรือมีอายุไม่ครอบคลุมถึงความรับผิดชอบของผู้รับจ้างตลอดอายุสัญญา ไม่ว่าจะด้วยเหตุใดๆ ก็ตาม รวมถึงกรณี ผู้รับจ้างส่งมอบงานล่าช้าเป็นเหตุให้ระยะเวลาแล้วเสร็จหรือวันครบกำหนดความรับผิดชอบในความชำรุดบกพร่องตามสัญญาเปลี่ยนแปลงไป ไม่ว่าจะเกิดขึ้นคราวใด ผู้รับจ้างต้องหาหลักประกันใหม่หรือหลักประกันเพิ่มเติมให้มีจำนวนครบถ้วนตามวรรคหนึ่งมา มอบให้แก่ผู้ว่าจ้างภายใน ๑๕ (สิบห้า) วัน นับถัดจากวันที่ได้รับแจ้งเป็นหนังสือจากผู้ว่าจ้าง

หลักประกันที่ผู้รับจ้างนำมามอบไว้ตามข้อนี้ ผู้ว่าจ้างจะคืนให้แก่ผู้รับจ้าง โดยไม่มีดอกเบี้ย

เมื่อผู้รับจ้างพ้นจากข้อผูกพัน และความรับผิดชอบทั้งปวงตามสัญญานี้แล้ว



(นายอาทิตย์ คุณผล)

ผู้ว่าจ้าง



(นางสาวสาวิตรี งามเจริญ)

ผู้รับจ้าง

ต้นฉบับ

-๓-

ข้อ ๔ (ข) ค่าจ้างและการจ่ายเงิน

ผู้ว่าจ้าง ตกลงจ่าย และผู้รับจ้างตกลงรับเงินค่าจ้างจำนวนเงิน ๗๐๐,๐๐๐.๐๐ บาท (เจ็ดแสนบาทถ้วน) ซึ่งได้รวมภาษีมูลค่าเพิ่ม จำนวน ๔๕,๗๙๔.๓๙ บาท (สี่หมื่นห้าพันเจ็ดร้อยเก้าสิบสี่บาทสามสิบเก้าสตางค์) ตลอดจน ภาษีอากรอื่น ๆ และค่าใช้จ่ายทั้งปวงด้วยแล้ว โดยถือราคาเหมารวม เป็นเกณฑ์ และกำหนดการจ่ายเงิน เป็นงวด ๆ ดังนี้

งวดที่ ๑ (งวดสุดท้าย) ระยะเวลาดำเนินการ ๙๐ วัน เป็นจำนวนเงิน ๗๐๐,๐๐๐.๐๐ บาท (เจ็ดแสนบาทถ้วน) เมื่อผู้รับจ้างได้ปฏิบัติงาน ก่อสร้าง ดังนี้ ให้แล้วเสร็จภายใน ๒๒ กรกฎาคม ๒๕๖๗

๑. รายการรื้อถอน

- รื้อถอนถนน ค.ส.ล. เดิม พื้นที่ไม่น้อยกว่า ๓๖๕ ตร.ม.

๒. รายการก่อสร้าง

- ปรับปรุงถนน ค.ส.ล. หน้า ๐.๑๕ ม. กว้างเฉลี่ย ๓.๐๐ - ๔.๕๐ ม. ยาว ๙๔ ม. หรือพื้นที่รวมไม่น้อยกว่า ๓๖๕ ตร.ม.

- ก่อสร้างท่อระบายน้ำ ค.ส.ล. Ø ๐.๔๐ ม. พร้อมบ่อพักในจระจร ยาว ๑๘๘ ม. ตามรายละเอียดดังนี้

- ท่อระบายน้ำ ขนาด Ø ๐.๔๐ ม. ยาว ๑๖๙ ม.

- บ่อพักน้ำในผิวจราจร (ฝาตะแกรงเหล็ก) จำนวน ๑๙ ชุด

๓. ป้ายโครงการ จำนวน ๑ ป้าย

๔. และอื่น ๆ ตามแบบแปลนเทศบาลนครอุบลราชธานี ที่ ข.๒๒๗/๖๗

ข้อ ๕. เงินค่าจ้างล่วงหน้า

ผู้ว่าจ้างตกลงจ่ายเงินค่าจ้างล่วงหน้าให้แก่ผู้รับจ้างเป็นจำนวนเงิน - บาท ซึ่งเท่ากับร้อยละ - ของราคาค่าจ้าง ตามสัญญาที่ระบุไว้ในข้อ ๔

เงินค่าจ้างล่วงหน้าดังกล่าวจะจ่ายให้ภายหลังจากที่ผู้รับจ้างได้วางหลักประกันการรับเงินค่าจ้างล่วงหน้าเป็นหนังสือค้ำประกันหรือหนังสือค้ำประกันอิเล็กทรอนิกส์ของธนาคารภายในประเทศ หรือพันธบัตรรัฐบาลไทย เต็มตามจำนวนเงินค่าจ้างล่วงหน้านั้นให้แก่ผู้ว่าจ้าง ผู้รับจ้างจะต้องออกใบเสร็จรับเงินค่าจ้างล่วงหน้า ตามแบบที่ผู้ว่าจ้างกำหนดให้ และผู้รับจ้างตกลงที่จะกระทำตามเงื่อนไขอันเกี่ยวกับการใช้จ่ายและการใช้คืนเงินค่าจ้างล่วงหน้าดังต่อไปนี้



(ลงชื่อ)

(นายอาทิตย์ คุณผล)

ผู้ว่าจ้าง

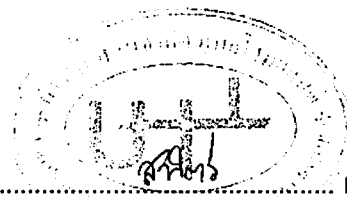

(ลงชื่อ)

(นางสาวสาวตรี งามเจริญ)

ผู้รับจ้าง

ต้นฉบับ

-๔-

๕.๑ ผู้รับจ้างจะใช้เงินค่าจ้างล่วงหน้าเพื่อเป็นค่าใช้จ่ายในการปฏิบัติงานตามสัญญา เท่านั้นหากผู้รับจ้างใช้จ่ายเงินค่าจ้างล่วงหน้า หรือส่วนใดส่วนหนึ่งของเงินค่าจ้างล่วงหน้าในทางอื่นผู้ว่าจ้างอาจจะเรียกเงินค่าจ้างล่วงหน้าคืนจากผู้รับจ้างหรือบังคับเอาจากหลักประกันการรับเงินค่าจ้างล่วงหน้าได้ทันที

๕.๒ เมื่อผู้ว่าจ้างเรียกกรอง ผู้รับจ้างต้องแสดงหลักฐานการใช้จ่ายเงินค่าจ้างล่วงหน้าเพื่อพิสูจน์ว่าได้เป็นไปตามข้อ ๕.๑ ภายในกำหนด ๑๕ (สิบห้า) วัน นับถัดจากวันได้รับแจ้งเป็นหนังสือจากผู้ว่าจ้างหากผู้รับจ้างไม่อาจแสดงหลักฐานดังกล่าวภายในกำหนด ๑๕ (สิบห้า) วัน ผู้ว่าจ้างอาจเรียกเงินค่าจ้างล่วงหน้าคืนจากผู้รับจ้าง หรือบังคับเอาจากหลักประกันการรับเงินค่าจ้างล่วงหน้าได้ทันที

๕.๓ (ข) (สำหรับสัญญาที่เป็นราคาเหมารวม)

ในการจ่ายเงินค่าจ้างให้แก่ผู้รับจ้างตามข้อ ๔ ผู้ว่าจ้างจะหักเงินค่าจ้างในแต่ละงวดเพื่อชดใช้คืนเงินค่าจ้างล่วงหน้าไว้จำนวนร้อยละ - ของจำนวนเงินค่าจ้างในแต่ละงวดจนกว่าจำนวนเงินไว้จะครบตามจำนวนเงินที่หักค่าจ้างล่วงหน้าจากผู้รับจ้างได้รับไปแล้ว ยกเว้นค่าจ้างงวดสุดท้ายจะหักไว้เป็นจำนวนเท่ากับจำนวนเงินค่าจ้างล่วงหน้าที่เหลือทั้งหมด

๕.๔ เงินจำนวนใด ๆ ก็ตามที่ผู้รับจ้างจะต้องจ่ายให้แก่ผู้ว่าจ้างเพื่อชำระหนี้หรือเพื่อชดใช้ความรับผิดชอบต่าง ๆ ตามสัญญา ผู้ว่าจ้างจะหักเอาจากเงินค่าจ้างงวดที่จะจ่ายให้แก่ผู้รับจ้างก่อนที่จะหักชดใช้คืนเงินค่าจ้างล่วงหน้า

๕.๕ ในกรณีที่มีการบอกเลิกสัญญา หากเงินค่าจ้างล่วงหน้าที่เหลือเกินกว่าจำนวนเงินที่ผู้รับจ้างจะได้รับหลังจากหักชดใช้ในกรณีอื่นแล้ว ผู้รับจ้างจะต้องจ่ายคืนเงินจำนวนที่เหลือนั้นให้แก่ผู้ว่าจ้าง ภายใน ๗ (เจ็ด) วัน นับถัดจากวันได้รับแจ้งเป็นหนังสือจากผู้ว่าจ้าง

๕.๖ (ข) (สำหรับสัญญาที่เป็นราคาเหมารวม)

ผู้ว่าจ้างจะคืนหลักประกันการรับเงินค่าจ้างล่วงหน้าให้แก่ผู้รับจ้าง ต่อเมื่อผู้ว่าจ้างได้หักเงินค่าจ้างไว้ครบจำนวนเงินค่าจ้างล่วงหน้าตามข้อ ๕.๓ (ข) แล้ว เว้นแต่ในกรณีดังต่อไปนี้ ผู้รับจ้างมีสิทธิขอคืนหลักประกันการรับเงินค่าจ้างล่วงหน้าบางส่วนก่อนได้

(๑) กรณีผู้รับจ้างวางหลักประกันการรับเงินค่าจ้างล่วงหน้าไว้ฉบับเดียว หากผู้

ว่าจ้างได้หักเงินค่าจ้างล่วงหน้าไปแล้ว ผู้รับจ้างมีสิทธิขอคืนหลักประกันการรับเงินค่าจ้างล่วงหน้าในส่วนที่ผู้ว่าจ้างได้คืนเงินค่าจ้างล่วงหน้าไปแล้วนั้น โดยผู้รับจ้างจะต้องนำหลักประกันการรับเงินค่าจ้างล่วงหน้าฉบับใหม่ที่มีมูลค่าเท่ากับเงินค่าจ้างล่วงหน้าที่เหลืออยู่มาวางให้แก่ผู้ว่าจ้าง

.....ผู้ว่าจ้าง

(นายอาทิตย์ คุณผล)

(ลงชื่อ).....ผู้รับจ้าง

(นางสาวสาวิตรี งามเจริญ)

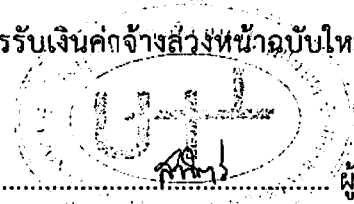

ต้นฉบับ

-๕-

(๒) กรณีผู้รับจ้างได้วางหลักประกันการรับเงินค่าจ้างล่วงหน้าไว้หลายฉบับ ซึ่งแต่ละฉบับมีมูลค่าเท่ากับจำนวนเงินค่าจ้างล่วงหน้าที่ผู้ว่าจ้างจะต้องหักไว้ในแต่ละงวด หากผู้ว่าจ้างได้หักเงินค่าจ้างล่วงหน้าในงวดใดแล้ว ผู้รับจ้างมีสิทธิขอคืนหลักประกันการรับเงินค่าจ้างล่วงหน้าในงวดนั้นได้

ข้อ ๖. การหักเงินประกันผลงาน

ในการจ่ายเงินค่าจ้างให้แก่ผู้รับจ้างแต่ละงวด ผู้ว่าจ้างจะหักเงินจำนวนร้อยละ - ของเงินที่ต้องจ่ายในงวดนั้นเพื่อเป็นประกันผลงาน ในกรณีที่เงินประกันผลงานถูกหักไว้แล้วเป็นจำนวนเงินไม่ต่ำกว่า - บาท ผู้รับจ้างมีสิทธิที่จะขอเงินประกันผลงานคืน โดยนำหนังสือคำประกันของธนาคารหรือหนังสือคำประกันอิเล็กทรอนิกส์ที่ออกโดยธนาคารภายในประเทศมามอบให้ผู้ว่าจ้างเพื่อเป็นหลักประกันแทนก็ได้

ผู้ว่าจ้างจะคืนเงินประกันผลงาน และ/หรือหนังสือคำประกันของธนาคารดังกล่าวตามวรรคหนึ่งโดยไม่มีดอกเบี้ยให้แก่ผู้รับจ้างพร้อมกับการจ่ายเงินค่าจ้างงวดสุดท้าย

ข้อ ๗ (ข) กำหนดเวลาแล้วเสร็จและสิทธิของผู้ว่าจ้างในการบอกเลิกสัญญา

ผู้รับจ้างต้องเริ่มทำงานที่รับจ้างภายในวันที่ ๒๔ เมษายน ๒๕๖๗ และจะต้องทำงานให้แล้วเสร็จบริบูรณ์ภายในวันที่ ๒๒ กรกฎาคม ๒๕๖๗ ถ้าผู้รับจ้างมิได้ลงมือทำงานภายในกำหนดเวลา หรือไม่สามารทำงานให้แล้วเสร็จตามกำหนดเวลา หรือมีเหตุให้เชื่อได้ว่าผู้รับจ้างไม่สามารถทำงานให้แล้วเสร็จภายในกำหนดเวลา หรือจะแล้วเสร็จล่าช้าเกินกว่ากำหนดเวลา หรือผู้รับจ้างทำผิดสัญญาข้อใดข้อหนึ่ง หรือตกเป็นผู้ถูกพิทักษ์ทรัพย์ เต็ดขาด หรือตกเป็นผู้ล้มละลาย หรือเพิกเฉยไม่ปฏิบัติตามคำสั่งของคณะกรรมการตรวจรับพัสดุหรือผู้ควบคุมงาน หรือบริษัทที่ปรึกษาซึ่งได้รับมอบอำนาจจากผู้ว่าจ้าง ผู้ว่าจ้างมีสิทธิที่จะบอกเลิกสัญญานี้ได้ และมีสิทธิจ้างผู้รับจ้างรายใหม่เข้าทำงานของผู้รับจ้างให้ลุล่วงไปด้วย การใช้สิทธิบอกเลิกสัญญานั้นไม่กระทบสิทธิของผู้ว่าจ้างที่จะเรียกร้องค่าเสียหายจากผู้รับจ้าง

การที่ผู้ว่าจ้างไม่ใช้สิทธิเลิกสัญญาดังกล่าวข้างต้นไม่เป็นเหตุให้ผู้รับจ้างพ้นจากความรับผิดชอบสัญญา

ข้อ ๘ ความรับผิดชอบในความชำรุดบกพร่องของงานจ้าง

เมื่องานแล้วเสร็จบริบูรณ์ และผู้ว่าจ้างได้รับมอบงานจากผู้รับจ้างหรือจากผู้รับจ้างรายใหม่ ในกรณีที่มีการบอกเลิกสัญญาตามข้อ ๗ หากมีเหตุชำรุดบกพร่องหรือเสียหายเกิดขึ้นจากการจ้างนี้ ภายในกำหนด ๒ (สอง) ปี นับถัดจากวันที่ได้รับมอบงานดังกล่าว ซึ่งความชำรุดบกพร่องหรือเสียหายนั้นเกิดจากความบกพร่องของผู้รับจ้างอันเกิดจากการใช้วัสดุที่ไม่ถูกต้องหรือทำไว้มิเรียบร้อย หรือทำไม่ถูกต้องตามมาตรฐานแห่งหลักวิชา

(ลงชื่อ) ผู้ว่าจ้าง

(ลงชื่อ) ผู้รับจ้าง

(นายอาทิตย์ คุณผล)

(นางสาวสาวิตรี งามเจริญ)



ต้นฉบับ

-๖-

ผู้รับจ้างจะต้องรีบทำการแก้ไข ให้เป็นที่เรียบร้อยโดยไม่ชักช้า โดยผู้ว่าจ้างไม่ต้องออกเงินใดๆ ในการนี้ทั้งสิ้น หากผู้รับจ้างไม่กระทำการดังกล่าวภายในกำหนด ๑๕ (สิบห้า) วัน นับถัดจากวันที่ได้รับแจ้งเป็นหนังสือจาก ผู้ว่าจ้างหรือไม่ทำการแก้ไขให้ถูกต้องเรียบร้อยภายในเวลาที่ผู้ว่าจ้างกำหนด ให้ผู้ว่าจ้างมีสิทธิที่จะทำการนั้นเองหรือจ้างผู้อื่นให้ทำงานนั้น โดยผู้รับจ้างต้องเป็นผู้ออกค่าใช้จ่ายเองทั้งสิ้น

ในกรณีเร่งด่วนจำเป็นต้องรีบแก้ไขเหตุชำรุดบกพร่องหรือเสียหายโดยเร็ว และไม่อาจรอให้ผู้รับจ้างแก้ไขในระยะเวลาที่กำหนดไว้ตามวรรคหนึ่งได้ ผู้ว่าจ้างมีสิทธิเข้าจัดการแก้ไขเหตุชำรุดบกพร่องหรือเสียหายนั้นเอง หรือจ้างผู้อื่นให้ซ่อมแซมความชำรุดบกพร่องหรือเสียหาย โดยผู้รับจ้าง ต้องรับผิดชอบชำระค่าใช้จ่ายทั้งหมด

การที่ผู้ว่าจ้างทำการนั้นเอง หรือจ้างผู้อื่นให้ทำงานนั้นแทนผู้รับจ้าง ไม่ทำให้ผู้รับจ้าง หลุดพ้นจากความรับผิดชอบตามสัญญา หากผู้รับจ้างไม่ชดใช้ค่าใช้จ่ายหรือค่าเสียหายตามที่ผู้ว่าจ้างเรียกร้องผู้ว่าจ้างมีสิทธิบังคับจากหลักประกันการปฏิบัติตามสัญญาได้

ข้อ ๙ การจ้างช่วง

ผู้รับจ้างจะต้องไม่เอางานทั้งหมดหรือแต่บางส่วนแห่งสัญญานี้ไปจ้างช่วงอีกทอดหนึ่ง เว้นแต่การจ้างช่วงงานแต่บางส่วนที่ได้รับอนุญาตเป็นหนังสือจากผู้ว่าจ้างแล้ว การที่ผู้ว่าจ้างได้อนุญาตให้จ้างช่วงงานแต่บางส่วนดังกล่าวนั้น ไม่เป็นเหตุให้ผู้รับจ้างหลุดพ้นจาก ความรับผิดชอบหรือพันธะหน้าที่ตามสัญญานี้ และผู้รับจ้างจะยังคงต้องรับผิดชอบในความผิดและความประมาทเลินเล่อของผู้รับจ้างช่วง หรือของตัวแทนหรือลูกจ้างของผู้รับจ้างช่วงนั้นทุกประการ

กรณีผู้รับจ้างไปจ้างช่วงงานแต่บางส่วนโดยฝ่าฝืนความในวรรคหนึ่ง ผู้รับจ้างต้องชำระค่าปรับให้แก่ผู้ว่าจ้างเป็นจำนวนเงินในอัตราร้อยละ ๑๐ (สิบ) ของวงเงินของงานที่จ้างช่วงตามสัญญา ทั้งนี้ ไม่ตัดสิทธิผู้ว่าจ้างในการบอกเลิกสัญญา

ข้อ ๑๐ การควบคุมงานของผู้รับจ้าง

ผู้รับจ้างจะต้องควบคุมงานที่รับจ้างอย่างเอาใจใส่ ด้วยประสิทธิภาพและความชำนาญ และในระหว่างทำงานที่รับจ้างจะต้องจัดให้มีผู้แทนซึ่งทำงานเต็มเวลาเป็นผู้รับผิดชอบควบคุมงานของ ผู้รับจ้าง ผู้แทนดังกล่าวจะต้องได้รับมอบอำนาจจากผู้รับจ้าง คำสั่งหรือคำแนะนำต่างๆ ที่ผู้ว่าจ้าง คณะกรรมการตรวจรับพัสดุ ผู้ควบคุมงาน หรือบริษัทที่ปรึกษาที่ผู้ว่าจ้างแต่งตั้ง ได้แจ้งแก่ผู้แทนเช่นว่านั้น ให้ถือว่าเป็นคำสั่งหรือคำแนะนำที่ได้แจ้งแก่ผู้รับจ้าง การแต่งตั้งผู้แทนตามข้อนี้จะต้องทำเป็นหนังสือและต้องได้รับความเห็นชอบเป็นหนังสือ จากผู้ว่าจ้าง การเปลี่ยนแปลงหรือแต่งตั้งผู้แทนใหม่จะทำได้หากไม่ได้รับความเห็นชอบ เป็นหนังสือจากผู้ว่าจ้างก่อน

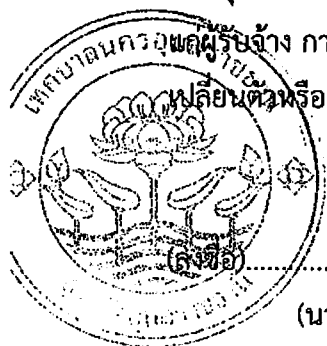

(นายอาทิตย์ คุณผล)

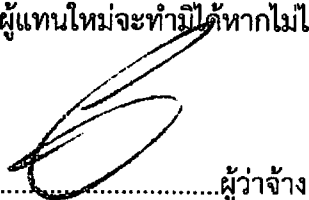
ผู้ว่าจ้าง

(ลงชื่อ)

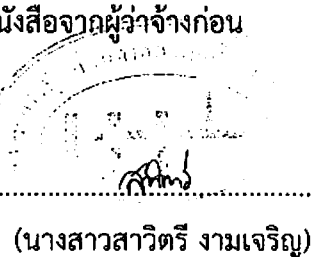
ผู้รับจ้าง

(นางสาวสาวิตรี งามเจริญ)

ต้นฉบับ

-๗-

ผู้ว่าจ้างมีสิทธิที่จะขอให้เปลี่ยนตัวผู้แทนตามวรรคหนึ่ง โดยแจ้งเป็นหนังสือไปยังผู้รับจ้าง และผู้รับจ้างจะต้องทำการเปลี่ยนตัวผู้แทนนั้นโดยพลัน โดยไม่คิดค่าจ้างหรือราคาเพิ่มหรืออ้างเป็นเหตุเพื่อขยายอายุสัญญาอันเนื่องมาจากเหตุนี้

ข้อ ๑๑ ความรับผิดชอบของผู้รับจ้าง

ผู้รับจ้างจะต้องรับผิดชอบต่ออุบัติเหตุ ความเสียหาย หรือภัยอันตรายใดๆ อันเกิดจากการปฏิบัติงานของผู้รับจ้าง และจะต้องรับผิดชอบต่อความเสียหายจากการกระทำของลูกจ้างหรือตัวแทน ของผู้รับจ้าง และจากการปฏิบัติงานของผู้รับจ้างช่วงด้วย (ถ้ามี)

ความเสียหายใดๆ อันเกิดแก่งานที่ผู้รับจ้างได้ทำขึ้น แม้จะเกิดขึ้นเพราะเหตุสุดวิสัย ก็ตาม ผู้รับจ้างจะต้องรับผิดชอบโดยซ่อมแซมให้คืนดีหรือ เปลี่ยนให้ใหม่โดยค่าใช้จ่ายของผู้รับจ้างเอง เว้นแต่ความเสียหายนั้นเกิดจากความผิดของผู้ว่าจ้าง ทั้งนี้ ความรับผิดชอบของผู้รับจ้างดังกล่าวในข้อนี้จะสิ้นสุดลงเมื่อผู้ว่าจ้างได้รับมอบงานครั้งสุดท้าย ซึ่งหลังจากนั้นผู้รับจ้างคงต้องรับผิดชอบในกรณีชำรุดบกพร่อง หรือความเสียหายดังกล่าวในข้อ ๘ เท่านั้น

ผู้รับจ้างจะต้องรับผิดชอบต่อบุคคลภายนอกในความเสียหายใดๆ อันเกิดจากการปฏิบัติงานของผู้รับจ้าง หรือลูกจ้างหรือตัวแทนของผู้รับจ้าง รวมถึงผู้รับจ้างช่วง (ถ้ามี) ตามสัญญานี้ หากผู้ว่าจ้างถูกเรียกร้องหรือฟ้องร้องหรือต้องชดใช้ค่าเสียหายให้แก่บุคคลภายนอกไปแล้ว ผู้รับจ้างจะต้อง ดำเนินการใดๆ เพื่อให้มีการว่าต่างแก่ต่างให้แก่ผู้ว่าจ้างโดยค่าใช้จ่ายของผู้รับจ้างเอง รวมทั้งผู้รับจ้างจะต้องชดใช้ค่าเสียหายนั้นๆ ตลอดจนค่าใช้จ่ายใดๆ อันเกิดจากการถูกเรียกร้องหรือถูกฟ้องร้องให้แก่ผู้ว่าจ้างทันที

ข้อ ๑๒ การจ่ายเงินแก่ลูกจ้าง

ผู้รับจ้างจะต้องจ่ายเงินแก่ลูกจ้างที่ผู้รับจ้างได้จ้างมาในอัตราและตามกำหนดเวลา ที่ผู้รับจ้างได้ตกลงหรือทำสัญญาไว้ต่อลูกจ้างดังกล่าว

ถ้าผู้รับจ้างไม่จ่ายเงินค่าจ้างหรือค่าทดแทนอื่นใดแก่ลูกจ้างดังกล่าวในวรรคหนึ่ง ผู้ว่าจ้างมีสิทธิที่จะเอาเงินค่าจ้างที่จะต้องจ่ายแก่ผู้รับจ้างมาจ่ายให้แก่ลูกจ้างของผู้รับจ้างดังกล่าว และให้ถือว่าผู้ว่าจ้างได้จ่ายเงินจำนวนนั้นเป็นค่าจ้างให้แก่ผู้รับจ้างตามสัญญาแล้ว

ผู้รับจ้างจะต้องจัดให้มีประกันภัยสำหรับลูกจ้างทุกคนที่จ้างมาทำงาน โดยให้ครอบคลุมถึงความรับผิดชอบทั้งปวงของผู้รับจ้าง รวมทั้งผู้รับจ้างช่วง (ถ้ามี) ในกรณีความเสียหายที่คิดค่าสินไหมทดแทนได้ตามกฎหมาย ซึ่งเกิดจากอุบัติเหตุหรือภัยอันตรายใดๆ ต่อลูกจ้างหรือบุคคลอื่น ที่ผู้รับจ้างหรือผู้รับจ้างช่วงจ้างมาทำงาน ผู้รับจ้างจะต้องส่งมอบกรมธรรม์ประกันภัยดังกล่าว พร้อมทั้งหลักฐานการชำระเบี้ยประกันให้แก่ผู้ว่าจ้างเมื่อผู้ว่าจ้าง



.....ผู้ว่าจ้าง
(นายอาทิตย์ คุณผล)

.....ผู้รับจ้าง
(นางสาวสาวิตรี งามเจริญ)

ต้นฉบับ

ข้อ ๑๓ การตรวจงานจ้าง

ถ้าผู้ว่าจ้างแต่งตั้งคณะกรรมการตรวจรับพัสดุ ผู้ควบคุมงาน หรือบริษัท ที่ปรึกษา เพื่อควบคุมการทำงานของผู้รับจ้าง คณะกรรมการตรวจ รับพัสดุ ผู้ควบคุมงาน หรือบริษัทที่ปรึกษานั้น มีอำนาจเข้าไปตรวจการทำงานในโรงงานและสถานที่ก่อสร้างได้ตลอดเวลา และผู้รับจ้างจะต้องอำนวยความสะดวกและให้ความช่วยเหลือในการนั้นตามสมควร

การที่มีคณะกรรมการตรวจรับพัสดุ ผู้ควบคุมงาน หรือบริษัทที่ปรึกษานั้น หากทำให้ผู้รับจ้างพ้นความรับผิดชอบตามสัญญาข้อใดข้อหนึ่งไม่

ข้อ ๑๔ แบบรูปและรายการละเอียดคลาดเคลื่อน

ผู้รับจ้างรับรองว่าได้ตรวจสอบและทำความเข้าใจในแบบรูปและรายการละเอียดโดยถี่ถ้วนแล้ว หากปรากฏว่าแบบรูปและรายการละเอียดนั้นผิดพลาดหรือคลาดเคลื่อน ไปจากหลักการทางวิศวกรรมหรือทางเทคนิค ผู้รับจ้างตกลงที่จะปฏิบัติตามคำวินิจฉัยของผู้ว่าจ้าง คณะกรรมการตรวจรับพัสดุ ผู้ควบคุมงาน หรือบริษัทที่ปรึกษาที่ผู้ว่าจ้างแต่งตั้ง เพื่อให้งานแล้วเสร็จบริบูรณ์ คำวินิจฉัยดังกล่าวให้ถือเป็นที่สุด โดยผู้รับจ้างจะคิดค่าจ้างค่าเสียหาย หรือค่าใช้จ่ายใดๆ เพิ่มขึ้น จากผู้ว่าจ้างหรือขอขยายอายุสัญญาไม่ได้

ข้อ ๑๕ การควบคุมงานโดยผู้ว่าจ้าง

ผู้รับจ้างตกลงว่าคณะกรรมการตรวจรับพัสดุ ผู้ควบคุมงาน หรือบริษัท ที่ปรึกษาที่ผู้ว่าจ้างแต่งตั้ง มีอำนาจที่จะตรวจสอบและควบคุมงานเพื่อให้เป็นไปตาม สัญญา และ มีอำนาจที่จะสั่งให้แก้ไขเปลี่ยนแปลงเพิ่มเติม หรือตัดทอนซึ่งงานตามสัญญา หากผู้รับจ้างขัดขืน ไม่ปฏิบัติตาม ผู้ว่าจ้าง คณะกรรมการตรวจ รับพัสดุ ผู้ควบคุมงาน หรือบริษัทที่ปรึกษา มีอำนาจ ที่จะสั่งให้หยุดการนั้นชั่วคราวได้ ความล่าช้าในกรณีเช่นนี้ ผู้รับจ้างจะถือเป็นเหตุขอขยายระยะเวลา การปฏิบัติงานตามสัญญาหรือเรียกร้องค่าเสียหายใดๆ ไม่ได้ทั้งสิ้น

ข้อ ๑๖ งานพิเศษและการแก้ไขงาน

ผู้ว่าจ้างมีสิทธิที่จะสั่งเป็นหนังสือให้ผู้รับจ้างทำงานพิเศษซึ่งไม่ได้แสดงไว้หรือรวมอยู่ในเอกสารสัญญา หากงานพิเศษนั้นๆ อยู่ในขอบข่ายทั่วไปแห่งวัตถุประสงค์ของสัญญา นอกจากนี้ ผู้ว่าจ้างยังมีสิทธิสั่งให้เปลี่ยนแปลงหรือแก้ไขแบบรูปและข้อกำหนดต่างๆ ในเอกสารสัญญานี้ด้วย

อัตราค่าจ้างหรือราคาที่กำหนดใช้ในสัญญานี้ ให้กำหนดใช้สำหรับงานพิเศษ หรืองานที่เพิ่มเติมขึ้น หรือตัดทอนลงทั้งปวงตามคำสั่งของผู้ว่าจ้าง หากในสัญญาไม่ได้กำหนดไว้ถึงอัตราค่าจ้าง หรือราคาใดๆ ที่จะนำมาใช้สำหรับงานพิเศษหรืองานที่เพิ่มขึ้นหรือลดลงดังกล่าว ผู้ว่าจ้าง และผู้รับจ้างจะตกลงกันที่จะกำหนดอัตรา



.....ผู้ว่าจ้าง
(นายอาทิตย์ คุณผล)

.....ผู้รับจ้าง
(นางสาวสาวิตรี งามเจริญ)

ต้นฉบับ

-๙-

ค่าจ้างหรือราคาที่เพิ่มขึ้นหรือลดลง รวมทั้งการขยายระยะเวลา (ถ้ามี) กันใหม่เพื่อความเหมาะสม ในกรณีที่ตกลงกันไม่ได้ ผู้ว่าจ้างจะกำหนดอัตราจ้าง หรือราคาตามแต่ผู้ว่าจ้างจะเห็นว่าเหมาะสมและถูกต้อง ซึ่งผู้รับจ้างจะต้องปฏิบัติตามคำสั่งของผู้ว่าจ้างไปก่อนเพื่อมิให้เกิดความเสียหายแก่งานที่จ้าง

ข้อ ๑๗ ค่าปรับ

หากผู้รับจ้างไม่สามารถทำงานให้แล้วเสร็จภายในเวลาที่กำหนดไว้ในสัญญาและผู้ว่าจ้างยังมีได้บอกเลิกสัญญา ผู้รับจ้างจะต้องชำระค่าปรับให้แก่ผู้ว่าจ้างเป็น จำนวนเงินวันละ ๑,๗๕๐.๐๐ บาท (หนึ่งพันเจ็ดร้อยห้าสิบบาทถ้วน) และจะต้องชำระค่าใช้จ่ายในการควบคุมงาน (ถ้ามี) ในเมื่อผู้ว่าจ้าง ต้องจ้างผู้ควบคุมงานอีกต่อหนึ่งเป็นจำนวนเงินวันละ-..... บาท (.....-.....) นับถัดจากวันที่ครบกำหนดเวลาแล้วเสร็จของงานตามสัญญาหรือวันที่ผู้ว่าจ้างได้ขยายเวลาทำงานให้ จนถึงวันที่ทำงานแล้วเสร็จจริง นอกจากนี้ ผู้รับจ้างยอมให้ผู้ว่าจ้างเรียกค่าเสียหายอันเกิดขึ้นจากการที่ผู้รับจ้างทำงานล่าช้าเฉพาะส่วนที่เกินกว่าจำนวนค่าปรับและค่าใช้จ่ายดังกล่าวได้อีกด้วย

ในระหว่างที่ผู้ว่าจ้างยังมีได้บอกเลิกสัญญานั้น หากผู้ว่าจ้างเห็นว่าผู้รับจ้าง จะไม่สามารถปฏิบัติตามสัญญาต่อไปได้ ผู้ว่าจ้างจะใช้สิทธิบอกเลิกสัญญาและใช้สิทธิตามข้อ ๑๘ ก็ได้ และถ้าผู้ว่าจ้างได้แจ้งข้อเรียกร้องไปยังผู้รับจ้างเมื่อครบกำหนดเวลาแล้วเสร็จของงานขอให้ชำระค่าปรับแล้ว ผู้ว่าจ้างมีสิทธิที่จะปรับผู้รับจ้างจนถึงวันบอกเลิกสัญญาได้อีกด้วย

ข้อ ๑๘ สิทธิของผู้ว่าจ้างภายหลังบอกเลิกสัญญา

ในกรณีที่ผู้ว่าจ้างบอกเลิกสัญญา ผู้ว่าจ้างอาจทำงานนั้นเองหรือว่าจ้างผู้อื่นให้ทำงานนั้นต่อจนแล้วเสร็จก็ได้ ผู้ว่าจ้างหรือผู้ที่รับจ้างทำงานนั้นต่อมีสิทธิใช้เครื่องใช้ในการก่อสร้าง สิ่งที่สร้างขึ้นชั่วคราวสำหรับงานก่อสร้าง และวัสดุต่างๆ ซึ่งเห็นว่าจะต้องสงวนเอาไว้เพื่อการปฏิบัติงานตามสัญญา ตามที่จะเห็นสมควร

ในกรณีดังกล่าว ผู้ว่าจ้างมีสิทธิริบหรือบังคับจากหลักประกันการปฏิบัติตามสัญญาทั้งหมดหรือบางส่วน ตามแต่จะเห็นสมควร นอกจากนั้น ผู้รับจ้างจะต้องรับผิดชอบในค่าเสียหายซึ่งเป็นจำนวน เกินกว่าหลักประกันการปฏิบัติตามสัญญา รวมทั้งค่าใช้จ่ายที่เพิ่มขึ้น ในการทำงานนั้นต่อให้แล้วเสร็จตามสัญญา ตลอดจนค่าใช้จ่ายในการควบคุมงานเพิ่ม (ถ้ามี) ซึ่งผู้ว่าจ้างจะหัก เอาจากเงินประกันผลงานหรือจำนวนเงินใดๆ ที่จะจ่ายให้แก่

ผู้รับจ้างก็ได้

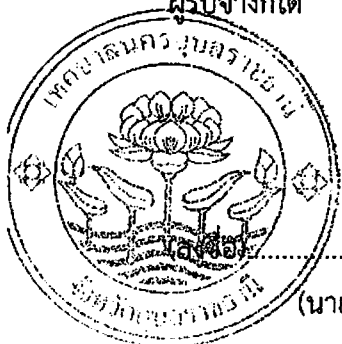

ผู้ว่าจ้าง

(นายอาทิตย์ คุณผล)

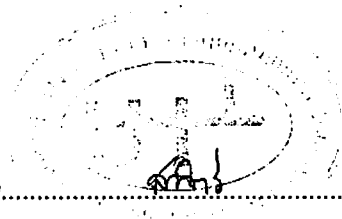

(ลงชื่อ)

ผู้รับจ้าง

(นางสาวสาวตรี งามเจริญ)

ต้นฉบับ

-๑๐-

ข้อ ๑๙. การบังคับค่าปรับ ค่าเสียหาย และค่าใช้จ่าย

ในกรณีที่ผู้รับจ้างไม่ปฏิบัติตามสัญญาข้อหนึ่งข้อใดด้วยเหตุใดๆ ก็ตาม จนเป็นเหตุให้เกิดค่าปรับ ค่าเสียหาย หรือค่าใช้จ่ายแก่ผู้ว่าจ้าง ผู้รับจ้างต้องชดใช้ค่าปรับ ค่าเสียหาย หรือค่าใช้จ่ายดังกล่าวให้แก่ผู้ว่าจ้างโดยสิ้นเชิงภายในกำหนด ๑๕ (สิบห้า) วัน นับถัดจากวันที่ได้รับแจ้งเป็นหนังสือจากผู้ว่าจ้าง หากผู้รับจ้างไม่ชดใช้ให้ถูกต้องครบถ้วนภายในระยะเวลาดังกล่าวให้ผู้ว่าจ้างมีสิทธิที่จะหักเอาจากจำนวนเงินค่าจ้างที่ต้องชำระ หรือจากเงินประกันผลงาน ของผู้รับจ้าง หรือบังคับจากหลักประกันการปฏิบัติตามสัญญาได้ทันที

หากค่าปรับ ค่าเสียหาย หรือค่าใช้จ่ายที่บังคับจากเงินค่าจ้างที่ต้องชำระ เงินประกันผลงาน หรือหลักประกันการปฏิบัติตามสัญญาแล้วยังไม่เพียงพอ ผู้รับจ้างยินยอมชำระส่วนที่เหลือ ที่ยังขาดอยู่จนครบถ้วนตามจำนวนค่าปรับ ค่าเสียหาย หรือค่าใช้จ่ายนั้น ภายในกำหนด ๑๕ (สิบห้า) วัน นับถัดจากวันที่ได้รับแจ้งเป็นหนังสือจากผู้ว่าจ้าง

หากมีเงินค่าจ้างตามสัญญาที่หักไว้จ่ายเป็นค่าปรับ ค่าเสียหาย หรือค่าใช้จ่ายแล้วยังเหลืออยู่อีกเท่าใด ผู้ว่าจ้างจะคืนให้แก่ผู้รับจ้างทั้งหมด

ข้อ ๒๐ การทำบริเวณก่อสร้างให้เรียบร้อย

ผู้รับจ้างจะต้องรักษาบริเวณสถานที่ปฏิบัติงานตามสัญญานี้ รวมทั้งโรงงานหรือ สิ่งอำนวยความสะดวกในการทำงานของผู้รับจ้าง ลูกจ้าง ตัวแทน หรือผู้รับจ้างช่วง (ถ้ามี) ให้สะอาด ปลอดภัย และมีประสิทธิภาพในการใช้งานตลอดระยะเวลาการจ้าง และเมื่อทำงานเสร็จสิ้นแล้วจะต้องขนย้ายบรรดาเครื่องใช้ในการทำงานจ้างรวมทั้งวัสดุ ขยะมูลฝอย และสิ่งก่อสร้างชั่วคราวต่างๆ (ถ้ามี) ทั้งจะต้องกลบเกลี่ยพื้นดินให้เรียบร้อยเพื่อให้บริเวณทั้งหมดอยู่ในสภาพที่สะอาดและใช้งานได้ทันที

ข้อ ๒๑ การงดหรือลดค่าปรับ หรือการขยายเวลาปฏิบัติงานตามสัญญา

ในกรณีที่มิเหตุเกิดจากความผิดหรือความบกพร่องของฝ่ายผู้ว่าจ้าง หรือเหตุสุดวิสัย หรือเกิดจากเหตุการณ์อันหนึ่งอันใดที่ผู้รับจ้างไม่ต้องรับผิดชอบตามกฎหมาย หรือเหตุอื่นตามที่กำหนด ในกฎกระทรวง ซึ่งออกตามความในกฎหมายว่าด้วยการจัดซื้อจัดจ้างและการบริหารพัสดุภาครัฐ ทำให้ผู้รับจ้างไม่สามารถทำงานให้แล้วเสร็จตามเงื่อนไขและกำหนดเวลาแห่งสัญญานี้ได้ ผู้รับจ้างจะต้องแจ้งเหตุหรือเหตุการณ์ดังกล่าวพร้อมหลักฐานเป็น

หนังสือให้ผู้ว่าจ้างทราบ เพื่อของดหรือลดค่าปรับ หรือขยายเวลาทำงานออกไปภายใน ๑๕ (สิบห้า) วันนับถัดจากวันที่เหตุอันสุดวิสัย หรือตามที่กำหนดในกฎกระทรวงดังกล่าว แล้วแต่กรณี

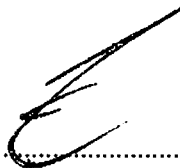

.....ผู้ว่าจ้าง

(นายอาทิตย์ คุณผล)

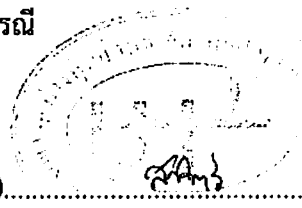
.....ผู้รับจ้าง

(ลงชื่อ)

(นางสาวสาวิตรี งามเจริญ)

ต้นฉบับ

-๑๐-

ถ้าผู้รับจ้างไม่ปฏิบัติให้เป็นไปตามความในวรรคหนึ่ง ให้ถือว่าผู้รับจ้างได้สละสิทธิเรียกร้อง ในการที่จะขอลดหรือลดค่าปรับ หรือขยายเวลาทำงานออกไปโดยไม่มีเงื่อนไขใดๆ ทั้งสิ้น เว้นแต่ กรณีเหตุเกิดจากความผิดหรือความบกพร่องของฝ่ายผู้ว่าจ้าง ซึ่งมีหลักฐานชัดเจน หรือผู้ว่าจ้างทราบดี อยู่แล้วตั้งแต่นั้น

การลดหรือลดค่าปรับ หรือขยายกำหนดเวลาทำงานตามวรรคหนึ่ง อยู่ในดุลพินิจของผู้ว่าจ้างที่จะพิจารณาตามที่เห็นสมควร

ข้อ ๒๒. การใช้เรือไทย

ในการปฏิบัติตามสัญญาฯ หากผู้รับจ้างจะต้องสั่งหรือนำของเข้ามาจากต่างประเทศ รวมทั้งเครื่องมือและอุปกรณ์ที่ต้องนำเข้ามาเพื่อปฏิบัติงานตามสัญญา ไม่ว่าผู้รับจ้างจะเป็นผู้นำของเข้ามาเองหรือนำเข้ามาโดยผ่านตัวแทนหรือบุคคลอื่นใด ถ้าสิ่งของนั้นต้องนำเข้ามาโดยทางเรือในเส้นทางเดินเรือที่มีเรือไทยเดินอยู่ และสามารถให้บริการรับขนได้ตามที่รัฐมนตรีว่าการกระทรวงคมนาคมประกาศกำหนด ผู้รับจ้างต้องจัดการให้สิ่งของดังกล่าวบรรทุกโดยเรือไทยหรือเรือที่มีสิทธิเช่นเดียวกับเรือไทยจากต่างประเทศมายังประเทศไทยวันแต่จะได้รับอนุญาตจากกรมเจ้าท่าก่อนบรรทุกของนั้นลงเรืออื่นที่มีใช้เรือไทยหรือเป็นของที่รัฐมนตรีว่าการกระทรวงคมนาคมประกาศยกเว้นให้บรรทุกโดยเรืออื่นได้ ทั้งนี้ ไม่ว่าการสั่งหรือนำเข้าสิ่งของดังกล่าวจากต่างประเทศจะเป็นแบบใด

ในการส่งมอบงานตามสัญญาฯ ให้แก่ผู้ว่าจ้าง ถ้างานนั้นมีสิ่งของตามวรรคหนึ่ง ผู้รับจ้างจะต้องส่งมอบใบตราส่ง (Bill of lading) หรือสำเนาใบตราส่งสำหรับของนั้น ซึ่งแสดงว่าได้บรรทุกมาโดยเรือไทยหรือเรือที่มีสิทธิเช่นเดียวกับเรือไทยให้แก่ผู้ว่าจ้างพร้อมกับการส่งมอบงานด้วย

ในกรณีที่สิ่งของดังกล่าวไม่ได้บรรทุกจากต่างประเทศมายังประเทศไทยโดยเรือไทยหรือเรือที่มีสิทธิเช่นเดียวกับเรือไทย ผู้รับจ้างต้องส่งมอบหลักฐานซึ่งแสดงว่าได้รับอนุญาตจากกรมเจ้าท่า ให้บรรทุกของโดยเรืออื่นได้หรือหลักฐานซึ่งแสดงว่าได้ชำระค่าธรรมเนียมพิเศษ เนื่องจากการไม่บรรทุกของโดยเรือไทยตามกฎหมาย ว่าด้วยการส่งเสริมการพาณิชย์นาวีแล้วอย่างใดอย่างหนึ่งแก่ผู้ว่าจ้างด้วย

ในกรณีที่ผู้รับจ้างไม่ส่งมอบหลักฐานอย่างใดอย่างหนึ่งดังกล่าวในวรรคสองและวรรคสาม ให้แก่ผู้ว่าจ้างแต่จะขอส่งมอบงานดังกล่าวให้ผู้ว่าจ้างก่อนโดยยังไม่รับชำระเงินค่าจ้าง ผู้ว่าจ้างมีสิทธิรับงานดังกล่าวไว้ก่อน และชำระเงินค่าจ้างเมื่อผู้รับจ้างได้ปฏิบัติถูกต้องครบถ้วนดังกล่าวแล้วได้

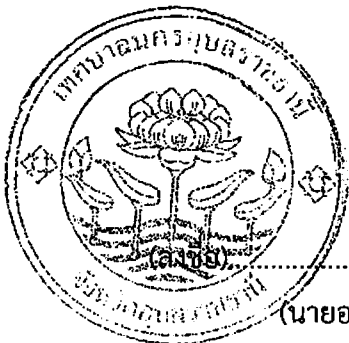

ผู้ว่าจ้าง

(นายอาทิตย์ คุณผล)

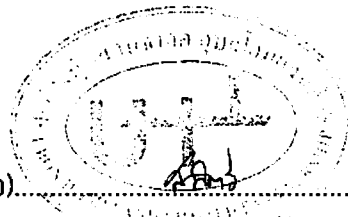

(ลงชื่อ)

ผู้รับจ้าง

(นางสาวสาวตรี งามเจริญ)

ต้นฉบับ

-๑๒-

ข้อ ๒๓. มาตรฐานฝีมือช่าง

ผู้รับจ้างตกลงเป็นเงื่อนไขสำคัญว่า ผู้รับจ้างจะต้องมีและใช้ผู้ผ่านการทดสอบมาตรฐานฝีมือช่าง จาก..... หรือผู้ยื่นข้อเสนอจะต้องมีและใช้ผู้มีวุฒิปับัตรระดับ ปวช. ปวส. และปวท. หรือเทียบเท่าจากสถาบันการศึกษาที่ ก.พ. รับรองให้เข้ารับราชการได้ ในอัตราไม่ต่ำกว่าร้อยละ ๑๐ (สิบ) ของแต่ละสาขาช่าง แต่จะต้องมีช่างจำนวนอย่างน้อย ๑ (หนึ่ง) คน ในแต่ละสาขาช่างดังต่อไปนี้

๒๓.๑ สำเนาหลักฐานบัตรประจำตัววิศวกร (ใบอนุญาตประกอบวิชาชีพวิศวกรรมควบคุม) ระดับภาคีวิศวกรโยธาหรือระดับที่สูงกว่าและหนังสือรับรองเป็นวิศวกรของโครงการ จำนวน ๑ คน

๒๓.๒ สำเนาหลักฐานคุณวุฒิผู้ควบคุมงานประจำโครงการต้องมีคุณวุฒิการศึกษาไม่ต่ำกว่าระดับประกาศนียบัตรวิชาชีพ (ปวส.) ทางด้านการก่อสร้างโยธา , สำรวจ หรือเทียบเท่าและหนังสือรับรองเป็นผู้ควบคุมงานโครงการ จำนวน ๑ คน

ผู้รับจ้างจะต้องจัดทำบัญชีแสดงจำนวนช่างทั้งหมดโดยจำแนกตามแต่ละสาขาช่างและระดับช่างพร้อมกับระบุรายชื่อช่างผู้ผ่านการทดสอบมาตรฐานฝีมือช่างหรือผู้มีวุฒิปับัตรดังกล่าวในวรรคหนึ่งนำมาแสดงพร้อมหลักฐานต่างๆ ต่อคณะกรรมการตรวจรับพัสดุหรือผู้ควบคุมงาน ก่อนเริ่มลงมือทำงาน และพร้อมที่จะให้ผู้ว่าจ้างหรือเจ้าหน้าที่ของผู้ว่าจ้างตรวจสอบดูได้ตลอด เวลาการทำงานตามสัญญาของผู้รับจ้าง

ข้อ ๒๔. การปรับราคาค่าจ้าง

ผู้ว่าจ้างและผู้รับจ้าง ตกลงกันให้ใช้สัญญาปรับราคาได้ สำหรับราคางานก่อสร้างตามสัญญานี้โดยการนำสูตร Escalation Factor (K) มาใช้คำนวณราคาค่างานที่เปลี่ยนแปลงไป โดยวิธีการต่อไปนี้ ตามเงื่อนไข หลักเกณฑ์ สูตรและวิธีคำนวณที่ใช้กับสัญญาแบบปรับราคาได้ตามมติคณะรัฐมนตรีเมื่อวันที่ ๒๒ สิงหาคม ๒๕๓๒ เรื่องการพิจารณาช่วยเหลือผู้ประกอบการอาชีพงานก่อสร้าง ตามหนังสือสำนักเลขาธิการคณะรัฐมนตรี ที่ นร ๐๒๐๓/ว ๑๐๘ ลงวันที่ ๒๔ สิงหาคม ๒๕๓๒

สูตรการปรับราคา (สูตรค่า K) จะต้องคงที่ที่ระดับที่กำหนดไว้ในวันแล้วเสร็จตามที่กำหนดไว้ในสัญญา หรือภายในระยะเวลาที่ ผู้ว่าจ้าง ได้ขยายออกไป โดยจะใช้สูตรของทางราชการที่ได้รับตามภาคผนวก -

๑. งานผิวนนคอนกรีตเสริมเหล็ก

ใช้สูตร $K = 0.30 + 0.10 \text{ Lt/L0} + 0.35 \text{ Ct/Co} + 0.10 \text{ Mt/M0} + 0.15 \text{ St/So}$

๒. งานท่อระบายน้ำคอนกรีตเสริมเหล็กและงานบ่อพัก

ใช้สูตร $K = 0.35 + 0.20 \text{ Lt/L0} + 0.15 \text{ Ct/Co} + 0.15 \text{ Mt/M0} + 0.15 \text{ St/So}$

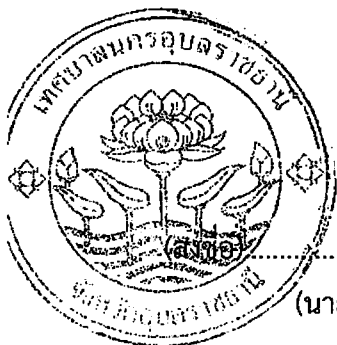

.....ผู้ว่าจ้าง
(นายอาทิตย์ คุณผล)

.....ผู้รับจ้าง
(นางสาวสาวิตรี งามเจริญ)

ต้นฉบับ

-๑๓-

สัญญาที่สร้างขึ้นเป็นสองฉบับ มีข้อความถูกต้องตรงกัน คู่สัญญาได้อ่านและเข้าใจข้อความ โดยละเอียดตลอดแล้ว จึงได้ลงลายมือชื่อ พร้อมทั้งประทับตรา (ถ้ามี) ไว้เป็นสำคัญต่อหน้าพยาน และคู่สัญญาต่างยึดถือไว้ฝ่ายละหนึ่งฉบับ



(ลงชื่อ)

ผู้ว่าจ้าง

(นายอาทิตย์ คุณผล)

(ลงชื่อ)

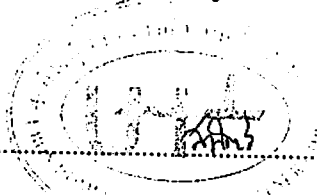

ผู้รับจ้าง

(นางสาวสาวิตร์-งามเจริญ)

(ลงชื่อ)

พยาน

(นายวิชญ์พงศ์ สาลีสิงห์)

(ลงชื่อ)

พยาน

(นายเรืองวิทย์ โทตระไวศยะ)

เลขที่โครงการ ๖๗๐๓๙๑๐๔๔๒๗

เลขคัมสัญญา ๖๗๐๔๒๒๐๑๕๒๙๘

ต้นฉบับ



โครงการ

ปรับปรุงถนน คสล. และระบบระบายน้ำสายพลแพน 6

(ข้างบ้านเลขที่ 32)เทศบาลนครอุบลราชธานี



วันที่ 23 มี.ค. 2567

(ลงชื่อ).....
 (ลงชื่อ).....
 (ลงชื่อ).....
 (ลงชื่อ).....



พยาน

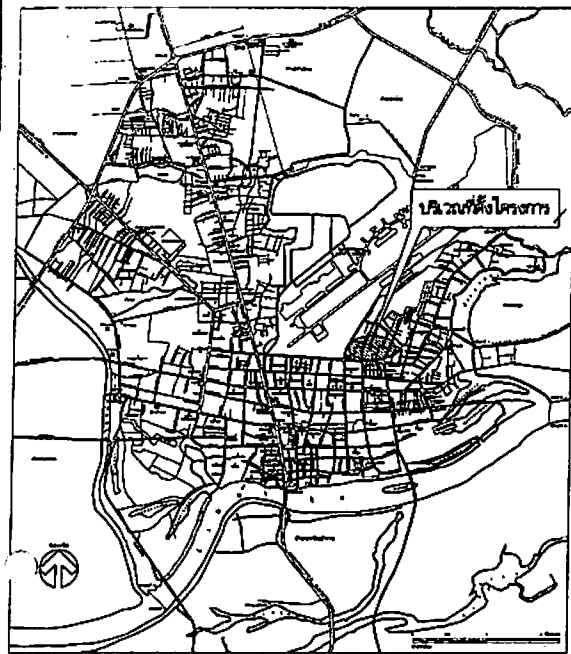

แผนผังเขตเทศบาลนครอุบลราชธานี

โครงการปรับปรุงถนน และระบบระบายน้ำขอถนนพ. 6 (ข้างบ้านเลขที่ 32) **ต้นฉบับ**

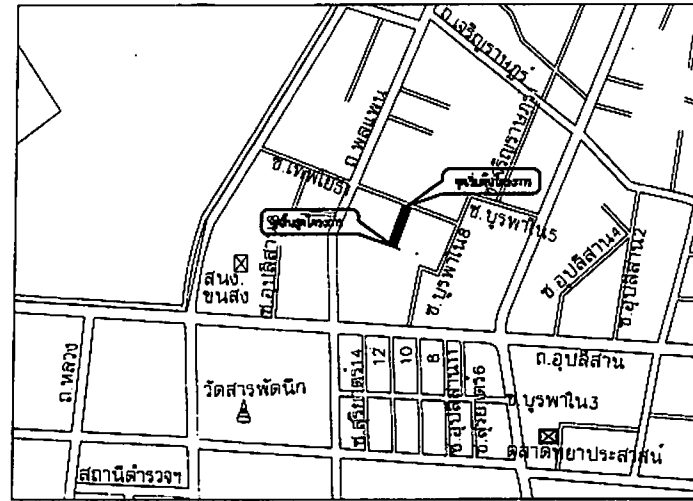

พิกัด : 15.24133, 104.86739

แผนผังโดยสังเขป
โน้มนำตามมาตรการ

รายการประกอบแบบก่อสร้าง

1. ก่อสร้างบ้านพักการก่อสร้าง ผู้รับจ้างต้องทำการสำรวจบริเวณก่อสร้างแล้วทำ SHOP DRAWING เพื่อหาปริมาณงานรวมทั้งขนาดก่อสร้าง ได้จริง พร้อมกับสำรวจค่าบริเวณงานวางท่อน้ำเพื่อนำมากำหนดขนาดและระดับของถนนและท่อระบายน้ำ นำเสนอต่อคณะกรรมการตรวจรับพัสดุเพื่อพิจารณา ทั้งนี้คณะกรรมการตรวจรับพัสดุสามารถขอปรับแก้ระดับและลดส่วนปริมาณงานได้ตามความเหมาะสม โดยยึดถือปริมาณงานรวมเป็นหลัก
2. ผู้รับจ้างจะต้องจัดพิมพ์แปลนรายละเอียดโครงการจำนวน 2 บัญชี เครื่องหมายแสดงขนาดก่อสร้างมีเครื่องหมายกำหนดราคา บัญชีสัญญาเงินมัดจำ เพื่อให้ยื่นขึ้นยื่นตราจากผู้ว่าราชการจังหวัดนนทบุรี ตามที่ข้างควบคุมงานหรือคณะกรรมการตรวจรับพัสดุกำหนด
3. งานสำรวจระดับพื้นที่บริเวณพื้นที่ทางและพื้นที่ทาง เช่น ลูกวัง, คันดิน, คันดิน, ถังน้ำหรือถอยให้ผู้รับจ้างเคลื่อนย้ายไปที่สถานที่ ที่เทศบาลนครอุบลราชธานี กำหนดไว้ เว้นแต่ข้อกำหนดในแบบแปลนกำหนดให้ใช้วัสดุเดิม
4. วัสดุหลังเสริมคอนกรีต, ท่อระบายน้ำ: คอนกรีต, คอนกรีตเสริมเหล็ก, รั้ว, และวัสดุอื่น ๆ ที่มีมาตรฐานอุตสาหกรรมกำหนดไว้ในรายการก่อสร้าง จะต้องมีการตรวจสอบก่อนก่อสร้างว่าได้รับมาตรฐานผลิตภัณฑ์อุตสาหกรรม (กสม) ให้ใช้ในงานใช้จริง เครื่องมาตรฐานผลิตภัณฑ์อุตสาหกรรม นำเสนอต่อข้างควบคุมงาน และคณะกรรมการตรวจรับพัสดุเพื่ออนุมัติก่อน จึงสามารถนำวัสดุมาใช้ในงานได้ โดยคณะกรรมการอุตสาหกรรมของวัสดุ กำหนดไว้ในรายการแบบมาตรฐานการก่อสร้าง
5. การก่อสร้างรั้วหรือบ่อน้ำทางและพื้นที่ทาง ต้องเก็บค่ามัดจำเพื่อชดเชยค่าเสียหายต่อทรัพย์สินของประชาชนที่มาติดต่อราชการ เพื่อใช้เป็นค่าจ้างในการทดสอบวัสดุในสนามต่อไป การทดสอบวัสดุในสนามจะต้องปฏิบัติตามเงื่อนไขที่กำหนดไว้ โดยคณะกรรมการอุตสาหกรรมที่หน่วยงานที่หน้างานดำเนินการทดสอบวัสดุได้ปริมาณงานไว้ในระยะเวลาการดำเนินการตามสัญญาฉบับที่ 73/2564 เลขที่ ทน.อน.....
6. การก่อสร้างถนน คอนกรีต ต้องทดสอบความแข็งแรงของคอนกรีตก่อนใช้ในงานใช้จริง โดยใช้กำลังอัด 28 วัน 7.5 MPa, 2.5 MPa และต้องเก็บตัวอย่างคอนกรีต 1 ชุดจำนวน 3 ชุดข้างของความยาว 100 เมตร และส่งต่อไปทดสอบที่ห้องปฏิบัติการวัสดุ โดยกำลังอัด (แรงอัด) ประสิทธิภาพคอนกรีต กำหนดไว้ในรายการแบบมาตรฐานการก่อสร้าง ผลการทดสอบจะส่งผลโดยส่วนราชการที่รับผิดชอบในการทดสอบวัสดุ การันตี (ระยะเวลาในการทดสอบวัสดุ) ได้ปริมาณงานไว้ในระยะเวลาการดำเนินการตามสัญญาฉบับที่ 73/2564 เลขที่ ทน.อน.....

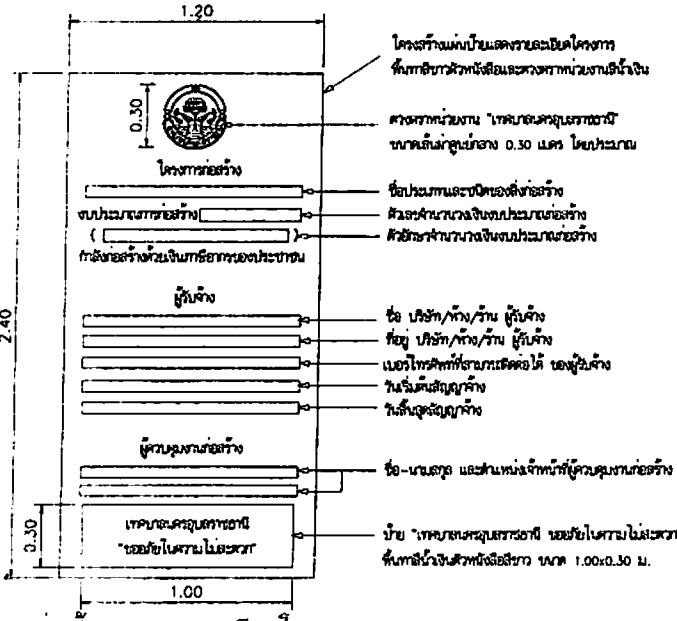
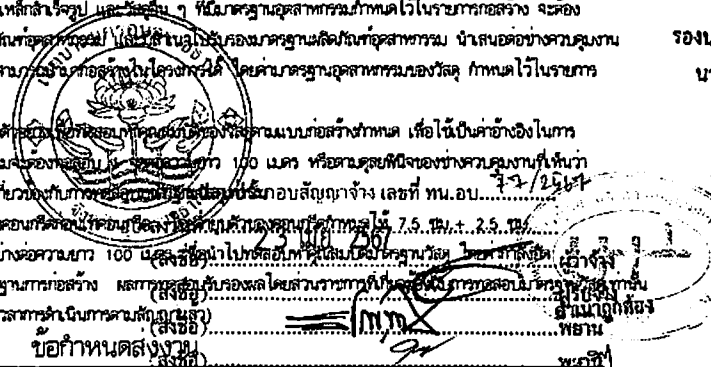

แผนป้ายแสดงรายละเอียดโครงการ

1. ผู้รับจ้างจะได้นำผลการทดสอบวัสดุ ส่งมาให้รับรองโดยห้องปฏิบัติการอื่น ๆ ที่กำหนดไว้ในรูปแบบก่อสร้าง นำเสนอต่อคณะกรรมการตรวจรับพัสดุ พร้อมกับหนังสือส่งงานของผู้รับจ้าง ทุกงานที่มีการใช้ผลการก่อสร้างดังกล่าว
2. ผู้รับจ้างจะต้องสำรับปริมาณงานที่ก่อสร้างจริงตามรายละเอียด นำเสนอต่อคณะกรรมการตรวจรับพัสดุ พร้อมกับหนังสือส่งงานของผู้รับจ้างในวงสุดท้าย



ส่วนควบคุมการก่อสร้าง
สำนักช่าง เทศบาลนครอุบลราชธานี

การแก้ไข		
ครั้งที่	วันที่	แก้ไข
ครั้งที่ 1	07/10/64	(นายวิชาญ ขอบเขต) (นายสุวิทย์ วิชาญ) (นายวิชาญ ขอบเขต) (นายสุวิทย์ วิชาญ)
ครั้งที่ 2		(นายวิชาญ ขอบเขต) (นายสุวิทย์ วิชาญ)
ครั้งที่ 3		(นายวิชาญ ขอบเขต) (นายสุวิทย์ วิชาญ)
ครั้งที่ 4		(นายวิชาญ ขอบเขต) (นายสุวิทย์ วิชาญ)
ครั้งที่ 5		(นายวิชาญ ขอบเขต) (นายสุวิทย์ วิชาญ)
ครั้งที่ 6		(นายวิชาญ ขอบเขต) (นายสุวิทย์ วิชาญ)

โครงการปรับปรุงถนนและระบบระบายน้ำขอถนนพ. 6 (ข้างบ้านเลขที่ 32)

นายเทศมนตรีนครอุบลราชธานี

นายประจักษ์ วัฒนศิริ (นายกเทศมนตรี)

นายกเทศมนตรีนครอุบลราชธานี

แผนผังโดยสังเขป

รายการประกอบแบบ

วันที่ 22/11/64 1

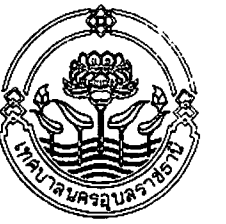

ส่วนควบคุมการก่อสร้าง
สำนักช่าง แขวงนครชลประทาน

ความถี่
ครั้งที่ วันที่ ผู้แก้ไข

สำรวจ (นายวิเศษ ทรัพย์)
ผู้ควบคุมก่อสร้าง

ตรวจ (นายวิชาญ ทองคำ)
หัวหน้าช่างควบคุม

ตรวจ (นายวิเศษ ทรัพย์)
หัวหน้าช่างควบคุม

ตรวจ (นายวิชาญ ทองคำ)
หัวหน้าช่างควบคุม

เก็บข้อมูล (นายวิเศษ ทรัพย์)
ผู้ควบคุมก่อสร้าง

เก็บข้อมูล (นายวิชาญ ทองคำ)
หัวหน้าช่างควบคุม

เก็บข้อมูล (นายวิชาญ ทองคำ)
หัวหน้าช่างควบคุม

เก็บข้อมูล (นายวิชาญ ทองคำ)
หัวหน้าช่างควบคุม

รองนายกเทศมนตรีนครชลประทาน

นายกเทศมนตรีนครชลประทาน

นายวิชาญ ทองคำ

นายวิชาญ ทองคำ

นายวิชาญ ทองคำ

นายวิชาญ ทองคำ

ต้นฉบับ

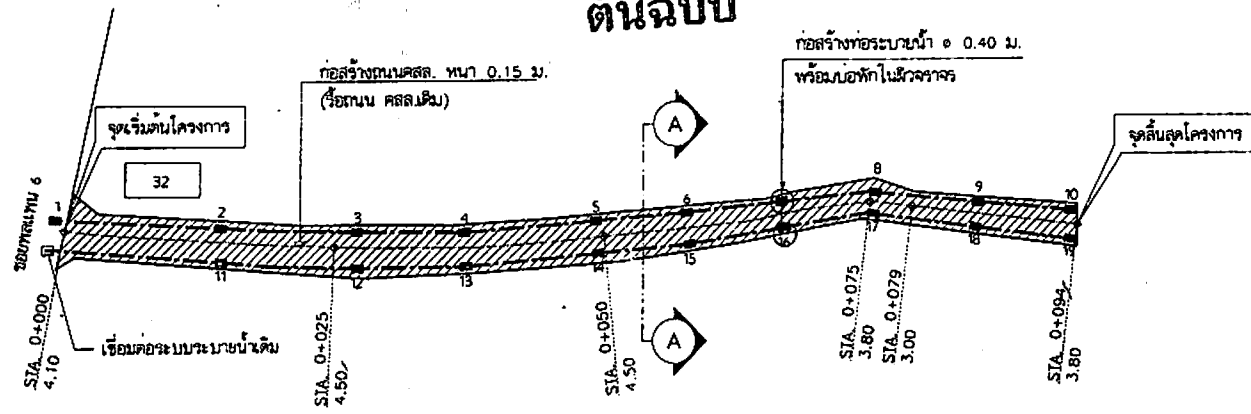

แปลนก่อสร้างถนน ค.ส.ล. พร้อมท่อระบายน้ำ ขอยพุดแทน 6 (ข้างบ้านเลขที่ 32)
มาตราส่วน 1:500

รายการรื้อถอน

- 1. รื้อถอนถนนคสลเดิม พื้นที่ 365 ตร.ม.

รายการก่อสร้าง

- 1. ปรับปรุงถนนคสล. หน้า 0.15 ม. กว้างเฉลี่ย 3.00-4.50 ม. ยาว 94 ม. หรือรวมพื้นที่ไม่น้อยกว่า 365 ตร.ม.
- 2. ก่อสร้างท่อระบายน้ำ ขนาด ϕ 0.40 ม. พร้อมบ่อพักในผิวจราจร ยาว 188 ม. ตามรายละเอียดดังนี้
- ท่อระบายน้ำ ขนาด ϕ 0.40 ม. ยาว 169 ม.
- บ่อพักน้ำในผิวจราจร (ผาตะแกรงเหล็ก) จำนวน 19 บ่อ
- 3. ป้ายโครงการ จำนวน 1 ป้าย และอื่นๆ (ตามแบบแปลนของเทศบาลนครชลประทาน)

รายการประกอบแบบแปลน

- 1. ตำแหน่งของบ่อพักและบ่อรับน้ำสามารถปรับได้ตามความเหมาะสม และให้เชื่อมต่อกับท่อระบายน้ำจากอาคารของประชาชนทุกหลังคาเรือน (ที่ยังไม่มีการเชื่อมต่อให้ปิดปลายท่อไว้)
- 2. การทำผิวหน้าให้ยกยاب ให้ทำโดยการใช้เครื่องอัดยกยابและสากนบปรังสาดกวาดจากขอบด้านหนึ่งไปยังอีกด้านหนึ่งอย่างสม่ำเสมอ
- 3. ค่าระวางการก่อสร้างให้ผู้รับจ้างและผู้ควบคุมงานเสนอต่อคณะกรรมการตรวจรับพัสดุเพื่ออนุมัติก่อนดำเนินการก่อสร้าง
- 4. เพื่อให้มีประกันเกี่ยวกับงานราชการ ในกรณีไม่สามารถก่อสร้างตามรูปแบบและรายการการก่อสร้างในแบบแปลนได้ ให้คณะกรรมการตรวจรับพัสดุสามารถปรับเปลี่ยนเงื่อนไขแต่ทั้งนี้ต้องยึดราคาประมาณการตามใบเสนอราคา ของผู้รับจ้างที่เสนอราคาตามสัญญาจ้าง และไม่เกินกว่าค่ากลางที่ทางราชการกำหนดไว้
- 5. เศษวัสดุสิ่งที่ได้จากการรื้อถอน ให้นำไปเก็บหรือทิ้ง คณะกรรมการตรวจรับพัสดุจะเป็นผู้กำหนดให้ในขณะก่อสร้าง
- 6. การนำผิวทางคอนกรีต จะต้องถมโดยทรายน้ำเปียกชุ่มเสมอไม่น้อยกว่า 7 วัน หรือใช้วิธีทางเคมีและให้เป็นไปตามกรรมวิธีของผู้ผลิต

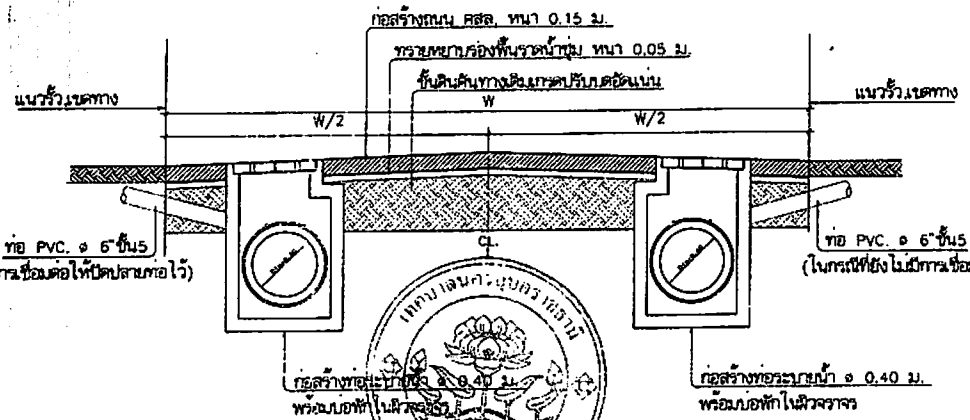

เลขที่ ท.บ.ร.ค. 23/118/2567
(ลงชื่อ).....
(ลงชื่อ).....
(ลงชื่อ).....
(ลงชื่อ).....
นางสาวสุวิภากร สวัสดิ์กุล
หัวหน้าฝ่ายบริหารงานทั่วไป

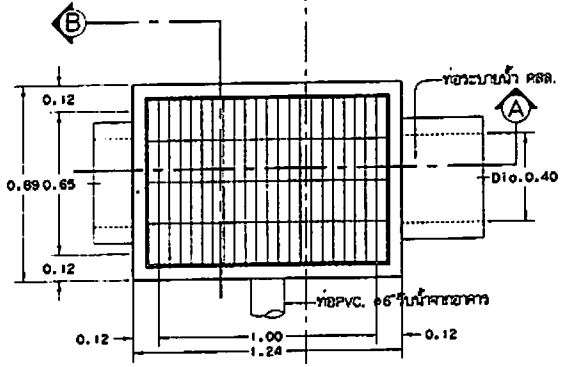

แปลนระบบระบายน้ำในพิวจจารจร
SCALE 1:25

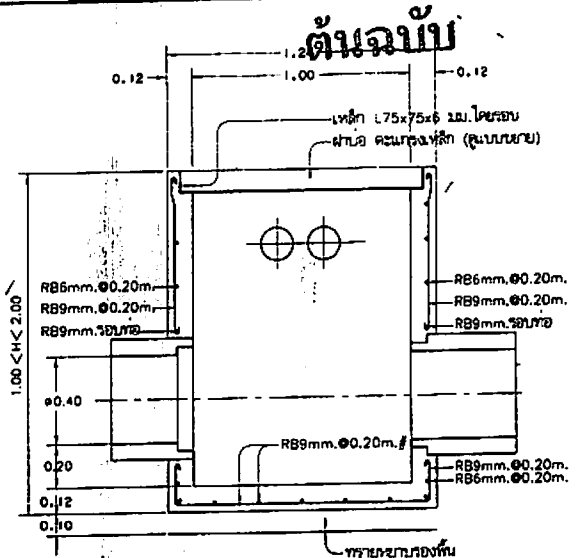

รูปตัด A
SCALE 1:25

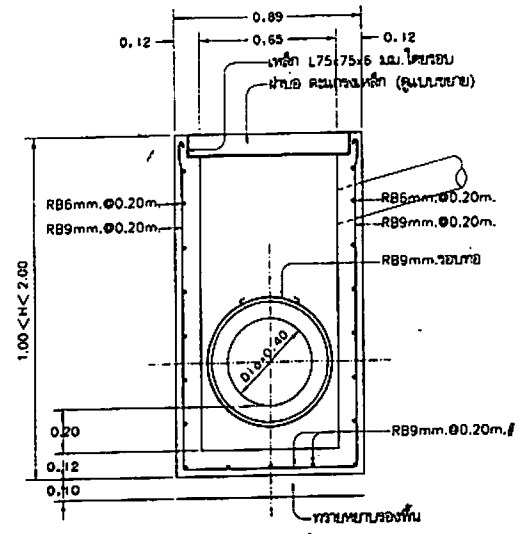

รูปตัด B
SCALE 1:25

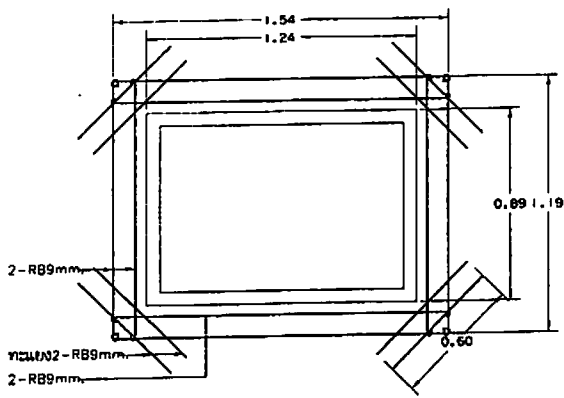

แปลนเหล็กเหล็กรอบบ่อพัก
SCALE 1:25

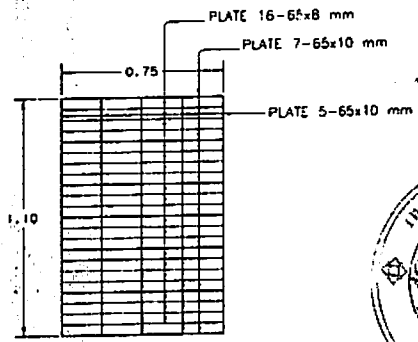

ขยายฝาบ่อพัก
SCALE 1:25

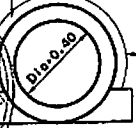
ควบคุมวัสดุท่อ หนา 0.15ม.
 กว้าง 0.15ม. (เฉพาะช่วงรอยต่อท่อ)
 ปูนทรายคกท่อ ขนาด 0.05=0.10ม.

19/2567
 23 เม.ย. 2567
 (ลงชื่อ).....
 (ลงชื่อ).....
 (ลงชื่อ).....

(นางสาวกัญญา สวัสดิ์กุล)
 (นางสาวกัญญา สวัสดิ์กุล)
 (นางสาวกัญญา สวัสดิ์กุล)

รายการประกอบแบบก่อสร้างโครงสร้างทั่วไป

1. วัสดุต่าง ที่แสดงไว้ในแบบก่อสร้างทั้งหมดเป็นเมตร นอกจากระบุเป็นอย่างอื่น
2. คอนกรีตโครงสร้างผสมด้วยปูนซีเมนต์ปอร์ตแลนด์ประเภทที่ 1 กาลังอัดประลัยไม่ต่ำกว่า 240 กก./ตร.ซม. (ทดสอบกำลังอัดแห้งห้อยตุ้มคอนกรีต ขนาด 15x15x15 ซม. ที่อายุ 28 วัน)
3. วัสดุรวมขบกลสมคอนกรีตใช้หินย่อย (หินภูเขา)
4. ท่อระบายน้ำ คริล. มาตรฐาน มอก.128, คุณภาพชั้น 3
5. เหล็กเสริมคอนกรีตเส้นกลมผิวเรียบ ชั้นคุณภาพ SR24 มาตรฐาน มอก.20
เหล็กเสริมคอนกรีตเส้นข่อยย ชั้นคุณภาพ SD40 มาตรฐาน มอก.24



ส่วนควบคุมการก่อสร้าง
สำนักงานเทศบาลนครสุราษฎร์ธานี

การแก้ไข

ครั้งที่ วันที่ ผู้แก้ไข

ครั้งที่ 1 วันที่ 19/2567 ผู้แก้ไข (นางสาวกัญญา สวัสดิ์กุล) (นางสาวกัญญา สวัสดิ์กุล) (นางสาวกัญญา สวัสดิ์กุล)

ครั้งที่ 2 วันที่ 23/4/2567 ผู้แก้ไข (นางสาวกัญญา สวัสดิ์กุล) (นางสาวกัญญา สวัสดิ์กุล) (นางสาวกัญญา สวัสดิ์กุล)

ครั้งที่ 3 วันที่ 23/4/2567 ผู้แก้ไข (นางสาวกัญญา สวัสดิ์กุล) (นางสาวกัญญา สวัสดิ์กุล) (นางสาวกัญญา สวัสดิ์กุล)

ครั้งที่ 4 วันที่ 23/4/2567 ผู้แก้ไข (นางสาวกัญญา สวัสดิ์กุล) (นางสาวกัญญา สวัสดิ์กุล) (นางสาวกัญญา สวัสดิ์กุล)

ครั้งที่ 5 วันที่ 23/4/2567 ผู้แก้ไข (นางสาวกัญญา สวัสดิ์กุล) (นางสาวกัญญา สวัสดิ์กุล) (นางสาวกัญญา สวัสดิ์กุล)

ครั้งที่ 6 วันที่ 23/4/2567 ผู้แก้ไข (นางสาวกัญญา สวัสดิ์กุล) (นางสาวกัญญา สวัสดิ์กุล) (นางสาวกัญญา สวัสดิ์กุล)

ครั้งที่ 7 วันที่ 23/4/2567 ผู้แก้ไข (นางสาวกัญญา สวัสดิ์กุล) (นางสาวกัญญา สวัสดิ์กุล) (นางสาวกัญญา สวัสดิ์กุล)

ครั้งที่ 8 วันที่ 23/4/2567 ผู้แก้ไข (นางสาวกัญญา สวัสดิ์กุล) (นางสาวกัญญา สวัสดิ์กุล) (นางสาวกัญญา สวัสดิ์กุล)

ครั้งที่ 9 วันที่ 23/4/2567 ผู้แก้ไข (นางสาวกัญญา สวัสดิ์กุล) (นางสาวกัญญา สวัสดิ์กุล) (นางสาวกัญญา สวัสดิ์กุล)

ครั้งที่ 10 วันที่ 23/4/2567 ผู้แก้ไข (นางสาวกัญญา สวัสดิ์กุล) (นางสาวกัญญา สวัสดิ์กุล) (นางสาวกัญญา สวัสดิ์กุล)

ครั้งที่ 11 วันที่ 23/4/2567 ผู้แก้ไข (นางสาวกัญญา สวัสดิ์กุล) (นางสาวกัญญา สวัสดิ์กุล) (นางสาวกัญญา สวัสดิ์กุล)

ครั้งที่ 12 วันที่ 23/4/2567 ผู้แก้ไข (นางสาวกัญญา สวัสดิ์กุล) (นางสาวกัญญา สวัสดิ์กุล) (นางสาวกัญญา สวัสดิ์กุล)

ครั้งที่ 13 วันที่ 23/4/2567 ผู้แก้ไข (นางสาวกัญญา สวัสดิ์กุล) (นางสาวกัญญา สวัสดิ์กุล) (นางสาวกัญญา สวัสดิ์กุล)

ครั้งที่ 14 วันที่ 23/4/2567 ผู้แก้ไข (นางสาวกัญญา สวัสดิ์กุล) (นางสาวกัญญา สวัสดิ์กุล) (นางสาวกัญญา สวัสดิ์กุล)



ส่วนควบคุมการก่อสร้าง
สำนักช่าง เทศบาลนครบุรีรัมย์

ครั้งที่	วันที่	ผู้แก้ไข
สำรวจ		
ตรวจ		
ตรวจ		
ตรวจ		
เห็นชอบ		
เห็นชอบ		
เห็นชอบ		
เห็นชอบ		

นายประพนธ์ สารภี

รองนายเทศมนตรี

นายสุวิทย์ ศรีรัมย์

นายกเทศมนตรี

นางสาว...

นาง...

นาง...

นาง...

นาง...

นาง...

นาง...

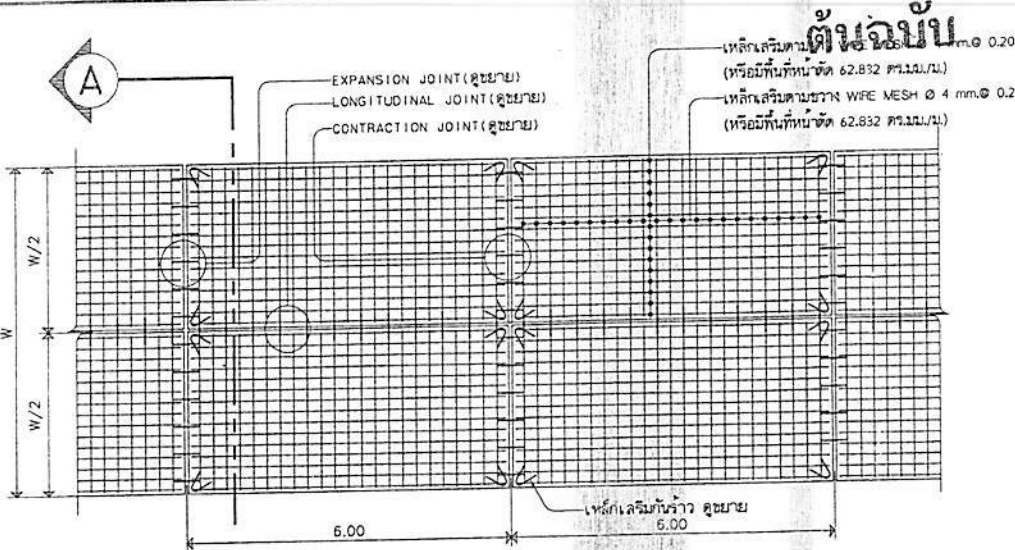

แปลนถนน ค.ส.ล. (หนา 0.15 ม.)
SCALE 1:100

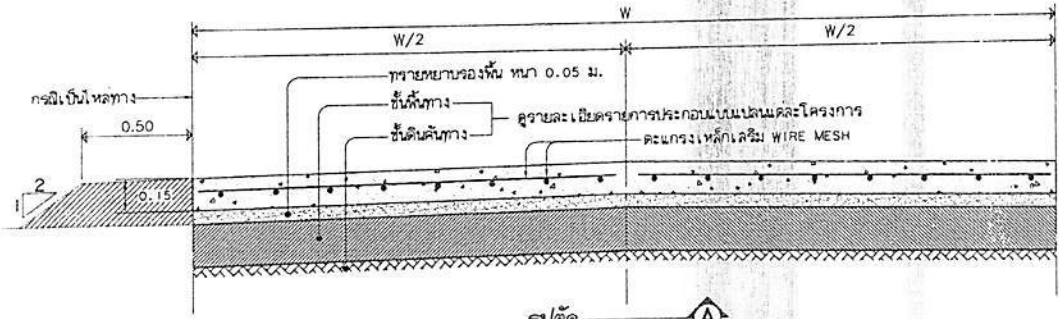

รูปตัด
SCALE 1:25

รายการประกอบแบบ

1. เติร์ดวางที่ผลิตไว้เป็นแบบก่อสร้างมีหน่วยเป็นเมตร นอกจากระบุเป็นอย่างอื่น
2. ความกว้างของแผงถนน(W/2) ไม่เกิน 3.00 ม. ความยาวของแผงถนนไม่เกิน 6.00 ม. กรณีความจำเป็น เพื่อความสะดวกในการก่อสร้างคณะกรรมการตรวจรับจัดซื้อจะกำหนดให้มีความกว้าง > 3.00ม. ก็ได้
3. คอนกรีตโครงสร้างผสมด้วยปูนซีเมนต์ปอร์ตแลนด์ประเภทที่ 1 ปริมาณไม่น้อยกว่า 350 กก./ลบ.ม. กำลังอัดประลัยต่ำสุดไม่น้อยกว่า 300 กก./ตร.ซม. (ทุบลอบกำลังอัดประลัยของแท่งตัวอย่างคอนกรีตทรงลูกบาศก์ ขนาด 0.15x0.15x0.15 ซม. ที่อายุ 28 วัน หรือ ตามเกณฑ์ที่ปลดลอบกำลังอัดประลัยของคอนกรีตทรงลูกบาศก์ ขนาด 0.15x0.15x0.15 ซม. ที่อายุไม่น้อยกว่า 14 วัน ได้ค่ากำลังอัดประลัยไม่ต่ำกว่า 300 กก./ตร.ซม.)
4. เหล็ก WIRE MESH มาตรฐาน มอก. 737-2531 หรือ 747-2531
5. เหล็กเสริมคอนกรีตเส้นลวดเรียบ ชั้นคุณภาพ SR24 มาตรฐาน มอก. 20-2543
6. เหล็กเสริมคอนกรีตเส้นข้ออ้อย ชั้นคุณภาพ SD40 มาตรฐาน มอก. 24-2536, มอก. 24-2548
6. กรณีข้อกำหนดมาตรฐานขัดแย้งแบบก่อสร้างให้ใช้ประกอบโครงการก่อสร้างให้บริษัทฯ ว่างความมุ่งมาและคณะกรรมการตรวจรับจัดซื้อให้ยึดถือข้อวินิจฉัยและดุลพินิจของคณะกรรมการตรวจรับจัดซื้อเป็นต้นสุด
7. วัสดุอุดรอยต่อ(Joint Sealer)ให้ใช้ ชนิดบีที ที่มีคุณภาพตามมาตรฐาน มอก. 479 ก่อนขอควัดวัดถึงเวลา ต้องการรองรับรอยต่อคอนกรีตด้วยน้ำยาการรองพื้นที่เป็นชนิดบีทีเดียวกันกับวัสดุอุดรอยต่อหน้า ตามคำแนะนำของผู้ผลิต

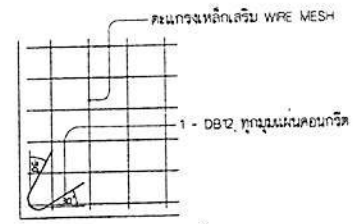

ขยายการเสริมเหล็กกันร้าว
SCALE 1:50

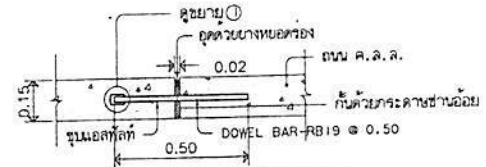

EXPANSION JOINT 1:20
(ทุกระยะ ไม่นเกิน 60.00 ม.)

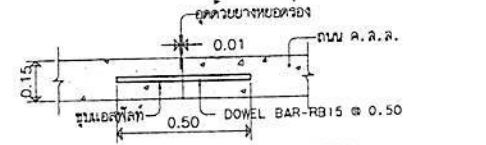

CONTRACTION JOINT 1:20
(ทุกระยะ 6.00 ม.)

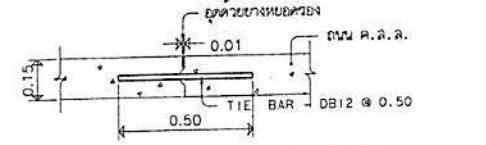

LONGITUDINAL JOINT 1:20



ร่างแปลนประกอบวัสดุที่ผลิตด้วยเหล็กเส้น...
23 มิ.ย. 2567
รูปตัด
SCALE 1:25
(ลงชื่อ) ...
(ลงชื่อ) ...
(ลงชื่อ) ...
(ลงชื่อ) ...
ผู้จัดทำ
ผู้รับจ้าง
พยาน
พยาน
นายกเทศมนตรีบริหารงานทั่วไป

แปลนถนน ค.ส.ล. (หนา 0.15 ม.)

แบบร่างที่	แบบวันที่
ช. 222/17	...

ต้นฉบับ

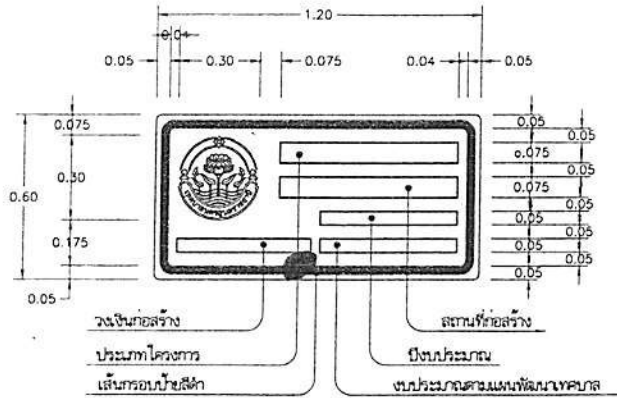

ป้ายโครงการงานก่อสร้าง
SCALE 1:20

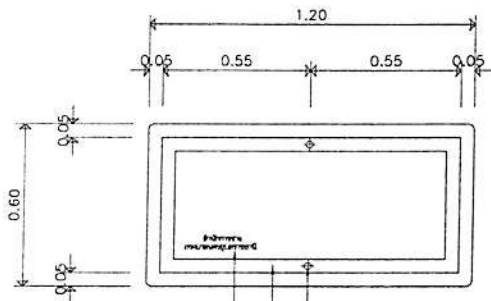

ชื่อหน่วยงานที่ดำเนินการก่อสร้าง
ตัวอักษรสีดำสูง 0.03ม.

เจาะรูไว้ยึด ๑๑มม. ขุนลึงกะสี
พร้อมยึด ๑๑มม. ขุนลึงกะสี
โครงเหล็กจากขนาด 1"x1"x2.3มม.

เชื่อมโดยรอบ ทาสีกันสนิม 2 ครั้ง แล้วทาสีขาว 2 ครั้ง

ด้านหลังป้ายโครงการ
SCALE 1:20

ปิดด้วยแผ่นเหล็ก หนา 3.2มม.

- ป้ายแผ่นเหล็กขุนลึงกะสี หนา 1.20มม.
- โครงเหล็กยึดแผ่นป้าย
- น๊อต ๑๑มม. ขุนลึงกะสีสอดด้วยแหวนอลูมิเนียมหัว-ท้าย
- เสาหลักยึดป้าย

การติดตั้งป้ายโครงการ
SCALE 1:20

- พื้นป้ายสีเหลืองสะท้อนแสง
- คราพลาสติก พื้นสีเหลืองสะท้อนแสง
- ตัวอักษรและตัวเลขสีดำ
- กรอบป้ายสีดำ หนา 0.03ม.

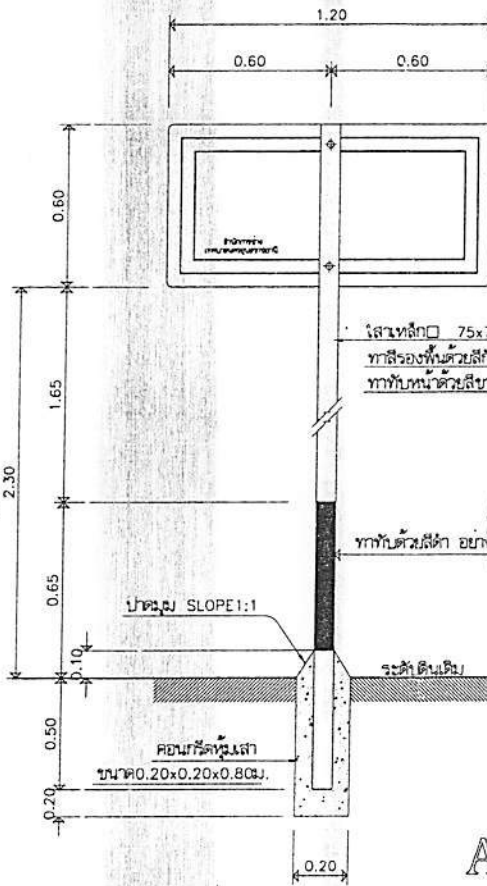

รายการประกอบแบบ

- มีดัดงา มีหน่วยเป็นเมตร นอกจากระบุไว้เป็นอย่างอื่น
- ป้ายเป็นแผ่นเหล็กขุนลึงกะสี หนา 1.2มม. และทาสีกันสนิมอย่างน้อย 2 ครั้ง และทากับตัวสีขาวอย่างน้อย 2 ครั้ง
- พื้นป้ายและตัวอักษร ให้ใช้แผ่นวัสดุสะท้อนแสง
- ตัวอักษรและตัวเลขให้ใช้เขียนข้อความลงในแผ่นป้าย ให้ใช้ตัวอักษรตามมาตรฐานเครื่องหมายจราจรแสดงตัวอักษรและตัวเลข
- ส่วนบนสุดของเสาหลัก ให้ปิดด้วยแผ่นเหล็ก หนา 2.3มม. (เชื่อมโดยรอบ) และให้ทาสีเหมือนเสาหลักทุกประการ
- สีขาวและสีดำที่ใช้ทาเสาและแผ่นป้ายโครงการ ให้ใช้สีน้ำมัน
- ส่วนที่เป็นโลหะ ให้ทาสีด้วยสีกันสนิม 2 ครั้ง แล้วทาสีด้วยสีขาว 2 ครั้ง
- มาตรฐานตัวอักษรและตัวเลขให้เป็นมาตรฐานที่จะขยายหรือย่อส่วนให้ปันขนาดอื่น ๆ เพื่อใช้งานในป้ายทุกประเภทต่อไป
- การจัดระยะห่างระหว่างตัวอักษร (ช่องไฟ) และตัวเลขให้มีความเหมาะสมตามขนาดของรูปร่างตัวอักษรวันแต่ในการใช้มีพื้นที่บรรจุข้อความจำกัด อนุมัติให้ลดระยะห่างลงตามขนาดสัดส่วนให้เหมาะสม
- การจัดระยะห่างให้วัดจากด้านบนของลงพื้นที่บนแนวดิ่งไม่รวมตัวที่มีลักษณะกลม แต่สำหรับตัวที่ไม่ใช่เส้นเป็นแนวดิ่งก็ให้วัดจากด้านบนสุด

แบบตัวอย่างตัวอักษร

ก ข ช ด ค ห ก จ ฉ ช ช

ฉ น ฎ ฐ ท ฒ ณ ด ต ถ ท ธ

ช ฎ ฒ น ฎ ฐ ท ฒ ณ ด ต ถ ท ธ

ก ข ช ด ค ห ก จ ฉ ช ช

ฉ น ฎ ฐ ท ฒ ณ ด ต ถ ท ธ

๑ ๒ ๓ ๔ ๕ ๖ ๗ ๘ ๙ ๐

๑ ๒ ๓ ๔ ๕ ๖ ๗ ๘ ๙ ๐

A B C D E F G H I J K L M
N O P Q R S T U V W X Y Z



ส่วนควบคุมการก่อสร้าง
สำนักงานเทศบาลนครอุบลราชธานี

การแก้ไข

ครั้งที่	วันที่	ผู้แก้ไข

ครั้งที่ ๑
(นายวิมล วัฒนกิจ)
หัวหน้าช่างเทคนิค

ครั้งที่ ๒
(นายวิมล วัฒนกิจ)
หัวหน้าช่างเทคนิค

ครั้งที่ ๓
(นายวิมล วัฒนกิจ)
หัวหน้าช่างเทคนิค

ครั้งที่ ๔
(นายวิมล วัฒนกิจ)
หัวหน้าช่างเทคนิค

ครั้งที่ ๕
(นายวิมล วัฒนกิจ)
หัวหน้าช่างเทคนิค

ครั้งที่ ๖
(นายวิมล วัฒนกิจ)
หัวหน้าช่างเทคนิค

ครั้งที่ ๗
(นายวิมล วัฒนกิจ)
หัวหน้าช่างเทคนิค

นายประสิทธิ์...

นาย...

นาย...

นาย...

นาย...

นาย...