

ต้นฉบับ

สัญญาจ้างก่อสร้าง

สัญญาเลขที่ พน.อบ.๕๑/๒๕๖๗

สัญญาฉบับนี้ทำขึ้น ณ เทศบาลนครอุบลราชธานี ตำบล/แขวง ในเมือง อำเภอ/เขตเมือง อุบลราชธานี จังหวัด อุบลราชธานี เมื่อวันที่ ๖ มีนาคม ๒๕๖๗ ระหว่าง เทศบาลนครอุบลราชธานี โดย นาย อาทิตย์ คุณผล รองนายกเทศมนตรีนครอุบลราชธานี ปฏิบัติราชการแทนนายกเทศมนตรีนครอุบลราชธานี ซึ่งต่อไปในสัญญานี้เรียกว่า "ผู้ว่าจ้าง" ฝ่ายหนึ่ง กับ ห้างหุ้นส่วนจำกัด เกียรติไพศาลการโยธา ซึ่งจดทะเบียน เป็นนิติบุคคล ณ สำนักงานทะเบียนหุ้นส่วนบริษัทจังหวัดนนทบุรีกรมพัฒนาธุรกิจการค้า กระทรวงพาณิชย์ มี สำนักงานใหญ่อยู่ เลขที่ ๑๓๓ หมู่ ๑๓ ตำบล/แขวง กระจาย อำเภอ/เขต ป่าติว จังหวัด ยโสธร โดย นายรัฐวิศว์ พลมะณี ผู้มีอำนาจลงนามผูกพันนิติบุคคลปรากฏตามหนังสือรับรองของ สำนักงานทะเบียน หุ้นส่วนบริษัท จังหวัดยโสธร กรมพัฒนาธุรกิจการค้า กระทรวงพาณิชย์ ที่ ลงวันที่ ๔ กุมภาพันธ์ ๒๕๖๓ แนบ ท้ายสัญญานี้ซึ่งต่อไปในสัญญานี้เรียกว่า "ผู้รับจ้าง" อีกฝ่ายหนึ่ง

คู่สัญญาได้ตกลงกันมีข้อความดังต่อไปนี้

ข้อ ๑. ข้อตกลงว่าจ้าง

ผู้ว่าจ้างตกลงจ้างและผู้รับจ้างตกลงรับจ้างทำงาน ปรับปรุงผิวทางแอสฟัลต์คอนกรีต ขอยุทธาสงเคราะห์ ๗ โดยวิธีเฉพาะเจาะจง ณ ขอยุทธาสงเคราะห์ ๗ ตำบล/แขวง ในเมือง อำเภอ/ เขต เมืองอุบลราชธานี จังหวัด อุบลราชธานี ตามข้อกำหนดและเงื่อนไขแห่งสัญญานี้รวมทั้งเอกสารแนบท้าย สัญญา

ผู้รับจ้างตกลงที่จะจัดหาแรงงานและวัสดุ เครื่องมือเครื่องใช้ ตลอดจนอุปกรณ์ต่างๆ ชนิดดีเพื่อใช้ในงานจ้างตามสัญญานี้

ข้อ ๒. เอกสารอันเป็นส่วนหนึ่งของสัญญา

เอกสารแนบท้ายสัญญาดังต่อไปนี้ให้ถือเป็นส่วนหนึ่งของสัญญานี้

- | | |
|---|----------------|
| ๒.๑ ใบเสนอราคา | จำนวน ๑ หน้า / |
| ๒.๒ ปริมาณงาน | จำนวน ๒ หน้า / |
| ๒.๓ แบบแปลนเลขที่ ช.๑๓๗/๖๗ | จำนวน ๗ หน้า / |
| ๒.๔ หลักประกันสัญญา หนังสือค้ำประกันสัญญา | จำนวน ๑ ฉบับ |
| ๒.๕ สูตรปรับราคา (ค่า k) | |

หมวดงานทาง

๑. งานผิวทาง PRIME COAT, TACK COAT , SEAL COAT

ใช้สูตร $K=0.30+0.40 At/Ao + 0.20 Et/Eo + 0.10 Ft/Fo$

๒. งานผิวทาง ASPHALTIC CONCRETE, PENETRATION MACADAM

ใช้สูตร $K=0.30+0.10 Mt/Mo + 0.40 At/Ao + 0.10 Et/Eo + 0.10 Ft/Fo$

ความใดในเอกสารแนบท้ายสัญญาที่ขัดหรือแย้งกับข้อความในสัญญานี้ ให้ใช้

ข้อความในสัญญานี้บังคับ และในกรณีที่เอกสารแนบท้ายสัญญาขัดแย้งกันเอง ผู้รับจ้างจะต้องปฏิบัติตามคำ วินิจฉัยของผู้ว่าจ้าง คำวินิจฉัยของผู้ว่าจ้างให้ถือเป็นที่สุด และผู้รับจ้างไม่มีสิทธิเรียกร้องค่าจ้าง ค่าเสียหายหรือ ค่าใช้จ่ายใดๆเพิ่มเติมจากผู้ว่าจ้างทั้งสิ้น

(ลงชื่อ).....ผู้ว่าจ้าง

(นายอาทิตย์ คุณผล)

(ลงชื่อ).....ผู้รับจ้าง

(นายรัฐวิศว์ พลมะณี)



ต้นฉบับ

ข้อ๓.หลักประกันการปฏิบัติตามสัญญา

ในขณะที่ทำสัญญานี้ผู้รับจ้างได้นำหลักประกันเป็นหนังสือค้ำประกันสัญญาของธนาคาร กสิกรไทย สาขาโยธธร เลขที่ ๑๐๐๐๖๖๔๓๓๗๔๗ ลงวันที่ ๖ มีนาคม ๒๕๖๗ เป็นจำนวนเงิน ๑๔,๔๙๕.- บาท (หนึ่งหมื่นสี่พันสี่ร้อยเก้าสิบบาทถ้วน) ซึ่งเท่ากับร้อยละ ๕ (ห้า) ของราคาค่าจ้างตามสัญญามามอบ ให้แก่ผู้ว่าจ้างเพื่อเป็นหลักประกันการปฏิบัติตามสัญญานี้

กรณีผู้รับจ้างใช้หนังสือค้ำประกันมาเป็นหลักประกันการปฏิบัติตามสัญญา หนังสือ ค้ำประกันดังกล่าวจะต้องออกโดยธนาคารที่ประกอบกิจการในประเทศไทย หรือโดยบริษัทเงินทุนหรือบริษัท เงินทุนหลักทรัพย์ที่ได้รับอนุญาตให้ประกอบกิจการเงินทุนเพื่อการพาณิชย์และประกอบธุรกิจ ค้ำประกันตาม ประกาศของธนาคารแห่งประเทศไทย ตามรายชื่อบริษัทเงินทุนที่ธนาคารแห่งประเทศไทยแจ้งเวียนให้ทราบ ตามแบบที่คณะกรรมการนโยบายการจัดซื้อจัดจ้างและการบริหารพัสดุภาครัฐกำหนดหรืออาจเป็นหนังสือ ค้ำประกันอิเล็กทรอนิกส์ตามวิธีการที่กรมบัญชีกลางกำหนดก็ได้ และจะต้องมีอายุการค้ำประกันตลอดไป จนกว่าผู้รับจ้างพ้นข้อผูกพันตามสัญญานี้

หลักประกันที่ผู้รับจ้างนำมามอบให้ตามวรรคหนึ่ง จะต้องมีอายุครอบคลุมความ รับผิดชอบทั้งปวงของผู้รับจ้างตลอดอายุสัญญา ถ้าหลักประกันที่ผู้รับจ้างนำมามอบให้ดังกล่าวลดลงหรือเสื่อมค่าลง หรือมีอายุไม่ครอบคลุมถึงความรับผิดชอบของผู้รับจ้างตลอดอายุสัญญา ไม่ว่าจะด้วยเหตุใดๆ ก็ตาม รวมถึงกรณี ผู้รับจ้างส่งมอบงานล่าช้าเป็นเหตุให้ระยะเวลาแล้วเสร็จหรือวันครบกำหนดความรับผิดชอบชำระค่างบพร่อง ตามสัญญาเปลี่ยนแปลงไป ไม่ว่าจะเกิดขึ้นคราวใด ผู้รับจ้างต้องหาหลักประกันใหม่หรือหลักประกันเพิ่มเติมให้ มีจำนวนครบถ้วนตามวรรคหนึ่งนำมามอบให้แก่ผู้ว่าจ้างภายใน ๑๕ (สิบห้า) วัน นับถัดจากวันที่ได้รับแจ้งเป็น หนังสือจากผู้ว่าจ้าง

หลักประกันที่ผู้รับจ้างนำมามอบไว้ตามข้อนี้ ผู้ว่าจ้างจะคืนให้แก่ผู้รับจ้าง โดยไม่มี ดอกเบี้ยเมื่อผู้รับจ้างพ้นจากข้อผูกพันและความรับผิดชอบทั้งปวงตามสัญญานี้แล้ว

ข้อ.๔(ข)ค่าจ้างและการจ่ายเงิน

ผู้ว่าจ้างตกลงจ่าย และผู้รับจ้างตกลงรับเงินค่าจ้างจำนวนเงิน ๒๘๙,๙๐๐.-บาท (สองแสนแปดหมื่นเก้าพันเก้าร้อยบาทถ้วน) ซึ่งได้รวมภาษีมูลค่าเพิ่ม จำนวน ๑๘,๙๖๕.๔๒- บาท (หนึ่งหมื่น แปดพันเก้าร้อยหกสิบบาทสี่สิบสองสตางค์) ตลอดจน ภาษีอากรอื่น ๆ และค่าใช้จ่ายทั้งปวงด้วยแล้ว โดย ถือราคาเหมารวม เป็นเกณฑ์ และกำหนดการจ่ายเงิน เป็นงวด ๆ ดังนี้

งวดที่ ๑ (งวดสุดท้าย) เป็นจำนวนเงิน ๒๘๙,๙๐๐./บาท (สองแสนแปดหมื่นเก้าพันเก้า ร้อยบาทถ้วน) เมื่อผู้รับจ้างได้ปฏิบัติงาน

- | | |
|---|---------------------------------|
| ๑. งานลาดแอสฟัลต์แตกโค้ด | พื้นที่รวมไม่น้อยกว่า ๓๕๓ ตร.ม. |
| ๒. งานปูผิวทางแอสฟัลต์คอนกรีต หนา ๐.๐๕ ม. | พื้นที่รวมไม่น้อยกว่า ๓๕๓ ตร.ม. |
| ๓. งานบ่อพักในผิวจราจร | |
| - งานปรับระดับฝาบ่อพัก | จำนวน ๑ ชุด |
| - งานปรับระดับพร้อมเปลี่ยนฝาบ่อพัก | จำนวน ๖ ชุด |
| - งานปรับระดับฝาบ่อรับน้ำ | จำนวน ๑ ชุด |
| - งานปรับระดับพร้อมเปลี่ยนฝาบ่อรับน้ำ | จำนวน ๖ ชุด |
| ๕. งานติดตั้งเสาจราจร | พื้นที่ไม่น้อยกว่า ๑๘ ตร.ม. |

(ลงชื่อ).....ผู้ว่าจ้าง
(นายอาทิตย์ คุณผล)

(ลงชื่อ).....ผู้รับจ้าง
(นายรัฐวิศว์ พลมะณี)

ต้นฉบับ

๕. ป้ายโครงการ

จำนวน ๑ ป้าย

๖. และงานอื่นๆ ตามแบบแปลนเทศบาลนครอุบลราชธานีกำหนดที่ แบบเลขที่ ช.๑๓๗/๖๗ พร้อมเก็บทำความสะอาดสถานที่ก่อสร้างตามแบบแปลนของเทศบาล ภายในวันที่ ๕ พฤษภาคม ๒๕๖๗ (ระยะเวลา ๖๐ วัน)

ข้อ๕.เงินค่าจ้างล่วงหน้า

ผู้ว่าจ้างตกลงจ่ายเงินค่าจ้างล่วงหน้าให้แก่ผู้รับจ้างเป็นจำนวนเงิน - บาท ซึ่งเท่ากับ ร้อยละ - ของราคาค่าจ้างตามสัญญาที่ระบุไว้ในข้อ.๔

เงินค่าจ้างล่วงหน้าดังกล่าวจะจ่ายให้ภายหลังจากที่ผู้รับจ้างได้วางหลักประกันการรับเงินค่าจ้างล่วงหน้าเป็นหนังสือค้ำประกันหรือหนังสือค้ำประกันอิเล็กทรอนิกส์ของธนาคารภายในประเทศ หรือ พันธบัตรรัฐบาลไทย ตามจำนวนเงินค่าจ้างล่วงหน้านั้นให้แก่ผู้ว่าจ้าง ผู้รับจ้างจะต้องออกใบเสร็จรับเงินค่าจ้างล่วงหน้า ตามแบบที่ผู้ว่าจ้างกำหนดให้ และผู้รับจ้างตกลงที่จะกระทำตามเงื่อนไขอันเกี่ยวกับการใช้จ่าย และการใช้คืนเงินค่าจ้างล่วงหน้าดังกล่าวต่อไปนี้

๕.๑ผู้รับจ้างจะใช้เงินค่าจ้างล่วงหน้านั้นเพื่อเป็นค่าใช้จ่ายในการปฏิบัติงานตามสัญญาเท่านั้นหากผู้รับจ้างใช้จ่ายเงินค่าจ้างล่วงหน้า หรือส่วนใดส่วนหนึ่งของเงินค่าจ้างล่วงหน้าในทางอื่นผู้ว่าจ้างอาจจะเรียกเงินค่าจ้างล่วงหน้าคืนจากผู้รับจ้างหรือบังคับเอาจากหลักประกันการรับเงินค่าจ้างล่วงหน้าได้ทันที

๕.๒เมื่อผู้ว่าจ้างเรียกเรื่อง ผู้รับจ้างต้องแสดงหลักฐานการใช้จ่ายเงินค่าจ้างล่วงหน้าเพื่อพิสูจน์ว่าได้เป็นไปตามข้อ ๕.๑ ภายในกำหนด ๑๕ (สิบห้า) วัน นับถัดจากวันได้รับแจ้งเป็นหนังสือจากผู้ว่าจ้างหากผู้รับจ้างไม่อาจแสดงหลักฐานดังกล่าวภายในกำหนด ๑๕ (สิบห้า) วัน ผู้ว่าจ้างอาจเรียกเงินค่าจ้างล่วงหน้าคืนจากผู้รับจ้างหรือบังคับเอาจากหลักประกันการรับเงินค่าจ้างล่วงหน้าได้ทันที

๕.๓(ข)(สำหรับสัญญาที่เป็นราคาเหมารวม)

ในการจ่ายเงินค่าจ้างให้แก่ผู้รับจ้างตามข้อ ๔ ผู้ว่าจ้างจะหักเงินค่าจ้างในแต่ละงวดเพื่อชดใช้คืนเงินค่าจ้างล่วงหน้าไว้จำนวนร้อยละ - ของจำนวนเงินค่าจ้างในแต่ละงวดจนกว่าจำนวนเงินไว้จะครบตามจำนวนเงินที่หักค่าจ้างล่วงหน้าจากผู้รับจ้างได้รับไปแล้ว ยกเว้นค่าจ้างงวดสุดท้ายจะหักไว้เป็นจำนวนเท่ากับจำนวนเงินค่าจ้างล่วงหน้าที่เหลือทั้งหมด

๕.๔ เงินจำนวนใด ๆ ก็ตามที่ผู้รับจ้างจะต้องจ่ายให้แก่ผู้ว่าจ้างเพื่อชำระหนี้หรือเพื่อชดใช้ความรับผิดชอบต่างๆ ตามสัญญา ผู้ว่าจ้างจะหักเอาจากเงินค่าจ้างงวดที่จะจ่ายให้แก่ผู้รับจ้างก่อนที่จะหักชดใช้คืนเงินค่าจ้างล่วงหน้า

๕.๕ ในกรณีที่มีการบอกเลิกสัญญา หากเงินค่าจ้างล่วงหน้าที่เหลือเกินกว่าจำนวนเงินที่ผู้รับจ้างจะได้รับหลังจากหักชดใช้ในกรณีอื่นแล้ว ผู้รับจ้างจะต้องจ่ายคืนเงินจำนวนที่เหลือนั้นให้แก่ผู้ว่าจ้าง ภายใน ๗ (เจ็ด) วัน นับถัดจากวันได้รับแจ้งเป็นหนังสือจากผู้ว่าจ้าง

๕.๖ (ข) (สำหรับสัญญาที่เป็นราคาเหมารวม)

ผู้ว่าจ้างจะคืนหลักประกันการรับเงินค่าจ้างล่วงหน้าให้แก่ผู้รับจ้าง ต่อเมื่อผู้ว่าจ้างได้หักเงินค่าจ้างไว้ครบจำนวนเงินค่าจ้างล่วงหน้าตามข้อ ๕.๓ (ข) แล้ว เว้นแต่ในกรณีดังต่อไปนี้ ผู้รับจ้างมีสิทธิขอคืนหลักประกันการรับเงินค่าจ้างล่วงหน้าบางส่วนก่อนได้

(๑) กรณีผู้รับจ้างวางหลักประกันการรับเงินค่าจ้างล่วงหน้าไว้ฉบับเดียว หากผู้ว่าจ้างได้หักเงินค่าจ้างล่วงหน้าไปแล้ว ผู้รับจ้างมีสิทธิขอคืนหลักประกันการรับเงินค่าจ้างล่วงหน้าในส่วน

(ลงชื่อ).....ผู้ว่าจ้าง

(ลงชื่อ).....ผู้รับจ้าง

(นายอาทิตย์ คุณผล)

(นายรัฐวิทย์ พงษ์มณี)

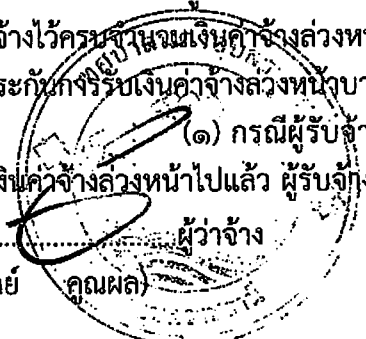

สัญญา

ที่ผู้ว่าจ้างได้หักเงินค่าจ้างล่วงหน้าไปแล้วนั้น โดยผู้รับจ้างจะต้องนำหลักประกันการรับเงินค่าจ้างล่วงหน้าฉบับใหม่ที่มีมูลค่าเท่ากับเงินค่าจ้างล่วงหน้าที่เหลืออยู่มาวางให้แก่ผู้ว่าจ้าง

(๒) กรณีผู้รับจ้างได้วางหลักประกันการรับเงินค่าจ้างล่วงหน้าไว้หลายฉบับ ซึ่งแต่ละฉบับมีมูลค่าเท่ากับจำนวนเงินค่าจ้างล่วงหน้าที่ผู้ว่าจ้างจะต้องหักไว้ในแต่ละงวด หากผู้ว่าจ้างได้หักเงินค่าจ้างล่วงหน้าในงวดใดแล้ว ผู้รับจ้างมีสิทธิขอคืนหลักประกันการรับเงินค่าจ้างล่วงหน้าในงวดนั้นได้

ข้อ ๖. การหักเงินประกันผลงาน

ในการจ่ายเงินค่าจ้างให้แก่ผู้รับจ้างแต่ละงวด ผู้ว่าจ้างจะหักเงินจำนวนร้อยละ - ของเงินที่ต้องจ่ายในงวดนั้นเพื่อเป็นประกันผลงาน ในกรณีที่เงินประกันผลงานถูกหักไว้แล้วเป็นจำนวนเงินไม่ต่ำกว่า - บาท ผู้รับจ้างมีสิทธิที่จะขอเงินประกันผลงานคืน โดยนำหนังสือคำประกันของธนาคารหรือหนังสือค้ำประกันอิเล็กทรอนิกส์ซึ่งออกโดยธนาคารภายในประเทศมามอบให้ผู้ว่าจ้างเพื่อเป็นหลักประกันแทนก็ได้

ผู้ว่าจ้างจะคืนเงินประกันผลงาน และ/หรือหนังสือค้ำประกันของธนาคารดังกล่าวตามวรรคหนึ่งโดยไม่มีดอกเบี้ยให้แก่ผู้รับจ้างพร้อมกับการจ่ายเงินค่าจ้างงวดสุดท้าย

ข้อ ๗ (ข) กำหนดเวลาแล้วเสร็จและสิทธิของผู้ว่าจ้างในการบอกเลิกสัญญา

ผู้รับจ้างต้องเริ่มทำงานที่รับจ้างภายในวันที่ ๗ มีนาคม ๒๕๖๗ และจะต้องทำงานให้แล้วเสร็จบริบูรณ์ภายในวันที่ ๕ พฤษภาคม ๒๕๖๗ ถ้าผู้รับจ้างมิได้ลงมือทำงานภายในกำหนดเวลา หรือไม่สามารทำงานให้แล้วเสร็จตามกำหนดเวลา หรือมีเหตุให้เชื่อได้ว่าผู้รับจ้างไม่สามารถทำงานให้แล้วเสร็จภายในกำหนดเวลา หรือจะแล้วเสร็จล่าช้าเกินกว่ากำหนดเวลา หรือผู้รับจ้างทำผิดสัญญาข้อใดข้อหนึ่ง หรือตกเป็นผู้ถูกพิทักษ์ทรัพย์เด็ดขาด หรือตกเป็นผู้ล้มละลาย หรือเพิกเฉยไม่ปฏิบัติตามคำสั่งของคณะกรรมการตรวจรับพัสดุหรือผู้ควบคุมงานหรือบริษัทที่ปรึกษาซึ่งได้รับมอบอำนาจจากผู้ว่าจ้าง ผู้ว่าจ้างมีสิทธิที่จะบอกเลิกสัญญานี้ได้ และมีสิทธิจ้างผู้รับจ้างรายใหม่เข้าทำงานของผู้รับจ้างให้ลุล่วงไปด้วย การใช้สิทธิบอกเลิกสัญญานี้ไม่กระทบสิทธิของผู้ว่าจ้างที่จะเรียกร้องค่าเสียหายจากผู้รับจ้าง

การที่ผู้ว่าจ้างมิใช้สิทธิเลิกสัญญาดังกล่าวข้างต้นไม่เป็นเหตุให้ผู้รับจ้างพ้นจากความรับผิดชอบตามสัญญา

ข้อ ๘ ความรับผิดชอบในความชำรุดบกพร่องของงานจ้าง

เมื่องานแล้วเสร็จบริบูรณ์ และผู้ว่าจ้างได้รับมอบงานจากผู้รับจ้างหรือจากผู้รับจ้างรายใหม่ ในกรณีที่มีการบอกเลิกสัญญาตามข้อ ๗ หากมีเหตุชำรุดบกพร่องหรือเสียหายเกิดขึ้นจากการจ้างนี้ภายในกำหนด ๒ (สอง) ปี นับถัดจากวันที่ได้รับมอบงานดังกล่าว ซึ่งความชำรุดบกพร่องหรือเสียหายนั้นเกิดจากความบกพร่องของผู้รับจ้างอันเกิดจากการใช้วัสดุที่ไม่ถูกต้องหรือไม่เรียบร้อย หรือทำไม่ถูกต้องตามมาตรฐานแห่งหลักวิชา ผู้รับจ้างจะต้องรีบทำการแก้ไข ให้เป็นที่เรียบร้อยโดยไม่ชักช้า โดยผู้ว่าจ้างไม่ต้องออกเงินใดๆ ในการนี้ทั้งสิ้น หากผู้รับจ้างไม่กระทำการดังกล่าวภายในกำหนด ๑๕ (สิบห้า) วัน นับถัดจากวันที่ได้รับแจ้งเป็นหนังสือจาก ผู้ว่าจ้างหรือไม่ทำการแก้ไขให้ถูกต้องเรียบร้อยภายในเวลาที่ผู้ว่าจ้างกำหนด ให้ผู้ว่าจ้างมีสิทธิที่จะทำการนั้นเองหรือจ้างผู้อื่นให้ทำงานนั้น โดยผู้รับจ้างต้องเป็นผู้ออกค่าใช้จ่ายเองทั้งสิ้น

ในกรณีเร่งด่วนจำเป็นต้องรีบแก้ไขเหตุชำรุดบกพร่องหรือเสียหายโดยเร็ว และไม่อาจรอให้ผู้รับจ้างแก้ไขในระยะเวลาที่กำหนดไว้ตามวรรคหนึ่งได้ ผู้ว่าจ้างมีสิทธิเข้าจัดการแก้ไขเหตุชำรุดบกพร่องหรือเสียหายนั้นเอง หรือจ้างผู้อื่นให้ซ่อมแซมความชำรุดบกพร่องหรือเสียหายนั้นได้โดยผู้รับจ้าง ต้องรับผิดชอบชำระค่าใช้จ่ายทั้งหมด

(ลงชื่อ).....

(นายอาทิตย์

คุณผล)

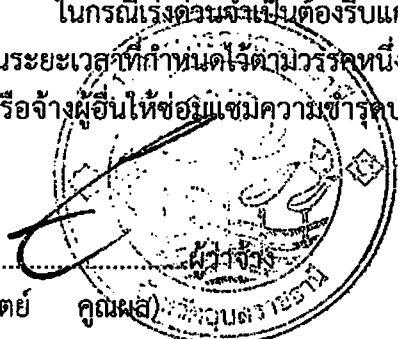

(ลงชื่อ).....

ผู้รับจ้าง

(นายรัฐวิทย์ พลมะณี)

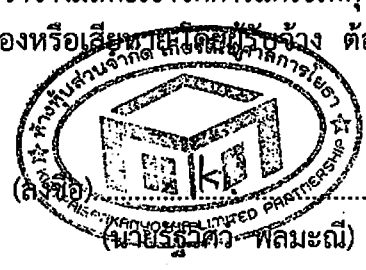

ต้นฉบับ

การที่ผู้ว่าจ้างทำการนั้นเอง หรือจ้างผู้อื่นให้ทำงานนั้นแทนผู้รับจ้าง ไม่ทำให้ผู้รับจ้าง หลุดพ้นจากความรับผิดตามสัญญา หากผู้รับจ้างไม่ขัดใช้ค่าใช้จ่ายหรือค่าเสียหายตามที่ผู้ว่าจ้างเรียกร้อง ผู้ว่าจ้างมีสิทธิบังคับจากหลักประกันการปฏิบัติตามสัญญาได้

ข้อ ๙ การจ้างช่วง

ผู้รับจ้างจะต้องไม่เอางานทั้งหมดหรือแต่บางส่วนแห่งสัญญานี้ไปจ้างช่วงอีกทอดหนึ่ง เว้นแต่การจ้างช่วงงานแต่บางส่วนที่ได้รับอนุญาตเป็นหนังสือจากผู้ว่าจ้างแล้ว การที่ผู้ว่าจ้างได้อนุญาตให้จ้าง ช่วงงานแต่บางส่วนดังกล่าวนี้ ไม่เป็นเหตุให้ผู้รับจ้างหลุดพ้นจาก ความรับผิดหรือพันธะหน้าที่ตามสัญญานี้ และผู้รับจ้างจะยังคงต้องรับผิดในความผิดและความประมาทเลินเล่อของผู้รับจ้างช่วง หรือของตัวแทนหรือ ลูกจ้างของผู้รับจ้างช่วงนั้นทุกประการ

กรณีผู้รับจ้างไปจ้างช่วงงานแต่บางส่วนโดยฝ่าฝืนความในวรรคหนึ่ง ผู้รับจ้างต้องชำระ ค่าปรับให้แก่ผู้ว่าจ้างเป็นจำนวนเงินในอัตราร้อยละ ๑๐ (สิบ) ของวงเงินของงานที่จ้างช่วงตามสัญญา ทั้งนี้ ไม่ ตัดสิทธิผู้ว่าจ้างในการบอกเลิกสัญญา

ข้อ ๑๐ การควบคุมงานของผู้รับจ้าง

ผู้รับจ้างจะต้องควบคุมงานที่รับจ้างอย่างเอาใจใส่ ด้วยประสิทธิภาพและความชำนาญ และในระหว่างทำงานที่รับจ้างจะต้องจัดให้มีผู้แทนซึ่งทำงานเต็มเวลาเป็นผู้รับผิดชอบควบคุมงานของ ผู้รับจ้าง ผู้แทนดังกล่าวจะต้องได้รับมอบอำนาจจากผู้รับจ้าง คำสั่งหรือคำแนะนำต่างๆ ที่ผู้ว่าจ้าง คณะกรรมการตรวจ รับพัสดุ ผู้ควบคุมงาน หรือบริษัทที่ปรึกษาที่ผู้ว่าจ้างแต่งตั้ง ได้แจ้งแก่ผู้แทนเช่นว่านั้น ให้ถือว่าเป็นคำสั่งหรือ คำแนะนำที่ได้แจ้งแก่ผู้รับจ้าง การแต่งตั้งผู้แทนตามข้อนี้จะต้องทำเป็นหนังสือและต้องได้รับความเห็นชอบเป็น หนังสือ จากผู้ว่าจ้าง การเปลี่ยนตัวหรือแต่งตั้งผู้แทนใหม่จะทำได้หากไม่ได้รับความเห็นชอบ เป็นหนังสือจาก ผู้ว่าจ้างก่อน

ผู้ว่าจ้างมีสิทธิที่จะขอให้เปลี่ยนตัวผู้แทนตามวรรคหนึ่ง โดยแจ้งเป็นหนังสือไปยังผู้รับจ้าง และผู้รับจ้างจะต้องทำการเปลี่ยนตัวผู้แทนนั้นโดยพลัน โดยไม่คิดค่าจ้างหรือราคาเพิ่มหรืออ้างเป็นเหตุเพื่อ ขยายอายุสัญญาอันเนื่องมาจากเหตุนี้

ข้อ ๑๑ ความรับผิดของผู้รับจ้าง

ผู้รับจ้างจะต้องรับผิดต่ออุบัติเหตุ ความเสียหาย หรือภัยอันตรายใดๆ อันเกิดจาก การปฏิบัติงานของผู้รับจ้าง และจะต้องรับผิดชอบต่อความเสียหายจากการกระทำของลูกจ้างหรือตัวแทน ของผู้รับ จ้าง และจากการปฏิบัติงานของผู้รับจ้างช่วงด้วย (ถ้ามี)

ความเสียหายใดๆ อันเกิดแก่งานที่ผู้รับจ้างได้ทำขึ้น แม้จะเกิดขึ้นเพราะเหตุสุดวิสัย ก็ตาม ผู้รับจ้างจะต้องรับผิดชอบโดยซ่อมแซมให้คืนดีหรือ เปลี่ยนให้ใหม่โดยค่าใช้จ่ายของผู้รับจ้างเอง เว้นแต่ ความเสียหายนั้นเกิดจากความผิดของผู้ว่าจ้าง ทั้งนี้ ความรับผิดของผู้รับจ้างดังกล่าวในข้อนี้จะสิ้นสุดลงเมื่อ ผู้ว่าจ้างได้รับมอบงานครั้งสุดท้าย ซึ่งหลังจากนั้นผู้รับจ้างคงต้องรับผิดเพียงในกรณีชำรุดบกพร่อง หรือความเสียหายดังกล่าวในข้อ ๘ เท่านั้น

ผู้รับจ้างจะต้องรับผิดชอบต่อบุคคลภายนอกในความเสียหายใดๆ อันเกิดจาก การปฏิบัติงาน ของผู้รับจ้าง หรือลูกจ้างหรือตัวแทนของผู้รับจ้าง รวมถึงผู้รับจ้างช่วง (ถ้ามี) ตามสัญญานี้ หากผู้ว่าจ้างถูก เรียกร้องหรือฟ้องร้องหรือต้องชดใช้ค่าเสียหายให้แก่บุคคลภายนอกไปแล้ว ผู้รับจ้างจะต้อง ดำเนินการใดๆ เพื่อให้มีการว่าต่างแก่ต่างให้แก่ผู้ว่าจ้างโดยค่าใช้จ่ายของผู้รับจ้างเอง รวมทั้งผู้รับจ้างจะชดใช้ค่าเสียหาย นั้นๆ ตลอดจนค่าใช้จ่ายใดๆ อันเกิดจากการเรียกร้องหรือถูกฟ้องร้องให้แก่ผู้ว่าจ้าง

(ลงชื่อ).....

(นายอาทิตย์

คุณผล)

(ลงชื่อ).....

(นายรัฐวิเศษ พลมณี)

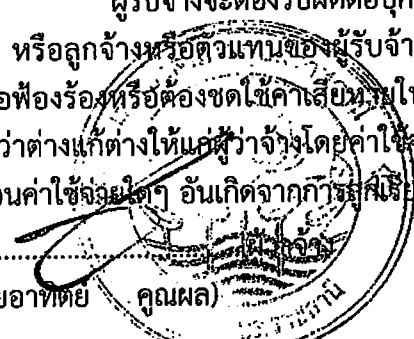

ต้นฉบับ

ข้อ ๑๒ การจ่ายเงินแก่ลูกจ้าง

ผู้รับจ้างจะต้องจ่ายเงินแก่ลูกจ้างที่ผู้รับจ้างได้จ้างมาในอัตราและตามกำหนดเวลาที่ผู้รับจ้างได้ตกลงหรือทำสัญญาไว้ต่อลูกจ้างดังกล่าว

ถ้าผู้รับจ้างไม่จ่ายเงินค่าจ้างหรือค่าทดแทนอื่นใดแก่ลูกจ้างดังกล่าวในวรรคหนึ่ง ผู้ว่าจ้างมีสิทธิที่จะเอาเงินค่าจ้างที่จะต้องจ่ายแก่ผู้รับจ้างมาจ่ายให้แก่ลูกจ้างของผู้รับจ้างดังกล่าว และให้ถือว่าผู้ว่าจ้างได้จ่ายเงินจำนวนนั้นเป็นค่าจ้างให้แก่ผู้รับจ้างตามสัญญาแล้ว

ผู้รับจ้างจะต้องจัดให้มีประกันภัยสำหรับลูกจ้างทุกคนที่จ้างมาทำงาน โดยให้ครอบคลุมถึงความรับผิดชอบทั้งปวงของผู้รับจ้าง รวมทั้งผู้รับจ้างช่วง (ถ้ามี) ในกรณีความเสียหายที่คิดค่าสินไหมทดแทนได้ตามกฎหมาย ซึ่งเกิดจากอุบัติเหตุหรือภัยอันตรายใดๆ ต่อลูกจ้างหรือบุคคลอื่น ที่ผู้รับจ้างหรือผู้รับจ้างช่วงจ้างมาทำงาน ผู้รับจ้างจะต้องส่งมอบกรมธรรม์ประกันภัยดังกล่าว พร้อมทั้งหลักฐานการชำระเบี้ยประกันให้แก่ผู้ว่าจ้างเมื่อผู้ว่าจ้างเรียกร้อง

ข้อ ๑๓ การตรวจงานจ้าง

ถ้าผู้ว่าจ้างแต่งตั้งคณะกรรมการตรวจรับพัสดุ ผู้ควบคุมงาน หรือบริษัท ที่ปรึกษา เพื่อควบคุมการทำงานของผู้รับจ้าง คณะกรรมการตรวจ รับพัสดุ ผู้ควบคุมงาน หรือบริษัทที่ปรึกษานั้น มีอำนาจเข้าไปตรวจการงานในโรงงานและสถานที่ก่อสร้างได้ตลอดเวลา และผู้รับจ้างจะต้องอำนวยความสะดวกและให้ความช่วยเหลือในการนั้นตามสมควร

การที่มีคณะกรรมการตรวจรับพัสดุ ผู้ควบคุมงาน หรือบริษัทที่ปรึกษานั้น หากทำให้ผู้รับจ้างพ้นความรับผิดชอบตามสัญญานี้ข้อใดข้อหนึ่งไม่

ข้อ ๑๔ แบบรูปและรายการละเอียดคลาดเคลื่อน

ผู้รับจ้างรับรองว่าได้ตรวจสอบและทำความเข้าใจในแบบรูปและรายการละเอียด โดยถี่ถ้วนแล้ว หากปรากฏว่าแบบรูปและรายการละเอียดนั้นผิดพลาดหรือคลาดเคลื่อน ไปจากหลักการทางวิศวกรรมหรือทางเทคนิค ผู้รับจ้างตกลงที่จะปฏิบัติตามคำวินิจฉัยของผู้ว่าจ้าง คณะกรรมการตรวจรับพัสดุ ผู้ควบคุมงาน หรือบริษัทที่ปรึกษาที่ผู้ว่าจ้างแต่งตั้ง เพื่อให้งานแล้วเสร็จบริบูรณ์ คำวินิจฉัยดังกล่าวให้ถือเป็นที่สุด โดยผู้รับจ้างจะคิดค่าจ้าง ค่าเสียหาย หรือค่าใช้จ่ายใดๆ เพิ่มขึ้น จากผู้ว่าจ้างหรือขอขยายอายุสัญญาไม่ได้

ข้อ ๑๕ การควบคุมงานโดยผู้ว่าจ้าง

ผู้รับจ้างตกลงว่าคณะกรรมการตรวจรับพัสดุ ผู้ควบคุมงาน หรือบริษัท ที่ปรึกษาที่ผู้ว่าจ้างแต่งตั้ง มีอำนาจที่จะตรวจสอบและควบคุมงานเพื่อให้เป็นไปตาม สัญญานี้ และมีอำนาจที่จะสั่งให้แก้ไขเปลี่ยนแปลงเพิ่มเติม หรือตัดทอนซึ่งงานตามสัญญานี้ หากผู้รับจ้างขัดขืน ไม่ปฏิบัติตาม ผู้ว่าจ้าง คณะกรรมการตรวจ รับพัสดุ ผู้ควบคุมงาน หรือบริษัทที่ปรึกษา มีอำนาจ ที่จะสั่งให้หยุดการนั้นชั่วคราวได้ ความล่าช้าในกรณีเช่นนี้ ผู้รับจ้างจะถือเป็นเหตุขอขยายระยะเวลา การปฏิบัติงานตามสัญญาหรือเรียกเรื่อง ค่าเสียหายใดๆ ไม่ได้ทั้งสิ้น

ข้อ ๑๖ อนุมัติแก้ไขและการแก้ไขงาน

(ลงชื่อ).....

(นายอาทิตย์



(ลงชื่อ).....

(นายวิชาญ ศิริสัมพันธ์)

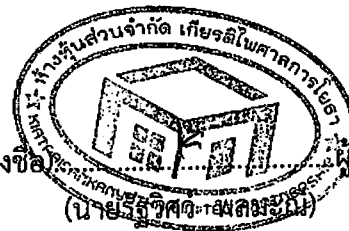

ต้นฉบับ

ผู้ว่าจ้างมีสิทธิที่จะส่งเป็นหนังสือให้ผู้รับจ้างทำงานพิเศษซึ่งไม่ได้แสดงไว้หรือรวมอยู่ในเอกสารสัญญานี้ หากงานพิเศษนั้นๆ อยู่ในขอบข่ายทั่วไปแห่งวัตถุประสงค์ของสัญญา นอกจากนี้ ผู้ว่าจ้างยังมีสิทธิสั่งให้เปลี่ยนแปลงหรือแก้ไขแบบรูปและข้อกำหนดต่างๆ ในเอกสารสัญญาอีกด้วย

อัตราค่าจ้างหรือราคาที่กำหนดใช้ในสัญญานี้ ให้กำหนดใช้สำหรับงานพิเศษ หรืองานที่เพิ่มเติมขึ้น หรือตัดทอนลงทั้งปวงตามคำสั่งของผู้ว่าจ้าง หากในสัญญาไม่ได้กำหนดไว้ถึงอัตราค่าจ้าง หรือราคาใดๆ ที่จะนำมาใช้สำหรับงานพิเศษหรืองานที่เพิ่มเติมขึ้นหรือลดลดดังกล่าว ผู้ว่าจ้าง และผู้รับจ้างจะได้ตกลงกันที่จะกำหนดอัตราค่าจ้างหรือราคาที่เพิ่มขึ้นหรือลดลง รวมทั้งการขยายระยะเวลา (ถ้ามี) กันใหม่เพื่อความเหมาะสม ในกรณีที่ตกลงกันไม่ได้ ผู้ว่าจ้างจะกำหนดอัตราจ้าง หรือราคาตามแต่ผู้ว่าจ้างจะเห็นว่าเหมาะสม และถูกต้อง ซึ่งผู้รับจ้างจะต้องปฏิบัติตามคำสั่งของผู้ว่าจ้างไปก่อนเพื่อมิให้เกิดความเสียหายแก่งานที่จ้าง

ข้อ ๑๗ ค่าปรับ

หากผู้รับจ้างไม่สามารถทำงานให้แล้วเสร็จภายในเวลาที่กำหนดไว้ในสัญญาและผู้ว่าจ้างยังมีได้บอกเลิกสัญญา ผู้รับจ้างจะต้องชำระค่าปรับให้แก่ผู้ว่าจ้างเป็น จำนวนเงินวันละ ๗๒๔.๗๕ บาท (เจ็ดร้อยยี่สิบสี่บาทเจ็ดสิบห้าสตางค์) และจะต้องชำระค่าใช้จ่ายในการควบคุมงาน (ถ้ามี) ในเมื่อผู้ว่าจ้าง ต้องจ้างผู้ควบคุมงานอีกต่อหนึ่งเป็นจำนวนเงินวันละ ๓๐๐.๐๐ บาท (สามร้อยบาทถ้วน) นับถัดจากวันที่ครบกำหนดเวลาแล้วเสร็จของงานตามสัญญาหรือวันที่ผู้ว่าจ้างได้ขยายเวลาทำงานให้ จนถึงวันที่ทำงานแล้วเสร็จจริง นอกจากนี้ ผู้รับจ้างยอมให้ผู้ว่าจ้างเรียกค่าเสียหายอันเกิดขึ้นจากการที่ผู้รับจ้างทำงานล่าช้าเฉพาะส่วนที่เกินกว่าจำนวนค่าปรับและค่าใช้จ่ายดังกล่าวได้อีกด้วย

ในระหว่างที่ผู้ว่าจ้างยังมีได้บอกเลิกสัญญานั้น หากผู้ว่าจ้างเห็นว่าผู้รับจ้าง จะไม่สามารถปฏิบัติตามสัญญาต่อไปได้ ผู้ว่าจ้างจะใช้สิทธิบอกเลิกสัญญาและใช้สิทธิตามข้อ ๑๘ ก็ได้ และถ้าผู้ว่าจ้างได้แจ้งข้อเรียกร้องไปยังผู้รับจ้างเมื่อครบกำหนดเวลาแล้วเสร็จของงานขอให้ชำระค่าปรับแล้ว ผู้ว่าจ้างมีสิทธิที่จะปรับผู้รับจ้างจนถึงวันบอกเลิกสัญญาได้อีกด้วย

ข้อ ๑๘ สิทธิของผู้ว่าจ้างภายหลังบอกเลิกสัญญา

ในกรณีที่ผู้ว่าจ้างบอกเลิกสัญญา ผู้ว่าจ้างอาจทำงานนั้นเองหรือว่าจ้างผู้อื่นให้ทำงานนั้นต่อจนแล้วเสร็จก็ได้ ผู้ว่าจ้างหรือผู้รับจ้างทำงานนั้นต่อมามีสิทธิใช้เครื่องมือใช้ในการก่อสร้าง สิ่งก่อสร้างขึ้นชั่วคราวสำหรับงานก่อสร้าง และวัสดุต่างๆ ซึ่งเห็นว่าจะต้องสงวนเอาไว้เพื่อการปฏิบัติตามสัญญา ตามที่จะเห็นสมควร

ในกรณีดังกล่าว ผู้ว่าจ้างมีสิทธิริบหรือบังคับจากหลักประกันการปฏิบัติตามสัญญาทั้งหมด หรือบางส่วน ตามแต่จะเห็นสมควร นอกจากนั้น ผู้รับจ้างจะต้องรับผิดชอบในค่าเสียหายซึ่งเป็นจำนวนเกินกว่าหลักประกันการปฏิบัติตามสัญญา รวมทั้งค่าใช้จ่ายที่เพิ่มขึ้น ในการทำงานนั้นต่อให้แล้วเสร็จตามสัญญา ตลอดจนค่าใช้จ่ายในการควบคุมงานเพิ่ม (ถ้ามี) ซึ่งผู้ว่าจ้างจะหัก เอาจากเงินประกันผลงานหรือจำนวนเงินใดๆ ที่จะจ่ายให้แก่ผู้รับจ้างก็ได้

ข้อ ๑๙. การบังคับค่าปรับ ค่าเสียหาย และค่าใช้จ่าย

ในกรณีที่ผู้รับจ้างไม่ปฏิบัติตามสัญญาข้อหนึ่งข้อใดด้วยเหตุใดๆ ก็ตาม จนเป็นเหตุให้เกิดค่าปรับ ค่าเสียหาย หรือค่าใช้จ่ายแก่ผู้ว่าจ้าง ผู้รับจ้างต้องชดใช้ค่าปรับ ค่าเสียหาย หรือค่าใช้จ่ายดังกล่าวให้แก่ผู้ว่าจ้างโดยสิ้นเชิงภายในกำหนด ๑๕ (สิบห้า) วัน นับถัดจากวันที่ได้รับแจ้งเป็นหนังสือจากผู้ว่าจ้าง หากผู้รับจ้างไม่ชดใช้ให้ถูกต้องครบถ้วนภายในระยะเวลาดังกล่าว ให้ผู้ว่าจ้างมีสิทธิที่จะหักเอาจากจำนวนเงิน

(ลงชื่อ).....

(นายอาทิตย์

คุณมล)

ผู้ว่าจ้าง

(ลงชื่อ).....

(นายวิชาญ ศิลา

ผู้รับจ้าง

ต้นฉบับ

ค่าจ้างที่ต้องชำระ หรือจากเงินประกันผลงาน ของผู้รับจ้าง หรือบังคับจากหลักประกันการปฏิบัติตามสัญญาได้ทันที

หากค่าปรับ ค่าเสียหาย หรือค่าใช้จ่ายที่บังคับจากเงินค่าจ้างที่ต้องชำระ เงินประกันผลงาน หรือหลักประกันการปฏิบัติตามสัญญาแล้วยังไม่เพียงพอ ผู้รับจ้างยินยอมชำระส่วนที่เหลือ ที่ยังขาดอยู่จนครบถ้วนตามจำนวนค่าปรับ ค่าเสียหาย หรือค่าใช้จ่ายนั้น ภายในกำหนด ๑๕ (สิบห้า) วัน นับถัดจากวันที่ได้รับแจ้งเป็นหนังสือจากผู้ว่าจ้าง

หากมีเงินค่าจ้างตามสัญญาที่หักไว้จ่ายเป็นค่าปรับ ค่าเสียหาย หรือค่าใช้จ่ายแล้วยังเหลืออยู่อีกเท่าใด ผู้ว่าจ้างจะคืนให้แก่ผู้รับจ้างทั้งหมด

ข้อ ๒๐ การทำบริเวณก่อสร้างให้เรียบร้อย

ผู้รับจ้างจะต้องรักษาบริเวณสถานที่ปฏิบัติงานตามสัญญานี้ รวมทั้งโรงงานหรือ สิ่งอำนวยความสะดวกในการทำงานของผู้รับจ้าง ลูกจ้าง ตัวแทน หรือผู้รับจ้างช่วง (ถ้ามี) ให้สะอาด ปลอดภัย และมีประสิทธิภาพในการใช้งานตลอดระยะเวลาการจ้าง และเมื่อทำงานเสร็จสิ้นแล้วจะต้องขนย้ายบรรดาเครื่องใช้ในการทำงานจ้างรวมทั้งวัสดุ ขยะมูลฝอย และสิ่งก่อสร้างชั่วคราวต่างๆ (ถ้ามี) ทั้งหมดต้องกลบเกลี่ยพื้นดินให้เรียบร้อยเพื่อให้บริเวณทั้งหมดอยู่ในสภาพที่สะอาดและใช้การได้ทันที

ข้อ ๒๑ การงดหรือลดค่าปรับ หรือการขยายเวลาปฏิบัติงานตามสัญญา

ในกรณีที่มีเหตุเกิดจากความผิดหรือความบกพร่องของฝ่ายผู้ว่าจ้าง หรือเหตุสุดวิสัย หรือเกิดจากเหตุการณ์อันหนึ่งอันใดที่ผู้รับจ้างไม่ต้องรับผิดชอบตามกฎหมาย หรือเหตุอื่นตามที่กำหนด ในกฎกระทรวง ซึ่งออกตามความในกฎหมายว่าด้วยการจัดซื้อจัดจ้างและการบริหารพัสดุภาครัฐ ทำให้ผู้รับจ้างไม่สามารถทำงานให้แล้วเสร็จตามเงื่อนไขและกำหนดเวลาแห่งสัญญานี้ได้ ผู้รับจ้างจะต้องแจ้งเหตุหรือเหตุการณ์ดังกล่าวพร้อมหลักฐานเป็นหนังสือให้ผู้ว่าจ้างทราบ เพื่อของดหรือลดค่าปรับ หรือขยายเวลาทำงานออกไป ภายใน ๑๕ (สิบห้า) วันนับถัดจากวันที่เหตุอันสิ้นสุดลง หรือตามที่กำหนดในกฎกระทรวงดังกล่าว แล้วแต่กรณี

ถ้าผู้รับจ้างไม่ปฏิบัติให้เป็นไปตามความในวรรคหนึ่ง ให้ถือว่าผู้รับจ้างได้สละสิทธิเรียกร้อง ในการที่จะของดหรือลดค่าปรับ หรือขยายเวลาทำงานออกไปโดยไม่มีเงื่อนไขใดๆ ทั้งสิ้น เว้นแต่ กรณีเหตุเกิดจากความผิดหรือความบกพร่องของฝ่ายผู้ว่าจ้าง ซึ่งมีหลักฐานชัดเจน หรือผู้ว่าจ้างทราบดี อยู่แล้วตั้งแต่ต้น

การงดหรือลดค่าปรับ หรือขยายกำหนดเวลาทำงานตามวรรคหนึ่ง อยู่ในดุลพินิจของผู้ว่าจ้างที่จะพิจารณาตามที่เห็นสมควร

ข้อ ๒๒. การใช้เรือไทย

ในการปฏิบัติตามสัญญานี้ หากผู้รับจ้างจะต้องส่งหรือนำเข้าของเข้ามาจากต่างประเทศรวมทั้งเครื่องมือและอุปกรณ์ที่ต้องนำเข้ามาเพื่อปฏิบัติงานตามสัญญา ไม่ว่าผู้รับจ้างจะเป็นผู้นำของเข้ามาเองหรือนำเข้ามาโดยผ่านตัวแทนหรือบุคคลอื่นใด ถ้าสิ่งของนั้นต้องนำเข้ามาโดยทางเรือในเส้นทางเดินเรือที่มีเรือไทยเดินอยู่และสามารถให้บริการรับขนได้ตามที่รัฐมนตรีว่าการกระทรวงคมนาคมประกาศกำหนด ผู้รับจ้างต้องจัดการให้สิ่งของดังกล่าวบรรทุกโดยเรือไทยหรือเรือที่มีสิทธิเช่นเดียวกับเรือไทยจากต่างประเทศมายังประเทศไทยแล้วแต่จะได้รับการอนุญาตจากกรมเจ้าท่าก่อนบรรทุกของนั้นลงเรืออื่นที่มีใช้เรือไทยหรือเป็นของที่รัฐมนตรีว่าการกระทรวงคมนาคมประกาศยกเว้นให้บรรทุกโดยเรืออื่นได้ ทั้งนี้ ไม่ว่าการส่งหรือนำเข้าสิ่งของดังกล่าวจากต่างประเทศจะยื่นแบบใด

(ลงชื่อ).....

(นายอาทิตย์



(ลงชื่อ).....

(นายอรุณ



ต้นฉบับ

ในการส่งมอบงานตามสัญญาให้แก่ผู้ว่าจ้าง ถ้างานนั้นมีสิ่งของตามวรรคหนึ่ง ผู้รับจ้างจะต้องส่งมอบใบตราส่ง (Bill of lading) หรือสำเนาใบตราส่งสำหรับของนั้น ซึ่งแสดงว่าได้บรรทุกมาโดยเรือไทยหรือเรือที่มีสิทธิเช่นเดียวกับเรือไทยให้แก่ผู้ว่าจ้างพร้อมกับการส่งมอบงานด้วย

ในกรณีที่สิ่งของดังกล่าวไม่ได้บรรทุกจากต่างประเทศมายังประเทศไทยโดยเรือไทยหรือเรือที่มีสิทธิเช่นเดียวกับเรือไทย ผู้รับจ้างต้องส่งมอบหลักฐานซึ่งแสดงว่าได้รับอนุญาตจากกรมเจ้าท่าให้บรรทุกของโดยเรืออื่นได้หรือหลักฐานซึ่งแสดงว่าได้ชำระค่าธรรมเนียมพิเศษ เนื่องจากการไม่บรรทุกของโดยเรือไทยตามกฎหมาย ว่าด้วยการส่งเสริมการพาณิชย์แล้วอย่างใดอย่างหนึ่งแก่ผู้ว่าจ้างด้วย

ในกรณีที่ผู้รับจ้างไม่ส่งมอบหลักฐานอย่างใดอย่างหนึ่งดังกล่าวในวรรคสองและวรรคสามให้แก่ผู้ว่าจ้างแต่จะขอส่งมอบงานดังกล่าวให้ผู้ว่าจ้างก่อนโดยยังไม่รับชำระเงินค่าจ้าง ผู้ว่าจ้างมีสิทธิรับงานดังกล่าวไว้ก่อน และชำระเงินค่าจ้างเมื่อผู้รับจ้างได้ปฏิบัติถูกต้องครบถ้วนดังกล่าวแล้วได้

ข้อ ๒๓. มาตรฐานฝีมือช่าง

ผู้รับจ้างตกลงเป็นเงื่อนไขสำคัญว่า ผู้รับจ้างจะต้องมีและใช้ผู้ผ่านการทดสอบมาตรฐานฝีมือช่าง จากผู้มีวุฒิบัตรระดับ ปวช. ปวส. และปวท. หรือเทียบเท่าจากสถาบันการศึกษาที่ ก.พ. รับรองให้เข้ารับราชการได้ หรือผู้มีวุฒิบัตรระดับ ปวช. ปวส. และปวท. หรือเทียบเท่าจากสถาบันการศึกษาที่ ก.พ. รับรองให้เข้ารับราชการได้ ในอัตราไม่ต่ำกว่าร้อยละ ๑๐ (สิบ) ของแต่ละสาขาช่าง แต่จะต้องมีช่างจำนวนอย่างน้อย ๑ (หนึ่ง) คน ในแต่ละสาขาช่างดังต่อไปนี้

๒๓.๑ สำเนาหลักฐานบัตรประจำตัววิศวกร (ใบอนุญาตประกอบวิชาชีพวิศวกรรมควบคุม) ระดับสามัญวิศวกรโยธา หรือระดับที่สูงกว่าและหนังสือรับรองเป็นวิศวกรโยธาของโครงการ จำนวน ๑ คน

๒๓.๒ สำเนาหลักฐานคุณวุฒิผู้ควบคุมงานประจำโครงการต้องมีคุณวุฒิการศึกษาไม่ต่ำกว่าระดับประกาศนียบัตรวิชาชีพ (ปวส.) ทางด้านการก่อสร้างโยธา, สำรวจ หรือเทียบเท่า และหนังสือรับรองเป็นผู้ควบคุมงานโครงการ จำนวน ๑ คน

ผู้รับจ้างจะต้องจัดทำบัญชีแสดงจำนวนช่างทั้งหมดโดยจำแนกตามแต่ละสาขาช่าง และ ระดับช่างพร้อมกับระบุรายชื่อช่างผู้ผ่านการทดสอบมาตรฐานฝีมือช่างหรือผู้มีวุฒิบัตรดังกล่าวในวรรคหนึ่งนำมาแสดงพร้อมหลักฐานต่างๆ ต่อคณะกรรมการตรวจรับพัสดุหรือผู้ควบคุมงาน ก่อนเริ่มลงมือทำงาน และพร้อมที่จะให้ผู้ว่าจ้างหรือเจ้าหน้าที่ของผู้ว่าจ้างตรวจสอบดูได้ตลอด เวลาการทำงานตามสัญญานี้ของผู้รับจ้าง

ข้อ ๒๔. การปรับราคาค่าจ้าง

ผู้ว่าจ้างและผู้รับจ้าง ตกลงกันให้ใช้สัญญาปรับราคาได้ สำหรับราคางานก่อสร้างตามสัญญานี้โดยการนำสูตร Escalation Factor (K) มาใช้คำนวณราคาค่างานที่เปลี่ยนแปลงไป โดยวิธีการต่อไปนี้ ตามเงื่อนไข หลักเกณฑ์ สูตรและวิธีคำนวณที่ใช้กับสัญญาแบบปรับราคาได้ตามมติคณะรัฐมนตรีเมื่อวันที่ ๒๒ สิงหาคม ๒๕๓๒ เรื่องการพิจารณาช่วยเหลือผู้ประกอบการอาชีพงานก่อสร้าง ตามหนังสือสำนักเลขาธิการคณะรัฐมนตรี ที่ นร ๐๒๐๓/ว ๑๐๙ ลงวันที่ ๒๔ สิงหาคม ๒๕๓๒

สูตรการปรับราคา (สูตรค่า K) จะต้องคงที่ที่ระดับที่กำหนดไว้ในวันแล้วเสร็จตามที่กำหนดไว้ในสัญญา หรือภายในระยะเวลาที่ ผู้ว่าจ้าง ได้ขยายออกไป โดยจะใช้สูตรของทางราชการที่ได้ระบุตามภาคผนวก -

(ลงชื่อ).....
(นายอาทิตย์ คุณผล) ผู้ว่าจ้าง

(ลงชื่อ).....
(นายรัฐชาติ ทัพถนอมชัย) ผู้รับจ้าง

ต้นฉบับ

สัญญาทำขึ้นเป็นสองฉบับ มีข้อความถูกต้องตรงกัน คู่สัญญาได้อ่านและเข้าใจข้อความโดยละเอียดตลอดแล้ว จึงได้ลงลายมือชื่อ พร้อมทั้งประทับตรา (ถ้ามี) ไว้เป็นสำคัญต่อหน้าพยาน และคู่สัญญาต่างยึดถือไว้ฝ่ายละหนึ่งฉบับ

(ลงชื่อ).....

(นายอาทิตย์ คุณผล)

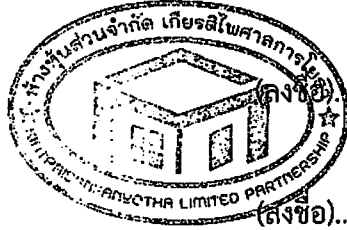

(นายรัฐวิศว์ พลพะณี)

ผู้รับจ้าง

(ลงชื่อ)..... พยาน

(นายวิษณุพงศ์ สาลีสิงห์)

(ลงชื่อ)..... พยาน

(นายสุรศักดิ์ สุระวงศ์)

เลขที่โครงการ ๖๗๐๒๙๒๓๙๗๒๓

เลขคุมสัญญา ๖๗๐๓๒๒๐๐๖๐๕๔

ต้นฉบับ

แบบใบเสนอราคา

เรียน นายกเทศมนตรีนครอุบลราชธานี

1. ข้าพเจ้าห้างหุ้นส่วนจำกัด...เกียรติไพศาลกรโยธา... สำนักงานใหญ่ตั้งอยู่เลขที่ 133 หมู่ที่ 13 ตำบล กระจาย อำเภอป่าดัว จังหวัด ยโสธร โทรศัพท... โดย นายรัฐวิศว์ พลมะณี ผู้ลงนามข้างท้ายนี้ได้พิจารณาเงื่อนไขต่าง ๆ ในเอกสารสอบราคาจ้าง เลขที่/2567 และเอกสารเพิ่มเติมเลขที่.....-.....(ถ้ามี) โดยตลอดและยอมรับข้อกำหนดและเงื่อนไขนั้นแล้ว รวมทั้งรับรองว่าข้าพเจ้าเป็นผู้มีคุณสมบัติครบถ้วนตามที่กำหนด และไม่เป็นผู้ทำงานของทางราชการ หรือหน่วยการบริหารราชการส่วนท้องถิ่น

2. ข้าพเจ้าขอเสนอราคา โครงการปรับปรุงผิวทางแอสฟัลต์คอนกรีตขอยสุขาสงเคราะห์ 7..... ตามราคาที่ได้รับใบบัญชีแสดงปริมาณวัสดุและแรงงานค่าก่อสร้างแนบท้ายใบเสนอราคานี้ เป็นเงินทั้งสิ้น 289,900 บาท (.....สองแสนแปดหมื่นเก้าพันเก้าร้อยบาทถ้วน.....) ซึ่งรวมภาษีมูลค่าเพิ่ม 7% เป็นเงิน 18,965.42 บาท ตลอดจนภาษีอากรนั้น ๆ และค่าใช้จ่ายที่ส่งไปเรียบร้อยแล้ว

3. คำเสนอราคานี้จะยื่นราคาเป็นระยะเวลา.....60.....วัน นับแต่วันเปิดซองสอบราคา และเทศบาลอาจรับคำเสนอนี้ ณ เวลาใดก็ได้ก่อนที่จะครบกำหนดระยะเวลาดังกล่าว หรือระยะเวลาที่ได้ยื่นออกไปตามเหตุผลอันสมควรที่เทศบาลนครอุบลราชธานีร้องขอ

4. กำหนดเวลาส่งมอบ ข้าพเจ้ารับรองที่จะเริ่มทำงานตามสัญญาทันที และจะส่งมอบงานโดยครบถ้วนถูกต้องภายใน.....60.....วัน นับถัดจากวันที่ลงนามในสัญญาจ้าง

5. ในกรณีที่ข้าพเจ้าได้รับการพิจารณาให้เป็นผู้ชนะการสอบราคา ข้าพเจ้าขอรับรองที่จะ

5.1 ทำสัญญาตามแบบสัญญาสัญญาจ้างแนบท้ายเอกสารสอบราคากับเทศบาลภายใน 5 วัน นับถัดจากวันที่ได้รับหนังสือแจ้งให้ไปทำสัญญา

5.2 มอบหลักประกันการปฏิบัติตามสัญญาตามที่ระบุไว้ในข้อ 6 ของเอกสารสอบราคาให้แก่เทศบาลนครอุบลราชธานี ก่อนหรือในขณะที่ได้ลงนามในสัญญาเป็นจำนวนร้อยละ 5 ของราคาตามสัญญาที่ได้รับใบในใบเสนอราคานี้ เพื่อเป็นหลักประกันการปฏิบัติตามสัญญาโดยถูกต้องและครบถ้วน

5.3 หากข้าพเจ้าไม่ปฏิบัติตามให้ครบถ้วนตามที่ระบุไว้ข้างต้นนี้ ข้าพเจ้ายินยอมชดใช้ค่าเสียหายอื่น ๆ (ถ้ามี) รวมทั้งจะพิจารณาให้เป็นผู้ทำงานตามระเบียบของทางราชการ หรือเทศบาลนครอุบลราชธานีอาจเรียกผู้เสนอราคาอื่นให้มีการเสนอราคาใหม่ก็ได้

6. ข้าพเจ้ายอมรับว่าเทศบาลนครอุบลราชธานี ไม่มีความผูกพันที่จะรับคำเสนอนี้ หรือใบเสนอราคาใด ๆ รวมทั้งไม่ต้องรับผิดชอบในค่าใช้จ่ายใด ๆ อันอาจเกิดขึ้นในการที่ข้าพเจ้าได้เข้าเสนอราคา

7. ข้าพเจ้าได้ตรวจทานตัวเลขและตรวจสอบเอกสารต่าง ๆ ที่ได้ยื่นเสนอราคานี้โดยละเอียดแล้ว และเข้าใจดีว่าเทศบาลนครอุบลราชธานีไม่ต้องรับผิดชอบใด ๆ ในความผิดพลาดหรือตกหล่น

8. ใบเสนอราคานี้ได้ยื่นเสนอโดยบริสุทธิ์ยุติธรรม และปราศจากกลฉ้อฉลหรือการสมรู้ร่วมคิดกัน โดยไม่ชอบด้วยกฎหมายกับบุคคลหนึ่งบุคคลใด หรือหลายบุคคล หรือกับห้างหุ้นส่วนใด ๆ ที่ได้ยื่นเสนอราคาในคราวเดียวกัน

เสนอราคา ณ วันที่ 27 เดือน กุมภาพันธ์ พ.ศ. 2567

แบบแปลนประกอบสัญญาจ้าง เลขที่ พ.บ. 3/2567

ลงวันที่ 6 มี.ค. 2567

ผู้ว่าจ้าง

ผู้รับจ้าง

(ลงชื่อ).....พยาน

(ลงชื่อ).....พยาน



ต.ฉบับ

โครงการ ปรับปรุงผิวทางแอสฟัลต์คอนกรีตขอยสุขาสงเคราะห์

แบบเลขที่ ข.137/67

หจก./บริษัท /ร้าน : หจก. เกียรติไพศาลการโยธา

ลำดับ	รายการ	จำนวน	หน่วย	ค่าวัสดุ ราคาต่อหน่วย	ราคาทุน	F _N	ราคาต่อ หน่วย x F _N	ราคากลาง	หมายเหตุ
1	งานผิวทาง								
	- ลาดแอสฟัลต์แตกโค้ด พื้นที่	353.00	ตร.ม.	14.84	5,238.52	1.3642	20.24	7,144.72	
	- ผิวทางแอสฟัลต์คอนกรีต หนา 0.05 ม. พื้นที่	353.00	ตร.ม.	281.52	99,376.56	1.3642	384.05	135,569.65	
2	งานบ่อพักในผิวจราจร								
	- ปรับระดับผาบ่อพัก	1.00	ชุด	1,786.60	1,786.60	1.3642	2,437.28	2,437.28	
	- ปรับระดับพร้อมเปลี่ยนผาบ่อพัก	6.00	ชุด	6,870.40	41,222.40	1.3642	9,372.60	56,235.60	
	- ปรับระดับผาบ่อรับน้ำ	1.00	ชุด	1,121.30	1,121.30	1.3642	1,529.68	1,529.68	
	- ปรับระดับพร้อมเปลี่ยนผาบ่อรับน้ำ	6.00	ชุด	2,958.04	17,748.24	1.3642	4,035.36	24,212.16	
3	งานตีเส้นจราจร								
	- เส้นจราจรสีเทอร์โมพลาสติก พื้นที่	18.00	ตร.ม.	270.00	4,860.00	1.3642	368.33	6,629.94	
4	งานโคมไฟส่องสว่างถนน								
	- โคมไฟหลอด LED ขนาดไม่น้อยกว่า 150 วัตต์	3.00	ชุด	10,500.00	31,500.00	1.3642	14,324.10	42,972.30	
	- ขาจับกิ่งโคมไฟปรับระดับ ขนาด 2 นิ้วพร้อมอุปกรณ์	3.00	ชุด	2,100.00	6,300.00	1.3642	2,864.82	8,594.46	
5	ป้ายโครงการ	1.00	ชุด	3,360.00	3,360.00	1.3642	4,583.71	4,583.71	

แบบแปลนประกอบสัญญาจ้าง เลขที่ ทบ.สง.

ลงวันที่ 6 มี.ค. 2567



ผู้ว่าจ้าง (ลงชื่อ).....
 ผู้รับจ้าง (ลงชื่อ).....
 พยาน (ลงชื่อ).....

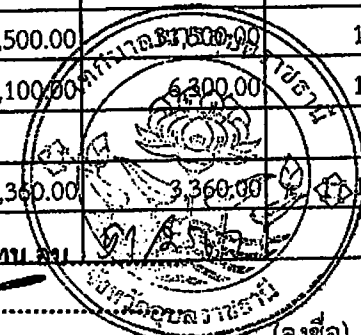

ผู้เสนอราคา (นายรัฐวิศว์ พลมะณี)
 หจก. เกียรติไพศาลการโยธา

ต้นฉบับ



โครงการ



แบบแปลนประกอบสัญญาจ้าง เลขที่ ทน.อบ.....๑/๘๖๗

ลงวันที่.....๖.มิ.ค. 2567

(ลงชื่อ).....ผู้ว่าจ้าง
(ลงชื่อ).....ผู้รับจ้าง
(ลงชื่อ).....พยาน
(ลงชื่อ).....พยาน

ปรับปรุงผิวทางแอสฟัลตคอนกรีตซอยสุขาส่งเคราะห์ 7

เทศบาลนครอุบลราชธานี

ตำแหน่ง

๑
(นางสาวกสิรา สวัสดิ์กุล)
ผู้อำนวยการงานทั่วไป



แผนที่บริเวณเทศบาลนครอุบลราชธานี

ต้นฉบับ

โครงการปรับปรุงผิวทางแอสฟัลต์คอนกรีตซอยสุขาสงเคราะห์ 7

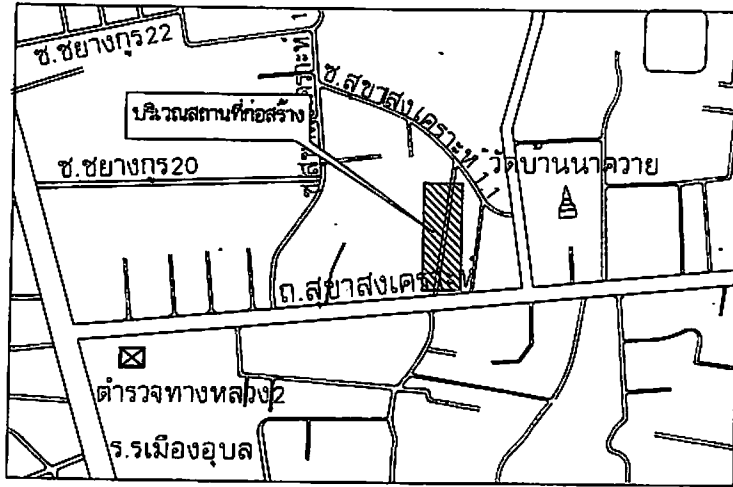

(พิกัด : 15.260862, 104.850539)

แผนที่โดยสังเขป
ไม่เป็นความลับ

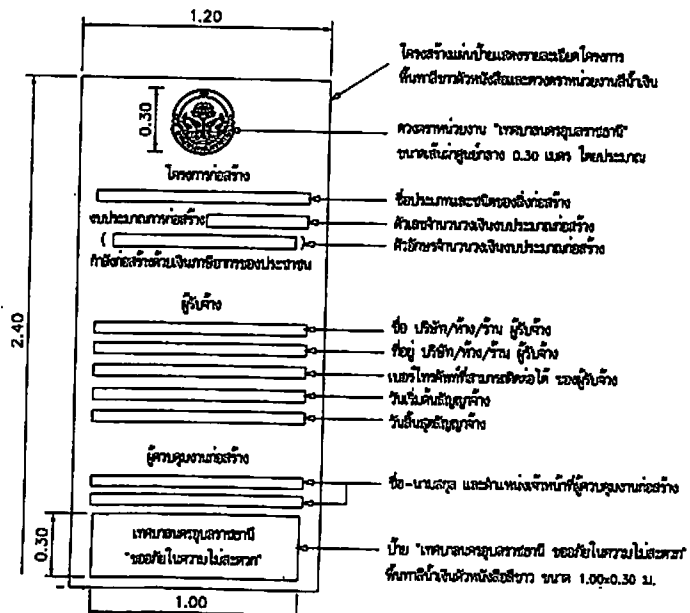

แผนป้ายแสดงรายละเอียด โครงการ

- ก่อนจัดทำโครงการก่อสร้าง ผู้รับจ้างต้องทำการสำรวจบริเวณก่อสร้างแล้วทำ SHOP DRAWING เพื่อหาปริมาณงานรวมทั้งชนิดที่ก่อสร้างได้จริง พร้อมทั้งสำรวจภาวะดินของงานวางท่อ เพื่อนำมากำหนดแนวระดับของถนนและระดับท่อระบายน้ำ นำเสนอต่อคณะกรรมการตรวจรับพัสดุเพื่อพิจารณา ทั้งนี้คณะกรรมการตรวจรับพัสดุสามารถจะปรับค่าระดับและใช้สลับปริมาณงานได้ตามความเหมาะสม โดยยึดถือปริมาณงานรวมเป็นหลัก
- ผู้รับจ้างจะต้องมีป้ายแสดงรายละเอียดโครงการจำนวน 2 ป้าย เครื่องหมายแสดงเครื่องหมายเครื่องหมายกำหนดจราจร ป้ายสัญญาณเตือน, บังคับ เพื่อป้องกันอันตรายจากอุบัติเหตุขณะก่อสร้าง ตามที่ทางควบคุมงานหรือคณะกรรมการตรวจรับพัสดุกำหนด
- งานสำรวจดิน, บินของทั้งทางและพื้นทาง เช่น สุทธิ, ฝน, อุณหภูมิ ถัดมีการร้องขอให้ผู้รับจ้างเคลื่อนย้ายไปที่สถานที่ ทั้งเทศบาลนครอุบลราชธานี กำหนดไว้ เว้นแต่ข้อกำหนดในแบบแปลนกำหนดให้ใช้รูปอื่น
- พัสดุสังเคราะห์คอนกรีต, ซีเมนต์, หิน, ทราย และวัสดุอื่น ๆ ที่มีมาตรฐานอุตสาหกรรมกำหนดไว้ในรายการก่อสร้าง จะต้องมีการตรวจสอบก่อนก่อสร้างว่าได้มาตรฐานผลิตภัณฑ์อุตสาหกรรม และมีสำเนาใบรับรองมาตรฐานผลิตภัณฑ์อุตสาหกรรม นำเสนอต่อทางควบคุมงาน และคณะกรรมการตรวจรับพัสดุเพื่ออนุมัติก่อน จึงสามารถนำมาก่อสร้างในโครงการได้ โดยค่ามาตรฐานอุตสาหกรรมของวัสดุกำหนดไว้ในรายการแบบแปลนประกอบการก่อสร้าง
- การก่อสร้างวัสดุบำรุงผิวถนนที่ผิวหน้าของผิวจราจร จะต้องมีการตรวจสอบปริมาณวัสดุที่ใช้จริงก่อนการก่อสร้างทุกครั้ง เพื่อให้เป็นที่ยอมรับของทางตรวจสอบวัสดุในโครงการไป การตรวจสอบปริมาณวัสดุที่ใช้จริงจะต้องมีใบรับรองปริมาณกว่า 100 เมตร หรือตามข้อกำหนดของทางควบคุมงานที่เห็นชอบเป็น ผลที่รับรองปริมาณวัสดุส่วนราชการที่เกี่ยวข้องกับการก่อสร้างจะต้องมีการตรวจสอบปริมาณวัสดุที่ใช้จริงก่อนการก่อสร้างทุกครั้ง
- การก่อสร้างผิวจราจรแอสฟัลต์คอนกรีตหรือคอนกรีตเสริมเหล็ก จะต้องมีการตรวจสอบปริมาณวัสดุที่ใช้จริงก่อนการก่อสร้างทุกครั้ง โดยให้เจ้าหน้าที่ยื่นรายงานปริมาณวัสดุที่ใช้จริงในโครงการ 3 (กอง) ครั้ง และยื่นใบปิดล้อมพื้นที่หน้างานให้เรียบร้อยก่อนการก่อสร้างทุกครั้ง (กรณีการก่อสร้างผิวจราจรแอสฟัลต์คอนกรีตเสริมเหล็ก จะต้องมีการตรวจสอบปริมาณวัสดุที่ใช้จริงก่อนการก่อสร้างทุกครั้ง)

แบบแปลนประกอบสัญญาจ้าง เลขที่ ก.บ. ๒๖/๒๕๖๒



ส่วนควบคุมการก่อสร้าง
สำนักงาน เทศบาลนครอุบลราชธานี

การแก้ไข
ครั้งที่ วันที่ ผู้แก้ไข
สำรวจ
นายวิเศษ หนองบัว (นายวิเศษ หนองบัว)
นายวิเศษ หนองบัว (นายวิเศษ หนองบัว)
นายวิเศษ หนองบัว (นายวิเศษ หนองบัว)

นายวิเศษ หนองบัว (นายวิเศษ หนองบัว)
นายกเทศมนตรี

นายวิเศษ หนองบัว (นายวิเศษ หนองบัว)
นายกเทศมนตรี

นายวิเศษ หนองบัว (นายวิเศษ หนองบัว)
นายกเทศมนตรี

นายวิเศษ หนองบัว (นายวิเศษ หนองบัว)
นายกเทศมนตรี

นายวิเศษ หนองบัว (นายวิเศษ หนองบัว)
นายกเทศมนตรี

นายวิเศษ หนองบัว (นายวิเศษ หนองบัว)
นายกเทศมนตรี

นายวิเศษ หนองบัว (นายวิเศษ หนองบัว)
นายกเทศมนตรี

นายวิเศษ หนองบัว (นายวิเศษ หนองบัว)
นายกเทศมนตรี

นายวิเศษ หนองบัว (นายวิเศษ หนองบัว)
นายกเทศมนตรี

นายวิเศษ หนองบัว (นายวิเศษ หนองบัว)
นายกเทศมนตรี

นายวิเศษ หนองบัว (นายวิเศษ หนองบัว)
นายกเทศมนตรี

นายวิเศษ หนองบัว (นายวิเศษ หนองบัว)
นายกเทศมนตรี

ชื่อที่กำหนดส่งงาน... สำนักผู้ต้อง
1. ผู้รับจ้างจะต้องนำผลการตรวจสอบวัสดุสำเนาใบรับรองผลิตภัณฑ์อุตสาหกรรมอื่น ๆ ที่กำหนดไว้ในรูปแบบการก่อสร้าง นำเสนอต่อคณะกรรมการตรวจรับพัสดุ พร้อมหนังสือส่งงานของผู้รับจ้าง ทุกครั้งที่มีการใช้วัสดุการก่อสร้างดังกล่าว
2. ผู้รับจ้างจะต้องสำรวจปริมาณงานที่ก่อสร้างหรือย้ายถนน ย้ายเสนอต่อคณะกรรมการตรวจรับพัสดุ พร้อมหนังสือส่งงานของผู้รับจ้างในงวดสุดท้ายของงานทั้งหมด

ภัสรา สุวสีถกุล

ต้นฉบับ

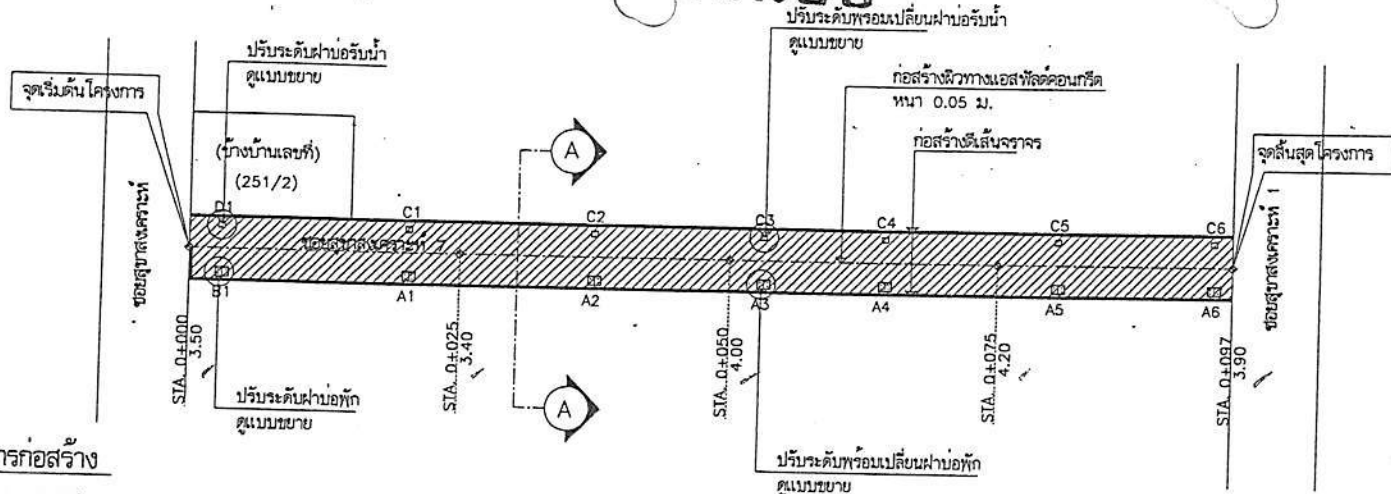

รายการก่อสร้าง

- งานลวดแอสฟัลต์เทคโคท พื้นที่รวมไม่น้อยกว่า 353 ตร.ม.
- งานลวดทางแอสฟัลต์คอนกรีต หน้า 0.05 ม.กว้าง 3.40-4.20 ม. ยาว 97.00 ม. พื้นที่รวมไม่น้อยกว่า 353 ตร.ม.
- งานผ่านออตักในผิวจราจร
 - A - ปรับระดับพร้อมเปลี่ยนผ่านออตัก ขนาด 0.75x1.10 ม. จำนวน 6 ชุด
 - B - ปรับระดับผ่านออตัก ขนาด 0.75x1.10 ม. จำนวน 1 ชุด
 - C - ปรับระดับพร้อมเปลี่ยนผ่านออร์รับน้ำ ขนาด 0.55x0.60 ม. จำนวน 6 ชุด
 - D - ปรับระดับผ่านออร์รับน้ำ ขนาด 0.55x0.60 ม. จำนวน 1 ชุด
- งานตีเส้นจราจร พื้นที่ไม่น้อยกว่า 18 ตร.ม.
- ติดตั้งโคมไฟหลอด LED ขนาดไม่น้อยกว่า 150 วัตต์ จำนวน 3 ชุด
- ติดตั้งขาสั่งกิ่งโคมไฟปรับระดับ ขนาด 2 นิ้ว พร้อมอุปกรณ์ จำนวน 3 ชุด
- ป้ายโครงการ จำนวน 1 ป้าย และอื่นๆ (ตามแบบแปลนของเทศบาลนครอุบลราชธานี)

รายการประกอบแบบก่อสร้าง

- งานแตกโคท ให้เป็นไปตามมาตรฐานงานแตกโคท มทพ. 227-2545
- วัสดุผิวจราจรสำหรับงานแอสฟัลต์คอนกรีต ให้เป็นไปตามมาตรฐาน มทพ. 209-2545
- งานผิวจราจรแอสฟัลต์คอนกรีต ให้เป็นไปตามมาตรฐาน มทพ. 230-2563
- ระยะชนส่งจากโรงงานผลจนถึงกึ่งกลางของโครงการก่อสร้างต้องบิวระยะทางไม่เกิน 110 กิโลเมตร พร้อมแนบใบอนุญาตประกอบกิจการโรงงาน แบบ รง.4 และแผนที่แสดงตำแหน่งที่ตั้งของโรงงาน
- สีทากบนผิวผิวจราจรที่มีผิวเรียบทั้งหมด (แคปซูล , แอสฟัลต์คอนกรีต , คอนกรีตเสริมเหล็ก) ให้ใช้สีเทอร์โมพลาสติก หน้าไม่น้อยกว่า 3 มม.
- ป้ายโครงการมาตรฐาน ติดตั้งตามแบบแปลนเทศบาล
- กรณีข้อกำหนดแบบมาตรฐานขัดแย้งแบบก่อสร้างที่ใช้ประกอบโครงการก่อสร้าง ให้ปรึกษาช่างควบคุมงานและคณะกรรมการตรวจรับพัสดุ ให้ยึดถือข้อวินิจฉัยและดุลยพินิจของคณะกรรมการตรวจรับพัสดุ เป็นที่สุด เพื่อให้ได้ประโยชน์กับทางราชการ ในกรณีไม่สามารถก่อสร้างได้ตามรูปแบบการก่อสร้าง แบบแปลนได้ให้คณะกรรมการตรวจการจ้างสามารถปรับเปลี่ยนเนื้อหา งาน แต่ทั้งนี้ต้องยึดถือราคาประมาณการ ตามใบเสนอราคาของผู้รับจ้างที่เสนอราคาตามสัญญาจ้าง และไม่เกินกว่าราคากลางที่ทางราชการกำหนดไว้

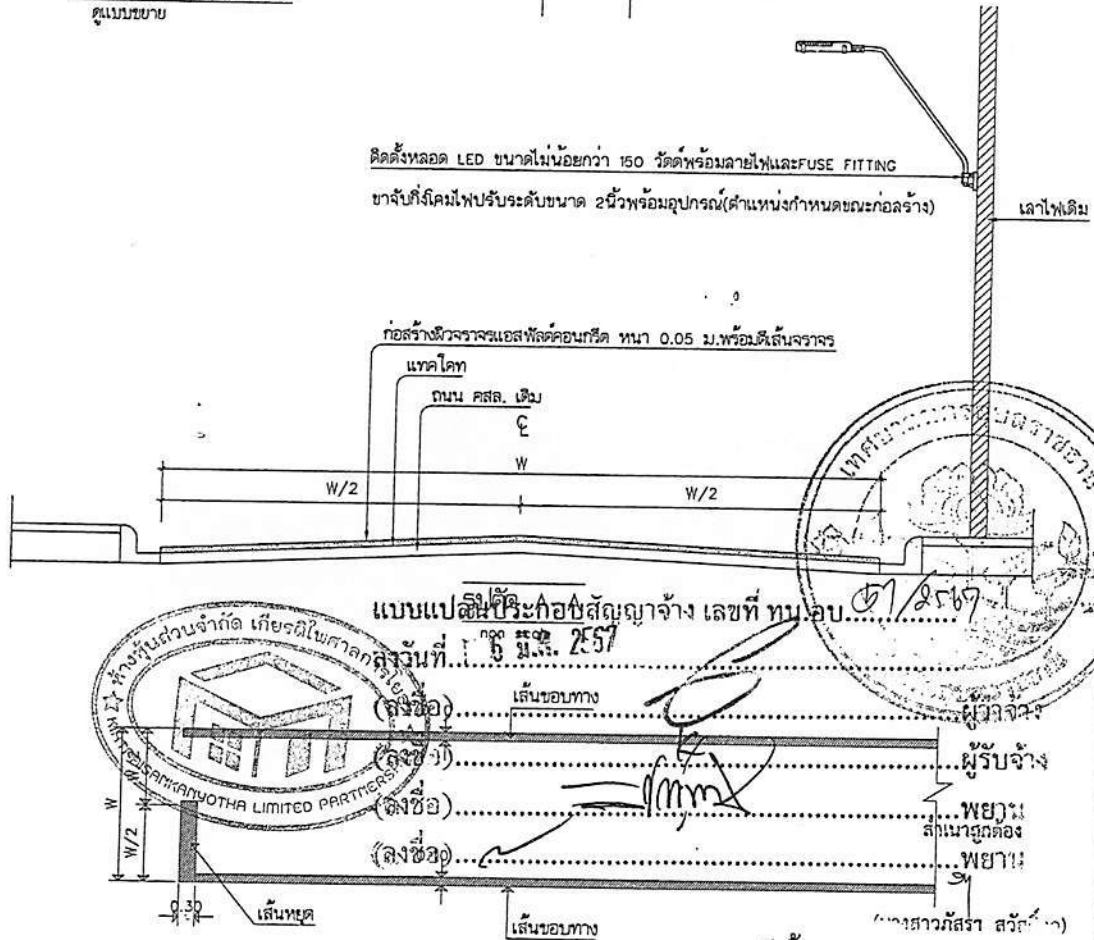

แปลนแนลแอสฟัลต์คอนกรีต
SCALE 1:500



ส่วนควบคุมการก่อสร้าง
สำนักช่าง เทศบาลนครอุบลราชธานี

การแก้ไข		
ครั้งที่	วันที่	ผู้แก้ไข
ครั้งที่	วันที่	ผู้แก้ไข

(นายวิเศษ ทองสิงห์) (นายสุวิทย์ ทองสิงห์)
 (นายวิเศษ ทองสิงห์) (นายสุวิทย์ ทองสิงห์)
 (นายวิเศษ ทองสิงห์) (นายสุวิทย์ ทองสิงห์)
 (นายวิเศษ ทองสิงห์) (นายสุวิทย์ ทองสิงห์)
 (นายวิเศษ ทองสิงห์) (นายสุวิทย์ ทองสิงห์)
 (นายวิเศษ ทองสิงห์) (นายสุวิทย์ ทองสิงห์)
 (นายวิเศษ ทองสิงห์) (นายสุวิทย์ ทองสิงห์)

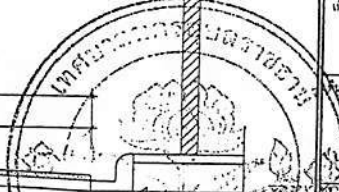

แบบแปลนนี้ใช้ประกอบสัญญาจ้าง เลขที่ ทบ.อบ. ๑๗/๒๕๖๗



(ลงชื่อ) _____
 (ลงชื่อ) _____
 (ลงชื่อ) _____
 (ลงชื่อ) _____

นายวิชากร สวัสดิ์ ()
 ขยายงานตีเส้นจราจร ฝ่ายบริหารงาน
 ไม่แสดงตราส่วน

ฉนวน

ปรับระดับพร้อมเปลี่ยนฝ้าออฟทัก



ส่วนควบคุมการก่อสร้าง
สำนักงาน เขตพัฒนาเศรษฐกิจพิเศษ

การแก้ไข		
ครั้งที่	วันที่	ผู้แก้ไข
ครั้งที่ 1		
ครั้งที่ 2		
ครั้งที่ 3		
ครั้งที่ 4		
ครั้งที่ 5		
ครั้งที่ 6		
ครั้งที่ 7		
ครั้งที่ 8		
ครั้งที่ 9		
ครั้งที่ 10		

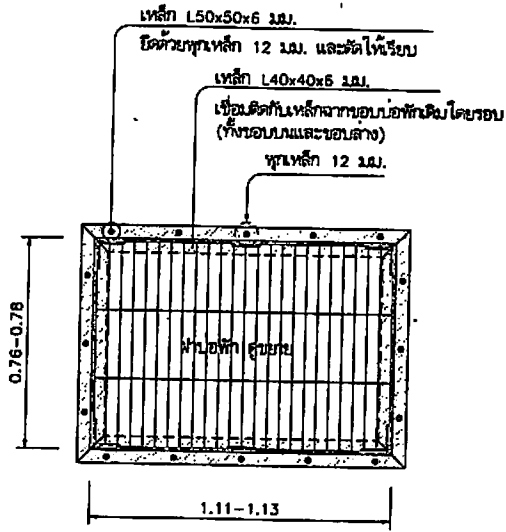

แปลนบอฝ้าทัก 1:20

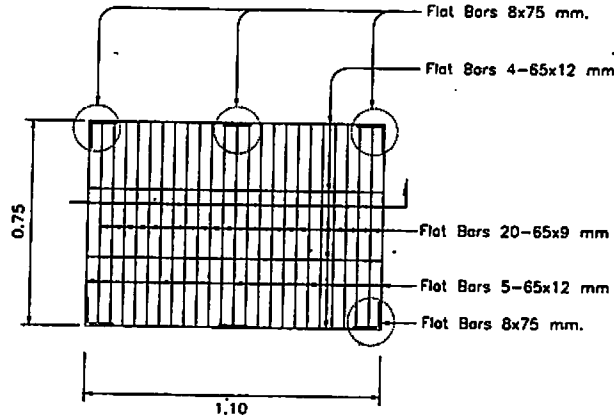

ขยายฝ้าออฟทัก 1:20

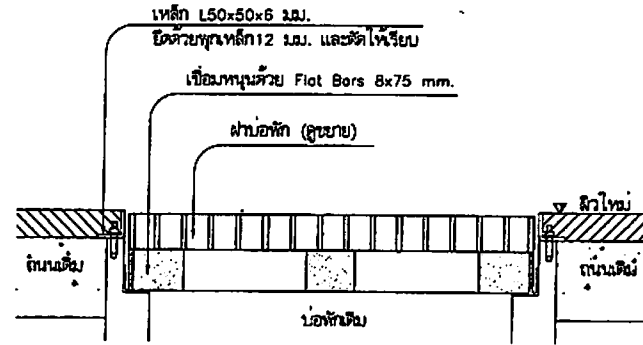

รูปตัด 1:10

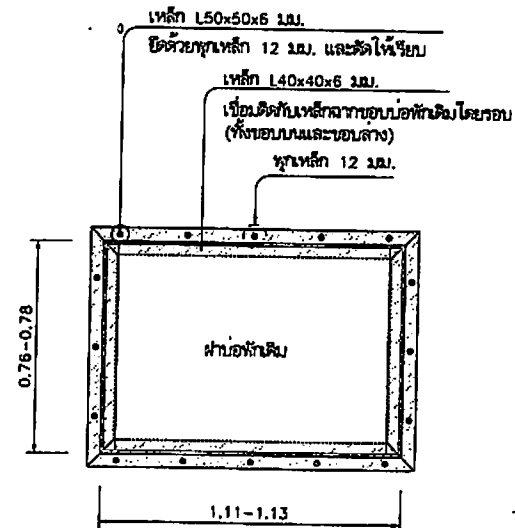

แปลนบอฝ้าทัก 1:20

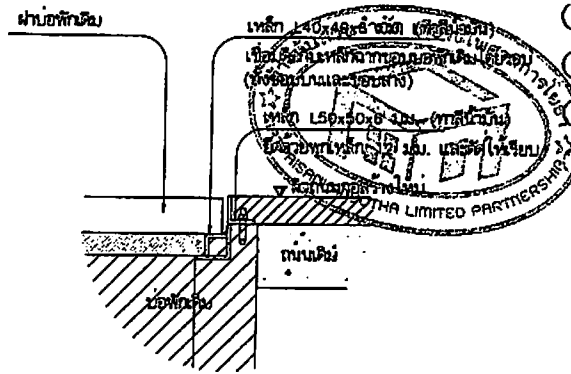

รูปตัด 1:10

แบบแปลนประกอบสัญญาจ้าง เลขที่ ทน.อบ

ลงวันที่..... 6 มี.ค. 2557

(ลงชื่อ).....

(ลงชื่อ).....

(ลงชื่อ).....

(ลงชื่อ).....

รายการประกอบแบบงานปรับระดับฝ้าออฟทัก

- ฝ้าออฟทักจะต้องอยู่ในระดับเดียวกับที่ผิวจราจรหรือต่ำกว่าผิวจราจรไม่เกิน 10 มม.
- กรณีฝ้าออฟทักผิวจราจร 10 มม. ผู้รับจ้างจะต้องทำการปรับให้ระดับต่ำกว่าแผ่นเหล็กความหนาไม่น้อยกว่า 6 มม. และเชื่อมโดยรอบตลอดแนวทั้งบนและล่าง
- เหล็กฉากปรับฝ้าออฟทักจะต้องทาสีกันสนิม 1 ครั้งและทาสีจริง 2 ครั้ง
- หน้าสัมผัสระหว่างฝ้าออฟทักกับขอบออฟทัก ต้องเรียบสนิทไม่เคลื่อนไหวและก่อให้เกิดเสียงดังขณะรถวิ่งผ่าน
- กรณีฝ้าออฟทักเดิมจะต้องทำการป้องกันเศษวัสดุที่ตกลงมาภายในออฟทักขณะทำการก่อสร้าง
- กรณีปรับฝ้าออฟทักแบบขี้ผึ้งกัน ให้ปรึกษาผู้ควบคุมงานและคณะกรรมการการตรวจรับพัสดุ โดยให้ยึดถือวิธีวัดและสุ่มหินจึงขอคณะกรรมการการตรวจรับพัสดุ
- โครงการอุปทานไม้มาตราฐาน มอก.1227 หรือเทียบเท่า (นางสาวกสิกร สวัสดิ์ตุ๊ก)
- ตำแหน่งงานปรับระดับพร้อมเปลี่ยนฝ้าออฟทักสามารถปรับเปลี่ยนได้ตามความเหมาะสม

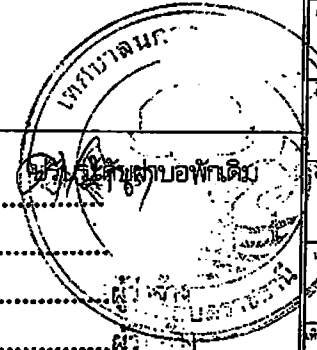

นาย.....
ตำแหน่ง.....
เขตพัฒนาเศรษฐกิจพิเศษ

นาย.....
ตำแหน่ง.....
เขตพัฒนาเศรษฐกิจพิเศษ

ปรับระดับฝ้าออฟทัก

ต้นฉบับ

รายการประกอบแบบ

- มีหน้าต่าง มีหน่วยเป็นเมตร นอกจากระบุไว้เป็นอย่างอื่น
- บ้ายเป็นแผ่นเหล็กชุบสังกะสี หนา 1.2 มม. และทาสีกันสนิมอย่างน้อย 2 ครั้ง และทาด้วยสีขาวอย่างน้อย 2 ครั้ง
- พื้นบ้ายและตัวอักษร ให้ใช้แผ่นวัสดุสะท้อนแสง
- ตัวอักษรและตัวเลขที่ใช้เขียนข้อความลงในแผ่นบ้าย ให้ใช้ตัวอักษรตามมาตรฐานเครื่องหมายจราจรแสดงตัวอักษรและตัวเลข
- ส่วนบนสุดของเสาเหล็ก ให้ปิดด้วยแผ่นเหล็ก หนา 2.3 มม. (เชื่อมโดยรอบ) และให้ทาสีเหมือนเสาเหล็กทุกประการ
- สีขาวและสีดำที่ใช้ทาเสาและแผ่นบ้ายโครงการ ให้ใช้สีน้ำมัน
- ส่วนที่เป็นโลหะ ให้ทาด้วยสีกันสนิม 2 ครั้ง แล้วทาสีน้ำมัน 2 ครั้ง
- มาตรฐานตัวอักษรและตัวเลขให้เขียนบนมาตรฐานที่จะขยายหรือย่อส่วน ให้เป็นขนาดอ่านง่าย เพื่อใช้งานในป้ายทุกประเภทต่อไป
- การจัดระยะห่างระหว่างตัวอักษร (ช่องไฟ) และตัวเลข ให้มีความเหมาะสมตามขนาดของรูปร่างตัวอักษรในแต่ละโน้มนกรณีที่มีพื้นที่บรรจุข้อความจำกัด
- อนุโลมให้ลดระยะห่างลงมาตามสัดส่วนที่เหมาะสม
- การวัดระยะห่างให้วัดจากด้านบนของเส้นที่เป็นแนวตั้ง ไม่รวมหัวที่มีลักษณะกลม แต่ถ้าวาดเส้นที่ไม่มีเส้นเป็นแนวตั้งก็ให้วัดจากด้านบนสุด

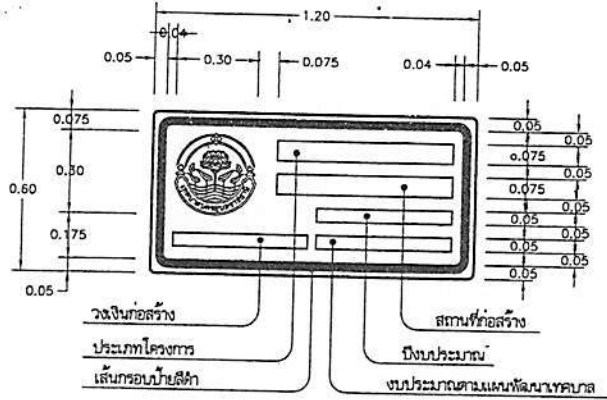

บ้ายโครงการงานก่อสร้าง

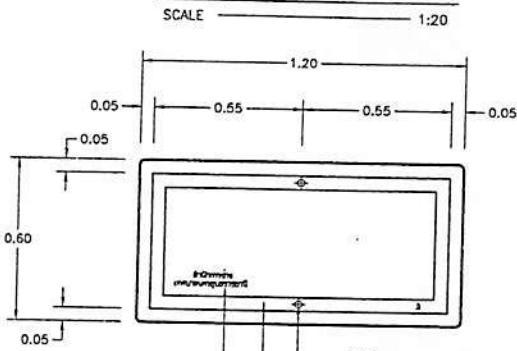

ชื่อหน่วยงานที่ดำเนินการก่อสร้าง
ตัวอักษรสีตัวสูง 0.03 ม.

ด้านหลังบ้ายโครงการ

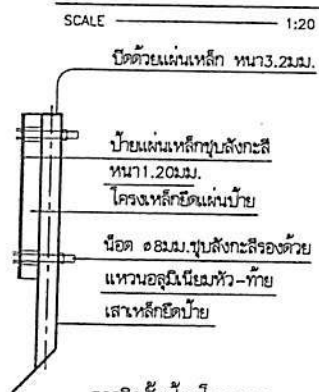

การติดตั้งบ้ายโครงการ

SCALE 1:20

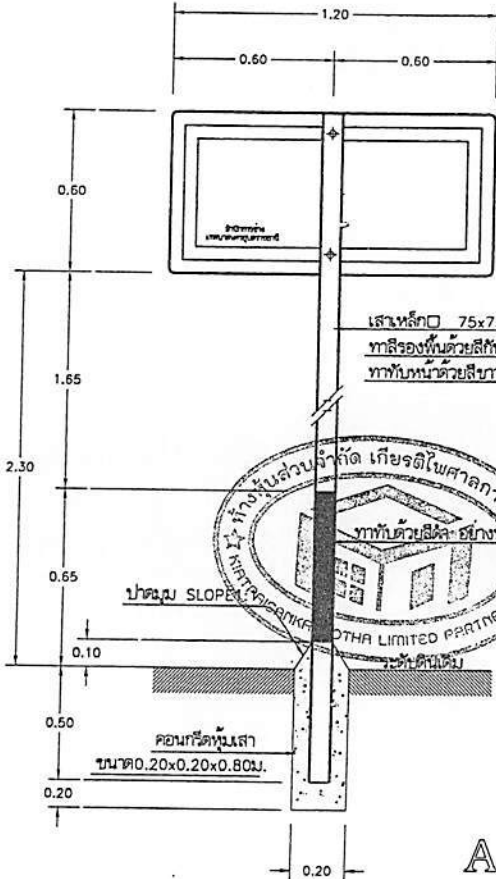

บ้ายโครงการงานก่อสร้าง

SCALE 1:20

แบบตัวอย่างตัวอักษร

ก ข ค ด ต ข ง จ ฉ ช ซ

ฅ ญ ฐ ท ตม ณ ต ต ฎ ท ฒ

แบบแปลนประกอบสัญญาจ้าง เลขที่ กน.อบ. ๑/๒๕๖๗
ลงวันที่ ๒๖ มิ.ย. ๒๕๖๗ ณ อ.ฝ.พ.พ.ท.ป.ท.

๑ ๒ ๓ ๔ ๕ ๖ ๗ ๘ ๙ ๐

1 2 3 4 5 6 7 8 9 0

A B C D E F G H I J K L M

N O P Q R S T U V W X Y Z

สำเนาถูกต้อง

(นางสาวกัญญา สวัสดิ์กุล)



ส่วนควบคุมการก่อสร้าง
สำนักงานเทศบาลนครสุราษฎร์ธานี

การแก้ไข		
ครั้งที่	วันที่	ผู้แก้ไข
ครั้งที่ ๑		

นายวิชาญ พงษ์กร
วิศวกรโยธาชำนาญพิเศษ

นายวิชาญ พงษ์กร
วิศวกรโยธาชำนาญพิเศษ

นายวิชาญ พงษ์กร
วิศวกรโยธาชำนาญพิเศษ

นายวิชาญ พงษ์กร
วิศวกรโยธาชำนาญพิเศษ

นายวิชาญ พงษ์กร
วิศวกรโยธาชำนาญพิเศษ

นายวิชาญ พงษ์กร
วิศวกรโยธาชำนาญพิเศษ

นายวิชาญ พงษ์กร
วิศวกรโยธาชำนาญพิเศษ

นายวิชาญ พงษ์กร
วิศวกรโยธาชำนาญพิเศษ

นายวิชาญ พงษ์กร
วิศวกรโยธาชำนาญพิเศษ

นายวิชาญ พงษ์กร
วิศวกรโยธาชำนาญพิเศษ

นายวิชาญ พงษ์กร
วิศวกรโยธาชำนาญพิเศษ



แบบขอเสียอากรแสตมป์เป็นตัวเงิน
สำหรับตราสารอิเล็กทรอนิกส์

อ.ส.9

- ✓ (1) ยื่นปกติ (2) ยื่นเพิ่มเติมครั้งที่
✓ (1) ยื่นภายในกำหนดเวลา (2) ยื่นเกินกำหนดเวลา

ชื่อผู้เสียอากร ห้างหุ้นส่วนจำกัด เกียรติไพศาลการโยธา

ในฐานะ ผู้รับจ้าง

เลขประจำตัวผู้เสียภาษีอากร 0 3 5 3 5 6 3 0 0 0 1 5 5 สาขาที่ 0

ที่อยู่อาคาร - ห้องเลขที่ - ชั้นที่ - หมู่บ้าน - เลขที่ 133 หมู่ที่ 13
ตรอก/ซอย - แยก - ถนน - ตำบล/แขวง กระจาย
อำเภอ/เขต ป่าดิว จังหวัด ยโสธร รหัสไปรษณีย์ 3 5 1 5 0

ชื่อคู่สัญญา เทศบาลนคร อุบลราชธานี

เลขประจำตัวผู้เสียภาษีอากร 0 9 9 4 0 0 0 3 3 6 3 1 4 สาขาที่

ที่อยู่อาคาร ห้องเลขที่ ชั้นที่ หมู่บ้าน เลขที่ ไม่ระบุ หมู่ที่
ตรอก/ซอย แยก ถนน ตำบล/แขวง โนนเมือง
อำเภอ/เขต เมืองอุบลราชธานี จังหวัด อุบลราชธานี รหัสไปรษณีย์ 3 4 0 0 0

รายละเอียดเกี่ยวกับสัญญา/ตราสาร

สัญญา/ตราสารเลขที่ ทน.อบ.51/2567 ลงวันที่ 06/03/2567

วัน เดือน ปี ที่เริ่มต้นสัญญา/ตราสาร 07/03/2567

วัน เดือน ปี ที่สิ้นสุดสัญญา/ตราสาร 05/05/2567

หมายเลขอ้างอิงตราสารอิเล็กทรอนิกส์

หมายเลขอ้างอิงตราสารอิเล็กทรอนิกส์เดิม (กรณียื่นเพิ่มเติม)

วันที่ได้รับตราสารอิเล็กทรอนิกส์(กรณีจัดทำขึ้นในต่างประเทศและนำเข้ามาในประเทศไทย)

ตราสารตามบัญชีตราอากรแสตมป์ จ้างทำของ

มูลค่าในตราสาร (ไม่รวมภาษีมูลค่าเพิ่ม) 270,934.58

เลขที่ใบเสร็จ: 67113174663

วันที่: 19/03/2567

จำนวนเงิน 271.00 บาท

(สองร้อยเจ็ดสิบเอ็ดบาทถ้วน)

DLN: ๘๘๙๐๐๐๐๖๐๐๐๐๙๓๕๐๐๕๐๓๐๙๒๕๖๗๐๓๑๐๒๐๐๐๑๑๑๔

UID: 000600025670319309009728

รายการค่าอากรแสตมป์ที่ขอชำระ

จำนวนเงิน

- | | |
|---|--------|
| 1. จำนวนเงินค่าอากรแสตมป์ | 271.00 |
| 2. เงินเพิ่มอากร | 0.00 |
| 3. รวมจำนวนเงินค่าอากรแสตมป์ และเงินเพิ่มอากร (1. + 2.) | 271.00 |

รายละเอียดเกี่ยวกับสัญญา/ตราสารเพิ่มเติม (ถ้ามี)

งานที่รับจ้าง : โครงการปรับปรุงผิวทางแอสฟัลต์คอนกรีตซอยสุขาสงเคราะห์ 7 โดยวิธีเฉพาะเจาะจง

จำนวนงวดงาน : 1

จำนวนเงินค้ำประกันตามสัญญา : 14,495.00 บาท

ข้าพเจ้าขอรับรองว่า รายการที่แจ้งไว้ข้างต้นนี้ เป็นรายการที่ถูกต้องและเป็นจริงทุกประการ

A2B9C33D08A9B062647D78EBB49BB4A16A82FFE80E9000FC49C01CF7E2498D641DE4D381679838E3E2A34CF54888C290ACC9FC7F37D6DF

ยื่นวันที่ 19 เดือน มีนาคม พ.ศ. 2567 เวลา 00:00:00 น.



ใบเสร็จรับเงิน

หน่วยรับชำระ: กองบริหารการคลังและรายได้ กรมสรรพากร	วันชำระเงิน/วันนำส่ง: 19/03/2567
ผู้ชำระภาษีอากร: ห้างหุ้นส่วนจำกัด เกียรติไพศาลการโยธา	เดือน/ปีภาษี:
เลขประจำตัวผู้เสียภาษีอากร/เลขประจำตัวประชาชน: 0-3535-63000-15-5	ประเภทการชำระ: ออกรอเดบิต

เลขที่ใบเสร็จรับเงิน: 67113174663	*****271.00
PO90015747048	

จำนวนเงินเป็นตัวอักษร: (สองร้อยเจ็ดสิบเอ็ดบาทถ้วน)	271.00
--	--------

จ.ส.9

ผู้รับเงิน: *พ.ศ. ๒๕๖๗*
(นายพิศุขชัย เต่าร้าง)
ผู้อำนวยการกองบริหารการคลังและรายได้/ผู้รับมอบอำนาจ



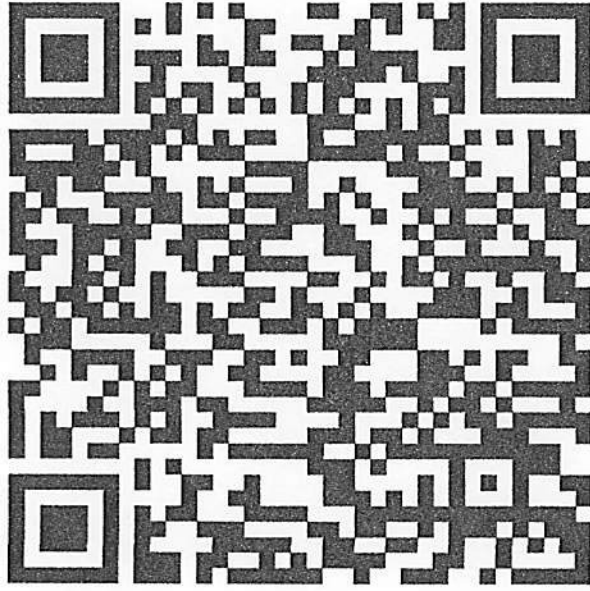

รหัสรับรองการเสียอากรแสตมป์

01556703191321009399

ใบตรวจรับพัสดุ

เขียนที่ เทศบาลนครอุบลราชธานี

วันที่ ๒๓ เดือน พฤษภาคม พ.ศ. ๒๕๖๗

เรื่อง การตรวจรับงานพัสดุโครงการปรับปรุงผิวทางแอสฟัลต์คอนกรีต ขอยสุขาสงเคราะห์ ๗

คณะกรรมการตรวจรับพัสดุ ได้พร้อมกันตรวจรับงานพัสดุโครงการปรับปรุงผิวทางแอสฟัลต์คอนกรีต ขอยสุขาสงเคราะห์ ๗ ตามสัญญาจ้าง ทน.อบ. ๕๑/๒๕๖๗ ลงวันที่ ๖ มีนาคม ๒๕๖๗ วงเงินในการก่อสร้าง ๒๘๙,๙๐๐.-บาท (สองแสนแปดหมื่นเก้าพันเก้าร้อยบาทถ้วน) เริ่มต้นสัญญาวันที่ ๗ มีนาคม ๒๕๖๗ และจะต้องทำงานให้แล้วเสร็จบริบูรณ์ภายในวันที่ ๕ พฤษภาคม ๒๕๖๗ โดยมีห้างหุ้นส่วนจำกัด เกียรติไพศาลการโยธา เป็นผู้รับจ้างตามรายการต่อไปนี้

งวดที่ ๑ (งวดสุดท้าย) ระยะเวลาดำเนินการ ๖๐ วัน เป็นจำนวนเงิน ๒๘๙,๙๐๐.-บาท (สองแสนแปดหมื่นเก้าพันเก้าร้อยบาทถ้วน) เมื่อผู้รับจ้างได้ปฏิบัติงานดังนี้

- งานลาดแอสฟัลต์แตกโค้ด พื้นี่รวมไม่น้อยกว่า ๓๕๓ ตร.ม.
- งานปูผิวจราจรแอสฟัลต์คอนกรีต หนา ๐.๐๕ ม. พื้นี่รวมไม่น้อยกว่า ๓๕๓ ตร.ม.
- งานป่อพักในผิวจราจร
 - งานปรับระดับฝาป่อพัก จำนวน ๑ ชุด
 - งานปรับระดับพร้อมเปลี่ยนฝาป่อพัก จำนวน ๖ ชุด
 - งานระดับฝาป่อรับน้ำ จำนวน ๑ ชุด
 - งานปรับระดับพร้อมเปลี่ยนฝาป่อรับน้ำ จำนวน ๖ ชุด
- งานตีเส้นจราจร พื้นี่ไม่น้อยกว่า ๑๘ ตร.ม.
- ป้ายโครงการ ๑ ป้าย

และงานอื่น ๆ ตามแบบแปลนเทศบาลนครอุบลราชธานีกำหนด ที่ ช ๑๓๗/๖๗ แล้วเสร็จ

บัดนี้ ผู้รับจ้างได้ส่งมอบงานงวดที่ ๑ (งวดสุดท้าย) เสร็จเรียบร้อยถูกต้องตามแบบรูปและรายการสัญญาแล้ว เมื่อวันที่ ๗ พฤษภาคม ๒๕๖๗ และคณะกรรมการตรวจรับพัสดุได้นำตรวจรับงานดังกล่าวไว้ถูกต้องแล้ว ตั้งแต่วันที่ ๒๓ พฤษภาคม ๒๕๖๗

หมายเหตุ ผู้รับจ้างส่งผลทดสอบค่ากำลังอัดก้อนแอสฟัลต์คอนกรีต ถ้าช้ากว่าสัญญาจ้างเป็นระยะเวลารวมทั้งสิ้น ๒ วัน ผู้รับจ้างจะต้องชำระค่าปรับวันละ ๗๒๔๗๕.-บาท (เจ็ดร้อยยี่สิบสี่บาทเจ็ดสิบบาทห้าสตางค์) รวมเป็นเงิน ๑,๔๔๙,๕๐.-บาท (หนึ่งพันสี่ร้อยสี่สิบบาทห้าสิบบาทห้าสตางค์) คงเหลือเงินเบิกจ่ายให้กับ ห้างหุ้นส่วนจำกัด เกียรติไพศาลการโยธา เป็นเงิน ๒๘๘,๔๕๐.๕๐.-บาท (สองแสนแปดหมื่นแปดพันสี่ร้อยห้าสิบบาทห้าสตางค์)

(ลงชื่อ)

(นายกฤษพล มิ่งเหนือ)

ประธานกรรมการฯ

(ลงชื่อ)

(นายวิษณุพงศ์ สาสิทธิ์)

กรรมการ

(ลงชื่อ)

(นายวัฒนา สมลา)

กรรมการ

วันที่... ๑๓ พฤษภาคม ๒๕๖๗
ใบตรวจรับงานนี้
กรมได้จัด พ.ศ. ๑๐๒-๖๗- ๑๕๒๓
(นางสาวจันทร์ลักษณ์ นามบุญ)
นักวิชาการพัสดุปฏิบัติการ

ใบตรวจรับการจัดซื้อ/จัดจ้าง

วันที่ ๒๓ พฤษภาคม ๒๕๖๗

ตาม สัญญาจ้างก่อสร้าง เลขที่ ทน.อบ.๕๑/๒๕๖๗ ลงวันที่ ๖ มีนาคม ๒๕๖๗ เทศบาลนครอุบลราชธานี ได้ตกลง
จ้างก่อสร้าง กับ ห้างหุ้นส่วนจำกัด เกียรติไพศาลการโยธา สำหรับโครงการ จ้างโครงการปรับปรุงผิวทางแอสฟัลต์คอนกรีต ขอยสุชา
สงเคราะห์ 7 โดยวิธีเฉพาะเจาะจง เป็นจำนวนเงินทั้งสิ้น ๒๘๘,๙๐๐.๐๐ บาท (สองแสนแปดหมื่นเก้าพันเก้าร้อยบาทถ้วน)

คณะกรรมการตรวจรับพัสดุ ได้ตรวจรับงาน แล้ว ผลปรากฏ ดังนี้

๑. ผลการตรวจรับ

ถูกต้อง

ครบถ้วนตามสัญญา

ไม่ครบถ้วนตามสัญญา

๒. ค่าปรับ

มีค่าปรับ จำนวน ๑,๔๔๙.๕๐ บาท

ไม่มีค่าปรับ

๓. การเบิกจ่ายเงิน

เบิกจ่ายเงิน เป็นจำนวนเงินทั้งสิ้น ๒๘๘,๔๕๐.๕๐ บาท

(ลงชื่อ).....ประธานกรรมการฯ
(นายกฤษพล เมืองเหนือ)

(ลงชื่อ).....กรรมการ
(นายวิชัยพงศ์ สาสิทธิ์)

(ลงชื่อ).....กรรมการ
(นายวัฒนา สมลา)

หมายเหตุ : เลขที่โครงการ๖๗๐๒๙๒๓๙๗๒๓

เลขคุมสัญญา๖๗๐๓๒๒๐๐๖๐๕๔

เลขคุมตรวจรับ ๖๗๐๗A๑๑๕๕๙๔๗

<input checked="" type="checkbox"/>	ส่วนควบคุมการก่อสร้าง
<input type="checkbox"/>	ส่วนการโยธา
<input type="checkbox"/>	ฝ่ายบริหาร

ฝ่ายควบคุมการก่อสร้าง
ห้างหุ้นส่วนจำกัด เกียรติไพศาลการโยธา
 หมู่ 13 ตำบลกระเจาย อำเภอบ้านดง จังหวัดบุรีรัมย์

เรื่อง **ขอส่งมอบงานจ้าง**
 เรียน **ประธานตรวจรับพัสดุ ผ่านช่างควบคุมงาน**
 อ้างถึง **สัญญาจ้างเลขที่ ทน.อบ.51/2567 ลงวันที่ 6 มีนาคม 2567**

ตามที่ข้าพเจ้า **ห้างหุ้นส่วนจำกัด เกียรติไพศาลการโยธา** โดยนายรัฐวิศว์ พลมะณี เลขที่ 133 หมู่ 13 ตำบลกระเจาย อำเภอบ้านดง จังหวัดบุรีรัมย์ ได้เป็นคู่สัญญาจ้างกับ **เทศบาลนครอุบลราชธานี** โครงการปรับปรุงผิวทางแอสฟัลต์คอนกรีตซอยสุขาสงเคราะห์ 7 โดยวิธีเฉพาะเจาะจง ในวงเงินก่อสร้าง 289,900 บาท (สองแสนแปดหมื่นเก้าพันเก้าร้อยบาทถ้วน) นั้น

บัดนี้ ข้าพเจ้าได้ดำเนินการเสร็จเรียบร้อยแล้ว ตามกำหนดและเงื่อนไขแห่งสัญญาจ้าง จึงขอความกรุณาแจ้ง คณะตรวจการจ้างไปตรวจรับงานจ้าง ให้กับทางต่างๆ เพื่อเป็นหลักฐานในการเบิกจ่ายเงินต่อไป

จึงเรียนมาเพื่อโปรดทราบ และโปรดพิจารณาดำเนินการต่อไป

ขอแสดงความนับถือ

K

(นายรัฐวิศว์ พลมะณี)
 หุ้นส่วนผู้จัดการ

ร.ไพศาลการโยธา
เพื่อโปรดทราบ
เห็นชอบดำเนินการต่อไป
ที่กองตรวจการโยธา

(นางงามณี ศรีพิบูลย์)
 13 พ.ค. 2567

เรียน ประธานคณะกรรมการตรวจรับพัสดุฯ
 - ตามที่ หจก.เกียรติไพศาลการโยธา
 ขอส่งมอบงานจ้างตามสัญญา เลขที่ ทน.อบ.๕๑/๒๕๖๗
 ลว.๖ มี.ค.๒๕๖๗ วงเงินค่าก่อสร้าง ๒๘๙,๙๐๐.-บาท
 - จึงเห็นควรแจ้งคณะกรรมการตรวจรับพัสดุฯ
 พิจารณาดำเนินการตามระเบียบฯ ต่อไป

นางงามณี ศรีพิบูลย์
 (นางงามณี ศรีพิบูลย์)

(นางสาวจิตตา ตมาน)
 หัวหน้าฝ่ายพัสดุและทรัพย์สิน

ร.ไพศาลการโยธา
 วันที่ ๑๓ พ.ค. ๒๕๖๗ เวลา ๙.๓๐ น.

นายกฤษพล เมืองเหนือ
 รองปลัดเทศบาลนครอุบลราชธานี

ท.ไพศาลการโยธา

ต้นฉบับ

สัญญาจ้างก่อสร้าง

สัญญาเลขที่ ทน.อบ.๕๑/๒๕๖๗

สัญญาฉบับนี้ทำขึ้น ณ เทศบาลนครอุบลราชธานี ตำบล/แขวง ในเมือง อำเภอ/เขตเมือง อุบลราชธานี จังหวัด อุบลราชธานี เมื่อวันที่ ๖ มีนาคม ๒๕๖๗ ระหว่าง เทศบาลนครอุบลราชธานี โดย นาย อาทิตย์ คุณผล รองนายกเทศมนตรีนครอุบลราชธานี ปฏิบัติราชการแทนนายกเทศมนตรีนครอุบลราชธานี ซึ่งต่อไปในสัญญานี้เรียกว่า "ผู้ว่าจ้าง" ฝ่ายหนึ่ง กับ ห้างหุ้นส่วนจำกัด เกียรติไพศาลการโยธา ซึ่งจดทะเบียน เป็นนิติบุคคล ณ สำนักงานทะเบียนหุ้นส่วนบริษัทจังหวัดนันทบุรีกรมพัฒนาธุรกิจการค้า กระทรวงพาณิชย์ มี สำนักงานใหญ่อยู่ เลขที่ ๑๓๓ หมู่ ๑๓ ตำบล/แขวง กระจาย อำเภอ/เขต ป่าดิว จังหวัด ยโสธร โดย นายรัฐวิศว์ พลมะณี ผู้มีอำนาจลงนามผูกพันนิติบุคคลปรากฏตามหนังสือรับรองของ สำนักงานทะเบียน หุ้นส่วนบริษัท จังหวัดยโสธร กรมพัฒนาธุรกิจการค้า กระทรวงพาณิชย์ ที่ ลงวันที่ ๔ กุมภาพันธ์ ๒๕๖๓ แนบ ท้ายสัญญานี้ซึ่งต่อไปในสัญญานี้เรียกว่า "ผู้รับจ้าง" อีกฝ่ายหนึ่ง

คู่สัญญาได้ตกลงกันมีข้อความดังต่อไปนี้

ข้อ ๑. ข้อตกลงว่าจ้าง

ผู้ว่าจ้างตกลงจ้างและผู้รับจ้างตกลงรับจ้างทำงาน ปรับปรุงผิวทางแอสฟัลต์คอนกรีต ซอยสุขาสงเคราะห์ ๗ โดยวิธีเฉพาะเจาะจง ณ ซอยสุขาสงเคราะห์ ๗ ตำบล/แขวง ในเมือง อำเภอ/เขต เมืองอุบลราชธานี จังหวัด อุบลราชธานี ตามข้อกำหนดและเงื่อนไขแห่งสัญญานี้รวมทั้งเอกสารแนบท้าย สัญญา

ผู้รับจ้างตกลงที่จะจัดหาแรงงานและวัสดุ เครื่องมือเครื่องใช้ ตลอดจนอุปกรณ์ต่างๆ ชนิดดีเพื่อใช้ในงานจ้างตามสัญญานี้

ข้อ ๒. เอกสารอันเป็นส่วนหนึ่งของสัญญา

เอกสารแนบท้ายสัญญาดังต่อไปนี้ให้ถือเป็นส่วนหนึ่งของสัญญานี้

- ๒.๑ ใบเสนอราคา จำนวน ๑ หน้า /
- ๒.๒ ปริมาณงาน จำนวน ๒ หน้า /
- ๒.๓ แบบแปลนเลขที่ ช.๑๓๗/๖๗ จำนวน ๗ หน้า /
- ๒.๔ หลักประกันสัญญา หนังสือค้ำประกันสัญญา จำนวน ๑ ฉบับ
- ๒.๕ สูตรปรับราคา (ค่า k)

หมวดงานทาง

๑. งานผิวทาง PRIME COAT, TACK COAT , SEAL COAT

ใช้สูตร $K=0.30+0.40 At/Ao + 0.20 Et/Eo + 0.10 Ft/Fo$

๒. งานผิวทาง ASPHALTIC CONCRETE, PENETRATION MACADAM

ใช้สูตร $K=0.30+0.10 Mt/Mo + 0.40 At/Ao + 0.10 Et/Eo + 0.10 Ft/Fo$

ความใดในเอกสารแนบท้ายสัญญาที่ขัดหรือแย้งกับข้อความในสัญญานี้ ให้ใช้ ข้อความในสัญญานี้บังคับ และในกรณีที่เอกสารแนบท้ายสัญญาขัดแย้งกันเอง ผู้รับจ้างจะต้องปฏิบัติตามคำ วินิจฉัยของผู้ว่าจ้าง คำวินิจฉัยของผู้ว่าจ้างให้ถือเป็นที่สุด และผู้รับจ้างไม่มีสิทธิเรียกร้องค่าจ้าง ค่าเสียหายหรือ ค่าใช้จ่ายใดๆเพิ่มเติมจากผู้ว่าจ้างทั้งสิ้น

(ลงชื่อ).....

(นายอาทิตย์

คุณผล)

ผู้ว่าจ้าง

(ลงชื่อ).....

(นายรัฐวิศว์ พลมะณี)

ผู้รับจ้าง



ต้นฉบับ

ข้อ๓.หลักประกันการปฏิบัติตามสัญญา

ในขณะที่ทำสัญญานี้ผู้รับจ้างได้นำหลักประกันเป็นหนังสือค้ำประกันสัญญาของธนาคาร กสิกรไทย สาขาโยธธา เลขที่ ๑๐๐๐๖๖๓๓๗๙๗ ลงวันที่ ๖ มีนาคม ๒๕๖๗ เป็นจำนวนเงิน ๑๔,๔๙๕.- บาท (หนึ่งหมื่นสี่พันสี่ร้อยเก้าสิบบาทถ้วน) ซึ่งเท่ากับร้อยละ ๕ (ห้า) ของราคาค่าจ้างตามสัญญามามอบ ให้แก่ผู้ว่าจ้างเพื่อเป็นหลักประกันการปฏิบัติตามสัญญานี้

กรณีผู้รับจ้างใช้หนังสือค้ำประกันมาเป็นหลักประกันการปฏิบัติตามสัญญา หนังสือ ค้ำประกันดังกล่าวจะต้องออกโดยธนาคารที่ประกอบกิจการในประเทศไทย หรือโดยบริษัทเงินทุนหรือบริษัท เงินทุนหลักทรัพย์ที่ได้รับอนุญาตให้ประกอบกิจการเงินทุนเพื่อการพาณิชย์และประกอบธุรกิจ ค้ำประกันตาม ประกาศของธนาคารแห่งประเทศไทย ตามรายชื่อบริษัทเงินทุนที่ธนาคารแห่งประเทศไทยแจ้งเวียนให้ทราบ ตามแบบที่คณะกรรมการนโยบายการจัดซื้อจัดจ้างและการบริหารพัสดุภาครัฐกำหนดหรืออาจเป็นหนังสือ ค้ำประกันอิเล็กทรอนิกส์ตามวิธีการที่กรมบัญชีกลางกำหนดก็ได้ และจะต้องมีอายุการค้ำประกันตลอดไป จนกว่าผู้รับจ้างพ้นข้อผูกพันตามสัญญานี้

หลักประกันที่ผู้รับจ้างนำมามอบให้ตามวรรคหนึ่ง จะต้องมียุครอบคลุมความ รับผิดชอบทั้งปวงของผู้รับจ้างตลอดอายุสัญญา ถ้าหลักประกันที่ผู้รับจ้างนำมามอบให้ดังกล่าวลดลงหรือเสื่อมค่าลง หรือมีอายุไม่ครอบคลุมถึงความรับผิดชอบของผู้รับจ้างตลอดอายุสัญญา ไม่ว่าจะด้วยเหตุใดๆ ก็ตาม รวมถึงกรณี ผู้รับจ้างส่งมอบงานล่าช้าเป็นเหตุให้ระยะเวลาแล้วเสร็จหรือวันครบกำหนดความรับผิดชอบในความชำรุดบกพร่อง ตามสัญญาเปลี่ยนแปลงไป ไม่ว่าจะเกิดขึ้นคราวใด ผู้รับจ้างต้องหาหลักประกันใหม่หรือหลักประกันเพิ่มเติมให้ มีจำนวนครบถ้วนตามวรรคหนึ่งนำมามอบให้แก่ผู้ว่าจ้างภายใน ๑๕ (สิบห้า) วัน นับถัดจากวันที่ได้รับแจ้งเป็น หนังสือจากผู้ว่าจ้าง

หลักประกันที่ผู้รับจ้างนำมามอบไว้ตามข้อนี้ ผู้ว่าจ้างจะคืนให้แก่ผู้รับจ้าง โดยไม่มี ดอกเบี้ยเมื่อผู้รับจ้างพ้นจากข้อผูกพันและความรับผิดชอบทั้งปวงตามสัญญานี้แล้ว

ข้อ.๔(ข)ค่าจ้างและการจ่ายเงิน

ผู้ว่าจ้างตกลงจ่าย และผู้รับจ้างตกลงรับเงินค่าจ้างจำนวนเงิน ๒๘๙,๙๐๐.-บาท (สองแสนแปดหมื่นเก้าพันเก้าร้อยบาทถ้วน) ซึ่งได้รวมภาษีมูลค่าเพิ่ม จำนวน ๑๘,๙๖๕.๔๒- บาท (หนึ่งหมื่นแปดพันเก้าร้อยหกสิบบาทสี่สิบสองสตางค์) ตลอดจน ภาษีอากรอื่น ๆ และค่าใช้จ่ายทั้งปวงด้วยแล้ว โดย ถือราคาเหมารวม เป็นเกณฑ์ และกำหนดการจ่ายเงิน เป็นงวด ๆ ดังนี้

งวดที่ ๑ (งวดสุดท้าย) เป็นจำนวนเงิน ๒๘๙,๙๐๐.-บาท (สองแสนแปดหมื่นเก้าพันเก้า ร้อยบาทถ้วน) เมื่อผู้รับจ้างได้ปฏิบัติงาน

- | | |
|---|---------------------------------|
| ๑. งานลาดแอสฟัลต์แตกโค้ต | พื้นที่รวมไม่น้อยกว่า ๓๕๓ ตร.ม. |
| ๒. งานปูผิวทางแอสฟัลต์คอนกรีต หนา ๐.๐๕ ม. | พื้นที่รวมไม่น้อยกว่า ๓๕๓ ตร.ม. |
| ๓. งานบ่อพักในผิวจราจร | |
| - งานปรับระดับฝาบ่อพัก | จำนวน ๑ ชุด |
| - งานปรับระดับพร้อมเปลี่ยนฝาบ่อพัก | จำนวน ๖ ชุด |
| - งานปรับระดับฝาบ่อรับน้ำ | จำนวน ๑ ชุด |
| - งานปรับระดับพร้อมเปลี่ยนฝาบ่อรับน้ำ | จำนวน ๖ ชุด |
| - งานปรับระดับพร้อมเปลี่ยนฝาบ่อรับน้ำ | พื้นที่ไม่น้อยกว่า ๑๘ ตร.ม. |

(ลงชื่อ).....ผู้ว่าจ้าง
(นายอาทิตย์ คุณผล)

(ลงชื่อ).....ผู้รับจ้าง
(นายรัฐวิศว์ พลมะณี)



ต้นฉบับ

๕. ป้ายโครงการ

จำนวน ๑ ป้าย

๖. และงานอื่นๆ ตามแบบแปลนเทศบาลนครอุบลราชธานีกำหนดที่ แบบเลขที่ ช.๑๓๗/๖๗ พร้อมเก็บทำความสะอาดสถานที่ก่อสร้างตามแบบแปลนของเทศบาล ภายในวันที่ ๕ พฤษภาคม ๒๕๖๗ (ระยะเวลา ๖๐ วัน)

ข้อ๕.เงินค่าจ้างล่วงหน้า

ผู้ว่าจ้างตกลงจ่ายเงินค่าจ้างล่วงหน้าให้แก่ผู้รับจ้างเป็นจำนวนเงิน - บาท ซึ่งเท่ากับ ร้อยละ - ของราคาค่าจ้างตามสัญญาที่ระบุไว้ในข้อ.๔

เงินค่าจ้างล่วงหน้างดกล่าวจะจ่ายให้ภายหลังจากผู้รับจ้างได้วางหลักประกันการรับ เงินค่าจ้างล่วงหน้าเป็นหนังสือค้ำประกันหรือหนังสือค้ำประกันอิเล็กทรอนิกส์ของธนาคารภายในประเทศ หรือ พันธบัตรรัฐบาลไทย เพิ่มเติมตามจำนวนเงินค่าจ้างล่วงหน้างนนั้นให้แก่ผู้ว่าจ้าง ผู้รับจ้างจะต้องออกไปเสร็จรับเงิน ค่าจ้างล่วงหน้า ตามแบบที่ผู้ว่าจ้างกำหนดให้ และผู้รับจ้างตกลงที่จะกระทำตามเงื่อนไขอันเกี่ยวกับการใช้จ่าย และการใช้คืนเงินค่าจ้างล่วงหน้างนนั้นดังต่อไปนี้

๕.๑ผู้รับจ้างจะใช้เงินค่าจ้างล่วงหน้างนนั้นเพื่อเป็นค่าใช้จ่ายในการปฏิบัติงานตาม สัญญาเท่านั้นหากผู้รับจ้างใช้จ่ายเงินค่าจ้างล่วงหน้า หรือส่วนใดส่วนหนึ่งของเงินค่าจ้างล่วงหน้างนนั้นในทางอื่นผู้ ว่าจ้างอาจจะเรียกเงินค่าจ้างล่วงหน้างนนั้นคืนจากผู้รับจ้างหรือบังคับเอาจากหลักประกันการรับเงินค่าจ้าง ล่วงหน้าได้ทันที

๕.๒เมื่อผู้ว่าจ้างเรียก ร้อง ผู้รับจ้างต้องแสดงหลักฐานการใช้จ่ายเงินค่าจ้างล่วงหน้า เพื่อพิสูจน์ว่าได้เป็นไปตามข้อ ๕.๑ ภายในกำหนด ๑๕ (สิบห้า) วัน นับถัดจากวันได้รับแจ้งเป็นหนังสือจาก ผู้ว่าจ้างหากผู้รับจ้างไม่อาจแสดงหลักฐานดังกล่าวภายในกำหนด ๑๕ (สิบห้า) วัน ผู้ว่าจ้างอาจเรียกเงินค่าจ้าง ล่วงหน้างนนั้นคืนจากผู้รับจ้างหรือบังคับเอาจากหลักประกันการรับเงินค่าจ้างล่วงหน้าได้ทันที

๕.๓(ข)สำหรับสัญญาที่เป็นราคาเหมารวม)

ในการจ่ายเงินค่าจ้างให้แก่ผู้รับจ้างตามข้อ ๔ ผู้ว่าจ้างจะหักเงินค่าจ้างในแต่ละงวด เพื่อชดใช้คืนเงินค่าจ้างล่วงหน้าไว้จำนวนร้อยละ - ของจำนวนเงินค่าจ้างในแต่ละงวดจนกว่าจำนวนเงินไว้จะ ครบตามจำนวนเงินที่หักค่าจ้างล่วงหน้าให้ผู้รับจ้างได้รับไปแล้ว ยกเว้นค่าจ้างงวดสุดท้ายจะหักไว้เป็นจำนวน เท่ากับจำนวนเงินค่าจ้างล่วงหน้าที่เหลือทั้งหมด

๕.๔ เงินจำนวนใด ๆ ก็ตามที่ผู้รับจ้างจะต้องจ่ายให้แก่ผู้ว่าจ้างเพื่อชำระหนี้หรือเพื่อ ชดใช้ความรับผิดชอบต่างๆ ตามสัญญา ผู้ว่าจ้างจะหักเอาจากเงินค่าจ้างงวดที่จะจ่ายให้แก่ผู้รับจ้างก่อนที่จะหัก ชดใช้คืนเงินค่าจ้างล่วงหน้า

๕.๕ ในกรณีที่มีการบอกเลิกสัญญา หากเงินค่าจ้างล่วงหน้าที่เหลือเกินกว่าจำนวน เงินที่ผู้รับจ้างจะได้รับหลังจากหักชดใช้ในกรณีอื่นแล้ว ผู้รับจ้างจะต้องจ่ายคืนเงินจำนวนที่เหลือให้แก่ผู้ว่า จ้าง ภายใน ๗ (เจ็ด) วัน นับถัดจากวันได้รับแจ้งเป็นหนังสือจากผู้ว่าจ้าง

๕.๖ (ข) (สำหรับสัญญาที่เป็นราคาเหมารวม)

ผู้ว่าจ้างจะคืนหลักประกันการรับเงินค่าจ้างล่วงหน้าให้แก่ผู้รับจ้าง ต่อเมื่อผู้ ว่าจ้างได้หักเงินค่าจ้างไว้ครบตามจำนวนเงินค่าจ้างล่วงหน้าตามข้อ ๕.๓ (ข) แล้ว เว้นแต่ในกรณีดังต่อไปนี้ ผู้รับจ้าง มีสิทธิขอคืนหลักประกันการรับเงินค่าจ้างล่วงหน้าบางส่วนก่อนได้

(๑) กรณีผู้รับจ้างวางหลักประกันการรับเงินค่าจ้างล่วงหน้าไว้ฉบับเดียว หากผู้ว่าจ้างได้หักเงินค่าจ้างล่วงหน้าไปแล้ว ผู้รับจ้างมีสิทธิขอคืนหลักประกันการรับเงินค่าจ้างล่วงหน้าในส่วน (ลงชื่อ).....ผู้ว่าจ้าง (นายอาทิตย์ คุณผล)

(ลงชื่อ).....ผู้รับจ้าง (นายรัฐวิเศษ พงษ์สมบัติ)

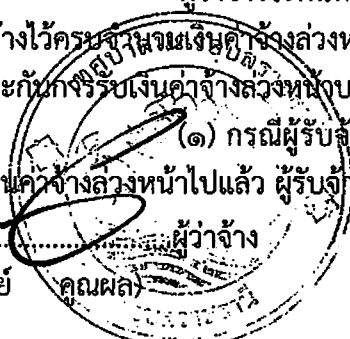

ต้นฉบับ

ที่ผู้ว่าจ้างได้หักเงินค่าจ้างล่วงหน้าไปแล้วนั้น โดยผู้รับจ้างจะต้องนำหลักประกันการรับเงินค่าจ้างล่วงหน้าฉบับใหม่ที่มีมูลค่าเท่ากับเงินค่าจ้างล่วงหน้าที่เหลืออยู่มาวางให้แก่ผู้ว่าจ้าง

(๒) กรณีผู้รับจ้างได้วางหลักประกันการรับเงินค่าจ้างล่วงหน้าไว้หลายฉบับ ซึ่งแต่ละฉบับมีมูลค่าเท่ากับจำนวนเงินค่าจ้างล่วงหน้าที่ผู้ว่าจ้างจะต้องหักไว้ในแต่ละงวด หากผู้ว่าจ้างได้หักเงินค่าจ้างล่วงหน้าในงวดใดแล้ว ผู้รับจ้างมีสิทธิขอคืนหลักประกันการรับเงินค่าจ้างล่วงหน้าในงวดนั้นได้

ข้อ ๖. การหักเงินประกันผลงาน

ในการจ่ายเงินค่าจ้างให้แก่ผู้รับจ้างแต่ละงวด ผู้ว่าจ้างจะหักเงินจำนวนร้อยละ - ของเงินที่ต้องจ่ายในงวดนั้นเพื่อเป็นประกันผลงาน ในกรณีที่เงินประกันผลงานถูกหักไว้แล้วเป็นจำนวนเงินไม่ต่ำกว่า - บาท ผู้รับจ้างมีสิทธิที่จะขอเงินประกันผลงานคืน โดยนำหนังสือคำประกันของธนาคารหรือหนังสือคำประกันอิเล็กทรอนิกส์ซึ่งออกโดยธนาคารภายในประเทศมามอบให้ผู้ว่าจ้างเพื่อเป็นหลักประกันแทนก็ได้

ผู้ว่าจ้างจะคืนเงินประกันผลงาน และ/หรือหนังสือคำประกันของธนาคารดังกล่าวตามวรรคหนึ่งโดยไม่มีดอกเบี้ยให้แก่ผู้รับจ้างพร้อมกับการจ่ายเงินค่าจ้างงวดสุดท้าย

ข้อ ๗ (ข) กำหนดเวลาแล้วเสร็จและสิทธิของผู้ว่าจ้างในการบอกเลิกสัญญา

ผู้รับจ้างต้องเริ่มทำงานที่รับจ้างภายในวันที่ ๗ มีนาคม ๒๕๖๗ และจะต้องทำงานให้แล้วเสร็จบริบูรณ์ภายในวันที่ ๕ พฤษภาคม ๒๕๖๗ ถ้าผู้รับจ้างมิได้ลงมือทำงานภายในกำหนดเวลา หรือไม่สามารทำงานให้แล้วเสร็จตามกำหนดเวลา หรือมีเหตุให้เชื่อได้ว่าผู้รับจ้างไม่สามารถทำงานให้แล้วเสร็จภายในกำหนดเวลา หรือจะแล้วเสร็จล่าช้าเกินกว่ากำหนดเวลา หรือผู้รับจ้างทำผิดสัญญาข้อใดข้อหนึ่ง หรือตกเป็นผู้ถูกพิทักษ์ทรัพย์เด็ดขาด หรือตกเป็นผู้ล้มละลาย หรือเพิกเฉยไม่ปฏิบัติตามคำสั่งของคณะกรรมการตรวจรับพัสดุหรือผู้ควบคุมงานหรือบริษัทที่ปรึกษาซึ่งได้รับมอบอำนาจจากผู้ว่าจ้าง ผู้ว่าจ้างมีสิทธิที่จะบอกเลิกสัญญานี้ได้ และมีสิทธิจ้างผู้รับจ้างรายใหม่เข้าทำงานของผู้รับจ้างให้ลุล่วงไปด้วย การใช้สิทธิบอกเลิกสัญญานี้ไม่กระทบสิทธิของผู้ว่าจ้างที่จะเรียกร้องค่าเสียหายจากผู้รับจ้าง

การที่ผู้ว่าจ้างไม่ใช้สิทธิเลิกสัญญาดังกล่าวข้างต้นไม่เป็นเหตุให้ผู้รับจ้างพ้นจากความรับผิดชอบตามสัญญา

ข้อ ๘ ความรับผิดชอบในความชำรุดบกพร่องของงานจ้าง

เมื่องานแล้วเสร็จบริบูรณ์ และผู้ว่าจ้างได้รับมอบงานจากผู้รับจ้างหรือจากผู้รับจ้างรายใหม่ ในกรณีที่มีการบอกเลิกสัญญาตามข้อ ๗ หากมีเหตุชำรุดบกพร่องหรือเสียหายเกิดขึ้นจากการจ้างนี้ ภายในกำหนด ๒ (สอง) ปี นับถัดจากวันที่ได้รับมอบงานดังกล่าว ซึ่งความชำรุดบกพร่องหรือเสียหายนั้นเกิดจากความบกพร่องของผู้รับจ้างอันเกิดจากการใช้วัสดุที่ไม่ถูกต้องหรือทำไว้ไม่เรียบร้อย หรือทำไม่ถูกต้องตามมาตรฐานแห่งหลักวิชา ผู้รับจ้างจะต้องรีบทำการแก้ไข ให้เป็นที่เรียบร้อยโดยไม่ชักช้า โดยผู้ว่าจ้างไม่ต้องออกเงินใดๆ ในการนี้ทั้งสิ้น หากผู้รับจ้างไม่กระทำการดังกล่าวภายในกำหนด ๑๕ (สิบห้า) วัน นับถัดจากวันที่ได้รับแจ้งเป็นหนังสือจาก ผู้ว่าจ้างหรือไม่ทำการแก้ไขให้ถูกต้องเรียบร้อยภายในเวลาที่ผู้ว่าจ้างกำหนด ให้ผู้ว่าจ้างมีสิทธิที่จะทำการนั้นเองหรือจ้างผู้อื่นให้ทำงานนั้น โดยผู้รับจ้างต้องเป็นผู้ออกค่าใช้จ่ายเองทั้งสิ้น

ในกรณีเร่งด่วนจำเป็นต้องรีบแก้ไขเหตุชำรุดบกพร่องหรือเสียหายโดยเร็ว และไม่อาจรอให้ผู้รับจ้างแก้ไขในระยะเวลาที่กำหนดไว้ตามวรรคหนึ่งได้ ผู้ว่าจ้างมีสิทธิเข้าจัดการแก้ไขเหตุชำรุดบกพร่องหรือเสียหายนั้นเอง หรือจ้างผู้อื่นให้ซ่อมแซมความชำรุดบกพร่องหรือเสียหายนั้นได้ ผู้รับจ้าง ต้องรับผิดชอบชำระค่าใช้จ่ายทั้งหมด

(ลงชื่อ).....

(นายอาทิตย์

คุณผล)

ผู้ควบคุมการจ้าง

(ลงชื่อ).....

(นายวิชาญ

พิลมะณี)

ผู้รับจ้าง

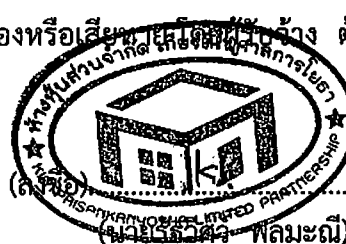

ต้นฉบับ

การที่ผู้ว่าจ้างทำการนั้นเอง หรือจ้างผู้อื่นให้ทำงานนั้นแทนผู้รับจ้าง ไม่ทำให้ผู้รับจ้าง หลุดพ้นจากความรับผิดตามสัญญา หากผู้รับจ้างไม่ชดใช้ค่าใช้จ่ายหรือค่าเสียหายตามที่ผู้ว่าจ้างเรียกร้อง ผู้ว่าจ้างมีสิทธิบังคับจากหลักประกันการปฏิบัติตามสัญญาได้

ข้อ ๙ การจ้างช่วง

ผู้รับจ้างจะต้องไม่เอางานทั้งหมดหรือแต่บางส่วนแห่งสัญญาไปจ้างช่วงอีกทอดหนึ่ง เว้นแต่การจ้างช่วงงานแต่บางส่วนที่ได้รับอนุญาตเป็นหนังสือจากผู้ว่าจ้างแล้ว การที่ผู้ว่าจ้างได้อนุญาตให้จ้าง ช่วงงานแต่บางส่วนดังกล่าวนี้ ไม่เป็นเหตุให้ผู้รับจ้างหลุดพ้นจากความรับผิดหรือพันธะหน้าที่ตามสัญญา และผู้รับจ้างจะยังคงต้องรับผิดในความผิดและความประมาทเลินเล่อของผู้รับจ้างช่วง หรือของตัวแทนหรือ ลูกจ้างของผู้รับจ้างช่วงนั้นทุกประการ

กรณีผู้รับจ้างไปจ้างช่วงงานแต่บางส่วนโดยฝ่าฝืนความในวรรคหนึ่ง ผู้รับจ้างต้องชำระ ค่าปรับให้แก่ผู้ว่าจ้างเป็นจำนวนเงินในอัตราร้อยละ ๑๐ (สิบ) ของวงเงินของงานที่จ้างช่วงตามสัญญา ทั้งนี้ ไม่ ตัดสิทธิผู้ว่าจ้างในการบอกเลิกสัญญา

ข้อ ๑๐ การควบคุมงานของผู้รับจ้าง

ผู้รับจ้างจะต้องควบคุมงานที่รับจ้างอย่างเอาใจใส่ ด้วยประสิทธิภาพและความชำนาญ และในระหว่างทำงานที่รับจ้างจะต้องจัดให้มีผู้แทนซึ่งทำงานเต็มเวลาเป็นผู้รับผิดชอบควบคุมงานของ ผู้รับจ้าง ผู้แทนดังกล่าวจะต้องได้รับมอบอำนาจจากผู้รับจ้าง คำสั่งหรือคำแนะนำต่างๆ ที่ผู้ว่าจ้าง คณะกรรมการตรวจ รับพัสดุ ผู้ควบคุมงาน หรือบริษัทที่ปรึกษาที่ผู้ว่าจ้างแต่งตั้ง ได้แจ้งแก่ผู้แทนเช่นว่านั้น ให้ถือว่าเป็นคำสั่งหรือ คำแนะนำที่ได้แจ้งแก่ผู้รับจ้าง การแต่งตั้งผู้แทนตามข้อนี้จะต้องทำเป็นหนังสือและต้องได้รับความเห็นชอบเป็น หนังสือ จากผู้ว่าจ้าง การเปลี่ยนตัวหรือแต่งตั้งผู้แทนใหม่จะทำได้หากไม่ได้รับความเห็นชอบ เป็นหนังสือจาก ผู้ว่าจ้างก่อน

ผู้ว่าจ้างมีสิทธิที่จะขอให้เปลี่ยนตัวผู้แทนตามวรรคหนึ่ง โดยแจ้งเป็นหนังสือไปยังผู้รับจ้าง และผู้รับจ้างจะต้องทำการเปลี่ยนตัวผู้แทนนั้นโดยพลัน โดยไม่คิดค่าจ้างหรือราคาเพิ่มหรืออ้างเป็นเหตุเพื่อ ขยายอายุสัญญาอันเนื่องมาจากเหตุนี้

ข้อ ๑๑ ความรับผิดของผู้รับจ้าง

ผู้รับจ้างจะต้องรับผิดต่ออุบัติเหตุ ความเสียหาย หรือภัยอันตรายใดๆ อันเกิดจาก การปฏิบัติงานของผู้รับจ้าง และจะต้องรับผิดต่อความเสียหายจากการกระทำของลูกจ้างหรือตัวแทน ของผู้รับ จ้าง และจากการปฏิบัติงานของผู้รับจ้างช่วงด้วย (ถ้ามี)

ความเสียหายใดๆ อันเกิดแก่งานที่ผู้รับจ้างได้ทำขึ้น แม้จะเกิดขึ้นเพราะเหตุสุดวิสัย ก็ตาม ผู้รับจ้างจะต้องรับผิดชอบโดยซ่อมแซมให้คืนดีหรือ เปลี่ยนให้ใหม่โดยค่าใช้จ่ายของผู้รับจ้างเอง เว้นแต่ ความเสียหายนั้นเกิดจากความผิดของผู้ว่าจ้าง ทั้งนี้ ความรับผิดของผู้รับจ้างดังกล่าวในข้อนี้จะสิ้นสุดลงเมื่อ ผู้ว่าจ้างได้รับมอบงานครั้งสุดท้าย ซึ่งหลังจากนั้นผู้รับจ้างคงต้องรับผิดเพียงในกรณีชำรุดบกพร่อง หรือความเสียหายดังกล่าวในข้อ ๘ เท่านั้น

ผู้รับจ้างจะต้องรับผิดชอบต่อบุคคลภายนอกในความเสียหายใดๆ อันเกิดจาก การปฏิบัติงาน ของผู้รับจ้าง หรือลูกจ้างหรือตัวแทนของผู้รับจ้าง รวมถึงผู้รับจ้างช่วง (ถ้ามี) ตามสัญญา นี้ หากผู้ว่าจ้างถูก เรียกร้องหรือฟ้องร้องหรือต้องชดใช้ค่าเสียหายให้แก่บุคคลภายนอกไปแล้ว ผู้รับจ้างจะต้อง ดำเนินการใดๆ เพื่อให้มีการว่าต่างหากต่างให้แก่ผู้ว่าจ้างโดยค่าใช้จ่ายของผู้รับจ้างเอง รวมทั้งผู้รับจ้างจะต้องชดใช้ค่าเสียหาย นั้นๆ ตลอดจนค่าใช้จ่ายอื่นๆ อันเกิดจากการเรียกเรียกร้องหรือถูกฟ้องร้องให้

(ลงชื่อ).....

(นายอาทิตย์

คุณผล)

(ลงชื่อ).....

(นายรัฐ

ไพฑูริย์)

รับจ้าง

ต้นฉบับ

ข้อ ๑๒ การจ่ายเงินแก่ลูกจ้าง

ผู้รับจ้างจะต้องจ่ายเงินแก่ลูกจ้างที่ผู้รับจ้างได้จ้างมาในอัตราและตามกำหนดเวลาที่ผู้รับจ้างได้ตกลงหรือทำสัญญาไว้ต่อลูกจ้างดังกล่าว

ถ้าผู้รับจ้างไม่จ่ายเงินค่าจ้างหรือค่าทดแทนอื่นใดแก่ลูกจ้างดังกล่าวในวรรคหนึ่ง ผู้ว่าจ้างมีสิทธิที่จะเอาเงินค่าจ้างที่จะต้องจ่ายแก่ผู้รับจ้างมาจ่ายให้แก่ลูกจ้างของผู้รับจ้างดังกล่าว และให้ถือว่าผู้ว่าจ้างได้จ่ายเงินจำนวนนั้นเป็นค่าจ้างให้แก่ผู้รับจ้างตามสัญญาแล้ว

ผู้รับจ้างจะต้องจัดให้มีประกันภัยสำหรับลูกจ้างทุกคนที่จ้างมาทำงาน โดยให้ครอบคลุมถึงความรับผิดชอบทั้งปวงของผู้รับจ้าง รวมทั้งผู้รับจ้างช่วง (ถ้ามี) ในกรณีความเสียหายที่คิดค่าสินไหมทดแทนได้ตามกฎหมาย ซึ่งเกิดจากอุบัติเหตุหรือภัยอันตรายใดๆ ต่อลูกจ้างหรือบุคคลอื่น ที่ผู้รับจ้างหรือผู้รับจ้างช่วงจ้างมาทำงาน ผู้รับจ้างจะต้องส่งมอบกรมธรรม์ประกันภัยดังกล่าว พร้อมทั้งหลักฐานการชำระเบี้ยประกันให้แก่ผู้ว่าจ้างเมื่อผู้ว่าจ้างเรียกร้อง

ข้อ ๑๓ การตรวจงานจ้าง

ถ้าผู้ว่าจ้างแต่งตั้งคณะกรรมการตรวจรับพัสดุ ผู้ควบคุมงาน หรือบริษัท ที่ปรึกษาเพื่อควบคุมการทำงานของลูกจ้าง คณะกรรมการตรวจ รับพัสดุ ผู้ควบคุมงาน หรือบริษัทที่ปรึกษานั้น มีอำนาจเข้าไปตรวจการงานในโรงงานและสถานที่ก่อสร้างได้ตลอดเวลา และผู้รับจ้างจะต้องอำนวยความสะดวกและให้ความช่วยเหลือในการนั้นตามสมควร

การที่มีคณะกรรมการตรวจรับพัสดุ ผู้ควบคุมงาน หรือบริษัทที่ปรึกษานั้น หากทำให้ผู้รับจ้างพ้นความรับผิดชอบตามสัญญานี้ข้อใดข้อหนึ่งไม่

ข้อ ๑๔ แบบรูปและรายการละเอียดคลาดเคลื่อน

ผู้รับจ้างรับรองว่าได้ตรวจสอบและทำความเข้าใจในแบบรูปและรายการละเอียดโดยถี่ถ้วนแล้ว หากปรากฏว่าแบบรูปและรายการละเอียดนั้นผิดพลาดหรือคลาดเคลื่อน ไปจากหลักการทางวิศวกรรมหรือทางเทคนิค ผู้รับจ้างตกลงที่จะปฏิบัติตามคำวินิจฉัยของผู้ว่าจ้าง คณะกรรมการตรวจรับพัสดุ ผู้ควบคุมงาน หรือบริษัทที่ปรึกษาที่ผู้ว่าจ้างแต่งตั้ง เพื่อให้งานแล้วเสร็จบริบูรณ์ คำวินิจฉัยดังกล่าวให้ถือเป็นที่สุด โดยผู้รับจ้างจะคิดค่าจ้าง ค่าเสียหาย หรือค่าใช้จ่ายใดๆ เพิ่มขึ้น จากผู้ว่าจ้างหรือขอขยายอายุสัญญาไม่ได้

ข้อ ๑๕ การควบคุมงานโดยผู้ว่าจ้าง

ผู้รับจ้างตกลงว่าคณะกรรมการตรวจรับพัสดุ ผู้ควบคุมงาน หรือบริษัท ที่ปรึกษาที่ผู้ว่าจ้างแต่งตั้ง มีอำนาจที่จะตรวจสอบและควบคุมงานเพื่อให้เป็นไปตาม สัญญานี้ และมีอำนาจที่จะสั่งให้แก้ไขเปลี่ยนแปลงเพิ่มเติม หรือตัดทอนซึ่งงานตามสัญญานี้ หากผู้รับจ้างขัดขืน ไม่ปฏิบัติตาม ผู้ว่าจ้าง คณะกรรมการตรวจ รับพัสดุ ผู้ควบคุมงาน หรือบริษัทที่ปรึกษา มีอำนาจ ที่จะสั่งให้หยุดการนั้นชั่วคราวได้ ความล่าช้าในกรณีเช่นนี้ ผู้รับจ้างจะถือเป็นเหตุขอขยายระยะเวลา การปฏิบัติงานตามสัญญาหรือเรียกร้องค่าเสียหายใดๆ ไม่ได้ทั้งสิ้น

(ลงชื่อ).....
(นายอาทิตย์ ออมผล)
ผู้ว่าจ้าง
บริษัท ออมผล จำกัด
จังหวัดอุบลราชธานี

(ลงชื่อ).....
(นาย.....)
ผู้รับจ้าง
ห้างหุ้นส่วนจำกัด เกียรติไพศาลการโยธา
จังหวัดอุบลราชธานี

ต้นฉบับ

ผู้ว่าจ้างมีสิทธิที่จะสั่งเป็นหนังสือให้ผู้รับจ้างทำงานพิเศษซึ่งไม่ได้แสดงไว้หรือรวมอยู่ในเอกสารสัญญาฯ หากงานพิเศษนั้นๆ อยู่ในขอบข่ายทั่วไปแห่งวัตถุประสงค์ของสัญญาฯ นอกจากนี้ ผู้ว่าจ้างยังมีสิทธิสั่งให้เปลี่ยนแปลงหรือแก้ไขแบบรูปและข้อกำหนดต่างๆ ในเอกสารสัญญาฯ นี้ด้วย

อัตราค่าจ้างหรือราคาที่กำหนดไว้ในสัญญาฯ นี้ ให้กำหนดใช้สำหรับงานพิเศษ หรืองานที่เพิ่มเติมขึ้น หรือตัดทอนลงทั้งปวงตามคำสั่งของผู้ว่าจ้าง หากในสัญญาฯ ไม่ได้กำหนดไว้ถึงอัตราค่าจ้าง หรือราคาใดๆ ที่จะนำมาใช้สำหรับงานพิเศษหรืองานที่เพิ่มขึ้นหรือลดลงดังกล่าว ผู้ว่าจ้าง และผู้รับจ้างจะได้ตกลงกันที่จะกำหนดอัตราค่าจ้างหรือราคาที่เพิ่มขึ้นหรือลดลง รวมทั้งการขยายระยะเวลา (ถ้ามี) กันใหม่เพื่อความเหมาะสม ในกรณีที่ตกลงกันไม่ได้ ผู้ว่าจ้างจะกำหนดอัตราจ้าง หรือราคาตามแต่ผู้ว่าจ้างจะเห็นว่าเหมาะสม และถูกต้อง ซึ่งผู้รับจ้างจะต้องปฏิบัติตามคำสั่งของผู้ว่าจ้างไปก่อนเพื่อมิให้เกิดความเสียหายแก่งานที่จ้าง

ข้อ ๑๗ ค่าปรับ

หากผู้รับจ้างไม่สามารถทำงานให้แล้วเสร็จภายในเวลาที่กำหนดไว้ในสัญญาฯ และผู้ว่าจ้างยังมีได้บอกเลิกสัญญาฯ ผู้รับจ้างจะต้องชำระค่าปรับให้แก่ผู้ว่าจ้างเป็น จำนวนเงินวันละ ๗๒๔.๗๕ บาท (เจ็ดร้อยยี่สิบสี่บาทเจ็ดสิบห้าสตางค์) และจะต้องชำระค่าใช้จ่ายในการควบคุมงาน (ถ้ามี) ในเมื่อผู้ว่าจ้าง ต้องจ้างผู้ควบคุมงานอีกต่อหนึ่งเป็นจำนวนเงินวันละ ๓๐๐.๐๐ บาท (สามร้อยบาทถ้วน) นับถัดจากวันที่ครบกำหนดเวลาแล้วเสร็จของงานตามสัญญาฯ หรือวันที่ผู้ว่าจ้างได้ขยายเวลาทำงานให้ จนถึงวันที่ทำงานแล้วเสร็จจริง นอกจากนี้ ผู้รับจ้างยอมให้ผู้ว่าจ้างเรียกค่าเสียหายอันเกิดขึ้นจากการที่ผู้รับจ้างทำงานล่าช้าเฉพาะส่วนที่เกินกว่าจำนวนค่าปรับและค่าใช้จ่ายดังกล่าวได้อีกด้วย

ในระหว่างที่ผู้ว่าจ้างยังมีได้บอกเลิกสัญญาฯ นั้น หากผู้ว่าจ้างเห็นว่าผู้รับจ้าง จะไม่สามารถปฏิบัติตามสัญญาฯ ต่อไปได้ ผู้ว่าจ้างจะใช้สิทธิบอกเลิกสัญญาฯ และใช้สิทธิตามข้อ ๑๘ ก็ได้ และถ้าผู้ว่าจ้างได้แจ้งข้อเรียกร้องไปยังผู้รับจ้างเมื่อครบกำหนดเวลาแล้วเสร็จของงานขอให้ชำระค่าปรับแล้ว ผู้ว่าจ้างมีสิทธิที่จะปรับผู้รับจ้างจนถึงวันบอกเลิกสัญญาฯ ได้อีกด้วย

ข้อ ๑๘ สิทธิของผู้ว่าจ้างภายหลังบอกเลิกสัญญาฯ

ในกรณีที่ผู้ว่าจ้างบอกเลิกสัญญาฯ ผู้ว่าจ้างอาจทำงานนั้นเองหรือว่าจ้างผู้อื่นให้ทำงานนั้นต่อจนแล้วเสร็จก็ได้ ผู้ว่าจ้างหรือผู้รับจ้างทำงานนั้นต่อมามีสิทธิใช้เครื่องใช้ในการก่อสร้าง สิ่งที่สร้างขึ้นชั่วคราวสำหรับงานก่อสร้าง และวัสดุต่างๆ ซึ่งเห็นว่าจะต้องสงวนเอาไว้เพื่อการปฏิบัติตามสัญญาฯ ตามที่จะเห็นสมควร

ในกรณีดังกล่าว ผู้ว่าจ้างมีสิทธิริบหรือบังคับจากหลักประกันการปฏิบัติตามสัญญาฯ ทั้งหมด หรือบางส่วน ตามแต่จะเห็นสมควร นอกจากนี้ ผู้รับจ้างจะต้องรับผิดชอบในค่าเสียหายซึ่งเป็นจำนวนเกินกว่าหลักประกันการปฏิบัติตามสัญญาฯ รวมทั้งค่าใช้จ่ายที่เพิ่มขึ้น ในการทำงานนั้นต่อให้แล้วเสร็จตามสัญญาฯ ตลอดจนค่าใช้จ่ายในการควบคุมงานเพิ่ม (ถ้ามี) ซึ่งผู้ว่าจ้างจะหัก เอาจากเงินประกันผลงานหรือจำนวนเงินใดๆ ที่จะจ่ายให้แก่ผู้รับจ้างก็ได้

ข้อ ๑๙. การบังคับค่าปรับ ค่าเสียหาย และค่าใช้จ่าย

ในกรณีที่ผู้รับจ้างไม่ปฏิบัติตามสัญญาฯ ข้อหนึ่งข้อใดด้วยเหตุใดๆ ก็ตาม จนเป็นเหตุให้เกิดค่าปรับ ค่าเสียหาย หรือค่าใช้จ่ายแก่ผู้ว่าจ้าง ผู้รับจ้างต้องชดใช้ค่าปรับ ค่าเสียหาย หรือค่าใช้จ่ายดังกล่าวให้แก่ผู้ว่าจ้างโดยสิ้นเชิงภายในกำหนด ๑๕ (สิบห้า) วัน นับถัดจากวันที่ได้รับแจ้งเป็นหนังสือจากผู้ว่าจ้าง หากผู้รับจ้างไม่ชดใช้ให้ถูกต้องครบถ้วนภายในระยะเวลาดังกล่าว ให้ผู้ว่าจ้างมีสิทธิที่จะหักเอาจากจำนวนเงิน

(ลงชื่อ).....
(นายอาทิตย์ คุณมณี)

(ลงชื่อ).....
(นายรัฐจิตต์ เพลินสมัย)

ต้นฉบับ

ค่าจ้างที่ต้องชำระ หรือจากเงินประกันผลงาน ของผู้รับจ้าง หรือบังคับจากหลักประกันการปฏิบัติตามสัญญาได้ทันที

หากค่าปรับ ค่าเสียหาย หรือค่าใช้จ่ายที่บังคับจากเงินค่าจ้างที่ต้องชำระ เงินประกันผลงาน หรือหลักประกันการปฏิบัติตามสัญญาแล้วยังไม่เพียงพอ ผู้รับจ้างยินยอมชำระส่วนที่เหลือ ที่ยังขาดอยู่จนครบถ้วนตามจำนวนค่าปรับ ค่าเสียหาย หรือค่าใช้จ่ายนั้น ภายในกำหนด ๑๕ (สิบห้า) วัน นับถัดจากวันที่ได้รับแจ้งเป็นหนังสือจากผู้ว่าจ้าง

หากมีเงินค่าจ้างตามสัญญาที่หักไว้จ่ายเป็นค่าปรับ ค่าเสียหาย หรือค่าใช้จ่ายแล้วยังเหลืออยู่อีกเท่าใด ผู้ว่าจ้างจะคืนให้แก่ผู้รับจ้างทั้งหมด

ข้อ ๒๐ การทำบริเวณก่อสร้างให้เรียบร้อย

ผู้รับจ้างจะต้องรักษาบริเวณสถานที่ปฏิบัติงานตามสัญญานี้ รวมทั้งโรงงานหรือ สิ่งอำนวยความสะดวกในการทำงานของผู้รับจ้าง ลูกจ้าง ตัวแทน หรือผู้รับจ้างช่วง (ถ้ามี) ให้สะอาด ปลอดภัย และมีประสิทธิภาพในการใช้งานตลอดระยะเวลาการจ้าง และเมื่อทำงานเสร็จสิ้นแล้วจะต้องขนย้ายบรรดาเครื่องใช้ในการทำงานจ้างรวมทั้งวัสดุ ขยะมูลฝอย และสิ่งก่อสร้างชั่วคราวต่างๆ (ถ้ามี) ทั้งจะต้องกลบเกลี่ยพื้นดินให้เรียบร้อยเพื่อให้บริเวณทั้งหมดอยู่ในสภาพที่สะอาดและใช้การได้ทันที

ข้อ ๒๑ การงดหรือลดค่าปรับ หรือการขยายเวลาปฏิบัติงานตามสัญญา

ในกรณีที่มีเหตุเกิดจากความผิดหรือความบกพร่องของฝ่ายผู้ว่าจ้าง หรือเหตุสุดวิสัย หรือเกิดจากพฤติการณ์อันหนึ่งอันใดที่ผู้รับจ้างไม่ต้องรับผิดชอบตามกฎหมาย หรือเหตุอื่นตามที่กำหนด ในกฎกระทรวง ซึ่งออกตามความในกฎหมายว่าด้วยการจัดซื้อจัดจ้างและการบริหารพัสดุภาครัฐ ทำให้ผู้รับจ้างไม่สามารถทำงานให้แล้วเสร็จตามเงื่อนไขและกำหนดเวลาแห่งสัญญานี้ได้ ผู้รับจ้างจะต้องแจ้งเหตุหรือพฤติการณ์ดังกล่าวพร้อมหลักฐานเป็นหนังสือให้ผู้ว่าจ้างทราบ เพื่อของดหรือลดค่าปรับ หรือขยายเวลาทำงานออกไปภายใน ๑๕ (สิบห้า) วันนับถัดจากวันที่เหตุนั้นสิ้นสุดลง หรือตามที่กำหนดในกฎกระทรวงดังกล่าว แล้วแต่กรณี

ถ้าผู้รับจ้างไม่ปฏิบัติให้เป็นไปตามความในวรรคหนึ่ง ให้ถือว่าผู้รับจ้างได้สละสิทธิเรียกร้อง ในการที่จะของดหรือลดค่าปรับ หรือขยายเวลาทำงานออกไปโดยไม่มีเงื่อนไขทั้งสิ้น เว้นแต่ กรณีที่เกิดจากความผิดหรือความบกพร่องของฝ่ายผู้ว่าจ้าง ซึ่งมีหลักฐานชัดเจน หรือผู้ว่าจ้างทราบดี อยู่แล้วตั้งแต่ต้น

การงดหรือลดค่าปรับ หรือขยายกำหนดเวลาทำงานตามวรรคหนึ่ง อยู่ในดุลพินิจของผู้ว่าจ้างที่จะพิจารณาตามที่เห็นสมควร

ข้อ ๒๒. การใช้เรือไทย

ในการปฏิบัติตามสัญญานี้ หากผู้รับจ้างจะต้องสั่งหรือนำเข้าของเข้ามาจากต่างประเทศรวมทั้งเครื่องมือและอุปกรณ์ที่ต้องนำเข้ามาเพื่อปฏิบัติงานตามสัญญา ไม่ว่าผู้รับจ้างจะเป็นผู้นำของเข้ามาเองหรือนำเข้ามาโดยผ่านตัวแทนหรือบุคคลอื่นใด ถ้าสิ่งของนั้นต้องนำเข้ามาโดยทางเรือในเส้นทางเดินเรือที่มีเรือไทยเดินอยู่และสามารถให้บริการรับขนได้ตามที่รัฐมนตรีว่าการกระทรวงคมนาคมประกาศกำหนด ผู้รับจ้างต้องจัดการให้สิ่งของดังกล่าวบรรทุกโดยเรือไทยหรือเรือที่มีสิทธิเช่นเดียวกับเรือไทยจากต่างประเทศมายังประเทศไทยเว้นแต่จะได้รับอนุญาตจากกรมเจ้าท่าก่อนบรรทุกของนั้นลงเรืออื่นที่มีใช้เรือไทยหรือเป็นของที่รัฐมนตรีว่าการกระทรวงคมนาคมประกาศยกเว้นให้บรรทุกโดยเรืออื่นได้ ทั้งนี้ ไม่ว่าการสั่งหรือนำเข้าสิ่งของดังกล่าวจากต่างประเทศจะเป็นแบบใด

(ลงชื่อ).....
(นายอาทิตย์)



(ลงชื่อ).....ผู้รับจ้าง
(นายรัฐวิวัฒน์ พงษ์นิม)



ต้นฉบับ

ในการส่งมอบงานตามสัญญาให้แก่ผู้ว่าจ้าง ถ้างานนั้นมีสิ่งของตามวรรคหนึ่ง ผู้รับจ้างจะต้องส่งมอบใบตราส่ง (Bill of lading) หรือสำเนาใบตราส่งสำหรับของนั้น ซึ่งแสดงว่าได้บรรทุกมาโดยเรือไทยหรือเรือที่มีสิทธิเช่นเดียวกับเรือไทยให้แก่ผู้ว่าจ้างพร้อมกับการส่งมอบงานด้วย

ในกรณีที่สิ่งของดังกล่าวไม่ได้บรรทุกจากต่างประเทศมายังประเทศไทยโดยเรือไทยหรือเรือที่มีสิทธิเช่นเดียวกับเรือไทย ผู้รับจ้างต้องส่งมอบหลักฐานซึ่งแสดงว่าได้รับอนุญาตจากกรมเจ้าท่าให้บรรทุกของโดยเรืออื่นได้หรือหลักฐานซึ่งแสดงว่าได้ชำระค่าธรรมเนียมพิเศษ เนื่องจากการไม่บรรทุกของโดยเรือไทยตามกฎหมาย ว่าด้วยการส่งเสริมการพาณิชย์แล้วอย่างใดอย่างหนึ่งแก่ผู้ว่าจ้างด้วย

ในกรณีที่ผู้รับจ้างไม่ส่งมอบหลักฐานอย่างใดอย่างหนึ่งดังกล่าวในวรรคสองและวรรคสามให้แก่ผู้ว่าจ้างแต่จะขอส่งมอบงานดังกล่าวให้ผู้ว่าจ้างก่อนโดยยังไม่รับชำระเงินค่าจ้าง ผู้ว่าจ้างมีสิทธิรับงานดังกล่าวไว้ก่อน และชำระเงินค่าจ้างเมื่อผู้รับจ้างได้ปฏิบัติถูกต้องครบถ้วนดังกล่าวแล้วได้

ข้อ ๒๓. มาตรฐานฝีมือช่าง

ผู้รับจ้างตกลงเป็นเงื่อนไขสำคัญว่า ผู้รับจ้างจะต้องมีและใช้ผู้ผ่านการทดสอบมาตรฐานฝีมือช่าง จากผู้มีวุฒิบัตรระดับ ปวช. ปวส. และปวท. หรือเทียบเท่าจากสถาบันการศึกษาที่ ก.พ. รับรองให้เข้ารับราชการได้ หรือผู้มีวุฒิบัตรระดับ ปวช. ปวส. และปวท. หรือเทียบเท่าจากสถาบันการศึกษาที่ ก.พ. รับรองให้เข้ารับราชการได้ ในอัตราไม่ต่ำกว่าร้อยละ ๑๐ (สิบ) ของแต่ละสาขาช่าง แต่จะต้องมีช่างจำนวนอย่างน้อย ๑ (หนึ่ง) คน ในแต่ละสาขาช่างดังต่อไปนี้

๒๓.๑ สำเนาหลักฐานบัตรประจำตัววิศวกร (ใบอนุญาตประกอบวิชาชีพวิศวกรรมควบคุม) ระดับสามัญวิศวกรโยธา หรือระดับที่สูงกว่าและหนังสือรับรองเป็นวิศวกรโยธาของโครงการ จำนวน ๑ คน

๒๓.๒ สำเนาหลักฐานคุณวุฒิผู้ควบคุมงานประจำโครงการต้องมีคุณวุฒิการศึกษาไม่ต่ำกว่าระดับประกาศนียบัตรวิชาชีพ (ปวส.) ทางด้านการก่อสร้างโยธา, สำรวจ หรือเทียบเท่า และหนังสือรับรองเป็นผู้ควบคุมงานโครงการ จำนวน ๑ คน

ผู้รับจ้างจะต้องจัดทำบัญชีแสดงจำนวนช่างทั้งหมดโดยจำแนกตามแต่ละสาขาช่าง และ ระดับช่างพร้อมกับระบุรายชื่อช่างผู้ผ่านการทดสอบมาตรฐานฝีมือช่างหรือผู้มีวุฒิบัตรดังกล่าวในวรรคหนึ่งนำมาแสดงพร้อมหลักฐานต่างๆ ต่อคณะกรรมการตรวจรับพัสดุหรือผู้ควบคุมงาน ก่อนเริ่มลงมือทำงาน และพร้อมที่จะให้ผู้ว่าจ้างหรือเจ้าหน้าที่ของผู้ว่าจ้างตรวจสอบดูได้ตลอด เวลาการทำงานตามสัญญานี้ของผู้รับจ้าง

ข้อ ๒๔. การปรับราคาค่าจ้าง

ผู้ว่าจ้างและผู้รับจ้าง ตกลงกันให้ใช้สัญญาปรับราคาได้ สำหรับราคางานก่อสร้างตามสัญญานี้โดยการนำสูตร Escalation Factor (K) มาใช้คำนวณราคาค่างานที่เปลี่ยนแปลงไป โดยวิธีการต่อไปนี้ ตามเงื่อนไข หลักเกณฑ์ สูตรและวิธีคำนวณที่ใช้กับสัญญาแบบปรับราคาได้ตามมติคณะรัฐมนตรีเมื่อวันที่ ๒๒ สิงหาคม ๒๕๓๒ เรื่องการพิจารณาช่วยเหลือผู้ประกอบการก่อสร้าง ตามหนังสือสำนักเลขาธิการคณะรัฐมนตรี ที่ นร ๐๒๐๓/ว ๑๐๙ ลงวันที่ ๒๔ สิงหาคม ๒๕๓๒

สูตรการปรับราคา (สูตรค่า K) จะต้องคงที่ที่ระดับที่กำหนดไว้ในวันแล้วเสร็จตามที่กำหนดไว้ในสัญญา หรือภายในระยะเวลาที่ ผู้ว่าจ้าง ได้ขยายออกไป โดยจะใช้สูตรของทางราชการที่ได้ระบุตามภาคผนวก -

(ลงชื่อ).....

(นายอาทิตย์

คุณผล)

ผู้ว่าจ้าง

(ลงชื่อ).....

(นายวิชาญ

คุณสมเกียรติ)

ผู้รับจ้าง

ต้นฉบับ

สัญญาฉบับนี้ทำขึ้นเป็นสองฉบับ มีข้อความถูกต้องตรงกัน คู่สัญญาได้อ่านและเข้าใจข้อความโดยละเอียดตลอดแล้ว จึงได้ลงลายมือชื่อ พร้อมทั้งประทับตรา (ถ้ามี) ไว้เป็นสำคัญต่อหน้าพยาน และคู่สัญญาต่างยึดถือไว้ฝ่ายละหนึ่งฉบับ

(ลงชื่อ).....

(นายอาทิตย์ คุณพิล)



(ลงชื่อ).....

(นายรัฐวิศว์ พลนะณี)

(ลงชื่อ).....

(นายวิษณุพงศ์ สาลีสิงห์)

(ลงชื่อ).....

(นายสุรศักดิ์ สุระวงศ์)

เลขที่โครงการ ๖๗๐๒๔๒๓๔๗๒๓

เลขคุมสัญญา ๖๗๐๓๒๒๐๐๖๐๕๔

ต้นฉบับ

แบบใบเสนอราคา

เรียน นายกเทศมนตรีนครอุบลราชธานี

1. ข้าพเจ้าห้างหุ้นส่วนจำกัด เกียรติไพศาลการโยธา สำนักงานใหญ่ตั้งอยู่เลขที่ 133 หมู่ที่ 13 ตำบล กระจาย อำเภอป่าดัว จังหวัด ยโสธร โทรศัพท์ - โดย นายรัฐวิศว์ พลมะณี ผู้ลงนามข้างท้ายนี้ได้พิจารณาเงื่อนไขต่าง ๆ ในเอกสารสอบราคาจ้าง เลขที่/2567 และเอกสารเพิ่มเติมเลขที่.....(ถ้ามี) โดยตลอดและยอมรับข้อกำหนดและเงื่อนไขนั้นแล้ว รวมทั้งรับรองว่าข้าพเจ้าเป็นผู้มีคุณสมบัติครบถ้วนตามที่กำหนด และไม่เป็นผู้ทำงานของทางราชการ หรือหน่วยการบริหารราชการส่วนท้องถิ่น

2. ข้าพเจ้าขอเสนอราคา โครงการปรับปรุงผิวทางแอสฟัลต์คอนกรีตขอยสุขาสงเคราะห์ 7 ตามราคาที่ได้ระบุไว้ในบัญชีแสดงปริมาณวัสดุและแรงงานค่าก่อสร้างแบบท้ายใบเสนอราคานี้ เป็นเงินทั้งสิ้น 282,900 บาท (สองแสนแปดหมื่นเก้าพันเก้าร้อยบาทถ้วน) ซึ่งรวมภาษีมูลค่าเพิ่ม 7% เป็นเงิน 18,965.42 บาท ตลอดจนภาษีอากรนั้น ๆ และค่าใช้จ่ายที่ส่งไปเรียบร้อยแล้ว

3. คำเสนอราคานี้จะยึดราคาเป็นระยะเวลา 60 วัน นับแต่วันเปิดซองสอบราคา และเทศบาลอาจรับคำเสนอนี้ ณ เวลาใดก็ได้ก่อนที่จะครบกำหนดระยะเวลาดังกล่าว หรือระยะเวลาที่ได้ยึดออกไปตามเหตุผลอันสมควรที่เทศบาลนครอุบลราชธานีร้องขอ

4. กำหนดเวลาส่งมอบ ข้าพเจ้ารับรองที่จะเริ่มทำงานตามสัญญาทันที และจะส่งมอบงานโดยครบถ้วนถูกต้องภายใน 60 วัน นับถัดจากวันที่ลงนามในสัญญาจ้าง

5. ในกรณีที่ข้าพเจ้าได้รับการพิจารณาให้เป็นผู้ชนะการสอบราคา ข้าพเจ้าขอรับรองที่จะ

5.1 ทำสัญญาตามแบบสัญญาสัญญาจ้างแบบท้ายเอกสารสอบราคากับเทศบาลภายใน 5 วัน นับถัดจากวันที่ได้รับหนังสือแจ้งให้ไปทำสัญญา

5.2 มอบหลักประกันการปฏิบัติตามสัญญาตามที่ระบุไว้ในข้อ 6 ของเอกสารสอบราคาให้แก่เทศบาลนครอุบลราชธานี ก่อนหรือในขณะที่ได้ลงนามในสัญญาเป็นจำนวนร้อยละ 5 ของราคาตามสัญญาที่ได้รับไว้ในใบเสนอราคานี้ เพื่อเป็นหลักประกันการปฏิบัติตามสัญญาโดยถูกต้องและครบถ้วน

5.3 หากข้าพเจ้าไม่ปฏิบัติตามที่ระบุไว้ข้างต้นนี้ ข้าพเจ้ายินยอมชดใช้ค่าเสียหายอื่น ๆ (ถ้ามี) รวมทั้งจะพิจารณาให้เป็นผู้ทำงานตามระเบียบของทางราชการ หรือเทศบาลนครอุบลราชธานีอาจเรียกผู้เสนอราคาอื่นให้มีการเสนอราคาใหม่ก็ได้

6. ข้าพเจ้ายอมรับว่าเทศบาลนครอุบลราชธานี ไม่มีความผูกพันที่จะรับคำเสนอนี้ หรือใบเสนอราคาใด ๆ รวมทั้งไม่ต้องรับผิดชอบในค่าใช้จ่ายใด ๆ อันอาจเกิดขึ้นในการที่ข้าพเจ้าได้เข้าเสนอราคา

7. ข้าพเจ้าได้ตรวจทานตัวเลขและตรวจสอบเอกสารต่าง ๆ ที่ได้ยื่นเสนอราคานี้โดยละเอียดแล้ว และเข้าใจดีว่าเทศบาลนครอุบลราชธานีไม่ต้องรับผิดชอบใด ๆ ในความผิดพลาดหรือตกหล่น

8. ใบเสนอราคานี้ได้ยื่นเสนอโดยบริสุทธิ์ยุติธรรม และปราศจากกลฉ้อฉลหรือการสมรู้ร่วมคิดกัน โดยไม่ชอบด้วยกฎหมายกับบุคคลหนึ่งบุคคลใด หรือหลายบุคคล หรือกับห้างหุ้นส่วนใด ๆ ที่ได้ยื่นเสนอราคาในคราวเดียวกัน

เสนอราคา ณ วันที่ 27 เดือน กุมภาพันธ์ พ.ศ. 2567



แบบแปลนประกอบสัญญาจ้าง เลขที่ พ.บ. 2567

วันที่ 6 มี.ค. 2567

ผู้รับจ้าง

ผู้ว่าจ้าง

(ลงชื่อ).....พยาน

(ลงชื่อ).....พยาน



ต๋อฉบับ

โครงการ ปรับปรุงผิวทางแอสฟัลต์คอนกรีตขอยสุขาสงเคราะห์ 7

แบบเลขที่ ข.137/67

หจก./บริษัท /ร้าน : หจก. เกียรติไพศาลการโยธา

ลำดับ	รายการ	จำนวน	หน่วย	ค่าวัสดุ ราคาต่อหน่วย	ราคาทุน	F _N	ราคาต่อ หน่วย x F _N	ราคากลาง	หมายเหตุ
1	งานผิวทาง								
	- ลาดแอสฟัลต์แตกโค้ด พื้นที่	353.00	ตร.ม.	14.84	5,238.52	1.3642	20.24	7,144.72	
	- ผิวทางแอสฟัลต์คอนกรีต หนา 0.05 ม. พื้นที่	353.00	ตร.ม.	281.52	99,376.56	1.3642	384.05	135,569.65	
2	งานบ่อพักในผิวจราจร								
	- ปรับระดับฝาบ่อพัก	1.00	ชุด	1,786.60	1,786.60	1.3642	2,437.28	2,437.28	
	- ปรับระดับพร้อมเปลี่ยนฝาบ่อพัก	6.00	ชุด	6,870.40	41,222.40	1.3642	9,372.60	56,235.60	
	- ปรับระดับฝาบ่อรับน้ำ	1.00	ชุด	1,121.30	1,121.30	1.3642	1,529.68	1,529.68	
	- ปรับระดับพร้อมเปลี่ยนฝาบ่อรับน้ำ	6.00	ชุด	2,958.04	17,748.24	1.3642	4,035.36	24,212.16	
3	งานตีเส้นจราจร								
	- เส้นจราจรสีเทอร์โมพลาสติก พื้นที่	18.00	ตร.ม.	270.00	4,860.00	1.3642	368.33	6,629.94	
4	งานโคมไฟส่องสว่างถนน								
	- โคมไฟหลอด LED ขนาดไม่น้อยกว่า 150 วัตต์	3.00	ชุด	10,500.00	31,500.00	1.3642	14,324.10	42,972.30	
	- ขาจับกิ่งโคมไฟปรับระดับ ขนาด 2 นิ้วพร้อมอุปกรณ์	3.00	ชุด	2,100.00	6,300.00	1.3642	2,864.82	8,594.46	
5	ป้ายโครงการ	1.00	ชุด	3,360.00	3,360.00	1.3642	4,583.71	4,583.71	

แบบแปลนประกอบสัญญาจ้าง เลขที่ ทบ สบ

ลงวันที่ 6 มิ.ค. 2567



..... (ลงชื่อ) ผู้ว่าจ้าง (ลงชื่อ)
 (ลงชื่อ) ผู้รับจ้าง
 (ลงชื่อ) พยาน
 (ลงชื่อ)

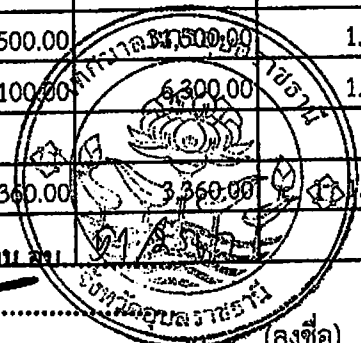

..... ผู้เสนอราคา
 (นายรัฐวิศว์ พละมะณี)
 หจก. เกียรติไพศาลการโยธา

ต้นฉบับ



แบบแปลนประกอบสัญญาจ้าง เลขที่ ทน.อบ. ๑/๑๖๖

ลงวันที่..... 6 มี.ค. 2557

(ลงชื่อ)..... ผู้ว่าจ้าง

(ลงชื่อ)..... ผู้รับจ้าง

(ลงชื่อ)..... พยาน

(ลงชื่อ)..... พยาน

ปรับปรุงผิวทางแอสฟัลต์คอนกรีตซอยสุขาส่งเคราะห์ 7

เทศบาลนครอุบลราชธานี

อำนาจแต่งตั้ง

๑
(นางสาวกสิตรา สวัสดิ์กุล)
ผู้อำนวยการงานทั่วไป



แผนผังเขตเทศบาลนครอุบลราชธานี

ต้นฉบับ

โครงการปรับปรุงผิวทางแอสฟัลต์คอนกรีตซอยสุขาสงเคราะห์ 7

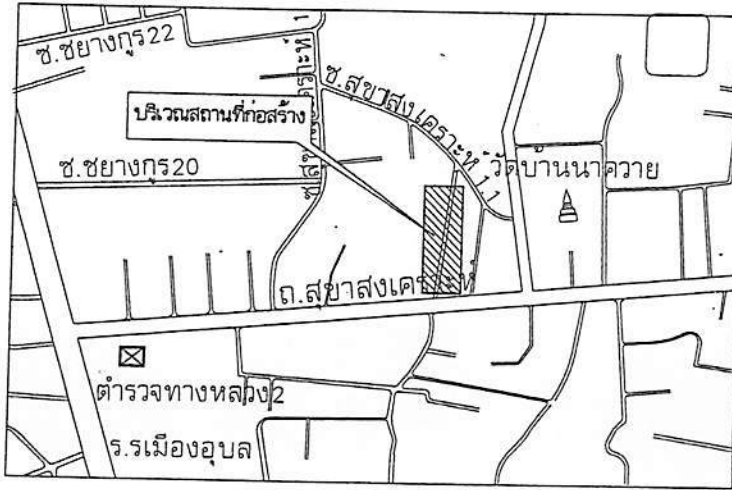

(พิกัด : 15.260862, 104.850539)

แผนที่นี้
โดยสังเขป
ไม่เป็นความหมาย



ส่วนควบคุมการก่อสร้าง
สำนักช่าง เทศบาลนครอุบลราชธานี

การแก้ไข		
ครั้งที่	วันที่	ผู้แก้ไข
1		เจ้าหน้าที่ยื่นแบบ
2		(นายวิฑูรย์ ขอบอง) (นายวิฑูรย์ ขอบอง) (ผู้ควบคุมช่างสำรวจ) (ผู้ควบคุมช่างสำรวจ)
3		(นายวิฑูรย์ ขอบอง) (นายวิฑูรย์ ขอบอง) (ผู้ควบคุมช่างสำรวจ) (ผู้ควบคุมช่างสำรวจ)
4		(นายวิฑูรย์ ขอบอง) (นายวิฑูรย์ ขอบอง) (ผู้ควบคุมช่างสำรวจ) (ผู้ควบคุมช่างสำรวจ)
5		(นายวิฑูรย์ ขอบอง) (นายวิฑูรย์ ขอบอง) (ผู้ควบคุมช่างสำรวจ) (ผู้ควบคุมช่างสำรวจ)
6		(นายวิฑูรย์ ขอบอง) (นายวิฑูรย์ ขอบอง) (ผู้ควบคุมช่างสำรวจ) (ผู้ควบคุมช่างสำรวจ)
7		(นายวิฑูรย์ ขอบอง) (นายวิฑูรย์ ขอบอง) (ผู้ควบคุมช่างสำรวจ) (ผู้ควบคุมช่างสำรวจ)
8		(นายวิฑูรย์ ขอบอง) (นายวิฑูรย์ ขอบอง) (ผู้ควบคุมช่างสำรวจ) (ผู้ควบคุมช่างสำรวจ)
9		(นายวิฑูรย์ ขอบอง) (นายวิฑูรย์ ขอบอง) (ผู้ควบคุมช่างสำรวจ) (ผู้ควบคุมช่างสำรวจ)



แผนผังแสดงรายละเอียดโครงการ

- ก่อนดำเนินการก่อสร้าง ผู้รับจ้างต้องทำการสำรวจบริเวณก่อสร้างแล้วทำ SHOP DRAWING เพื่อหาปริมาณงานรวมทั้งหมดที่ก่อสร้างได้จริง พร้อมทั้งสำรวจราคาวัสดุของงานวางท่อเพื่อนำมากำหนดแนวลำดับและระดับของถนนและท่อระบายน้ำ นำเสนอต่อคณะกรรมการตรวจรับพัสดุเพื่อพิจารณา ทั้งนี้คณะกรรมการตรวจรับพัสดุสามารถจะปรับระดับและสัดส่วนปริมาณงานได้ตามความเหมาะสม โดยมีชื่อปริมาณงานรวมเป็นหลัก
 - ผู้รับจ้างจะต้องจัดตั้งป้ายแสดงรายละเอียดโครงการจำนวน 2 ป้าย เครื่องหมายแสดงเขตก่อสร้าง เครื่องหมายกำหนดจราจร บัญชีสัญญาเดือน บัญชีวัน เพื่อป้องกันอันตรายจากอุบัติเหตุขณะก่อสร้าง ตามที่ทางควบคุมงานหรือคณะกรรมการตรวจรับพัสดุกำหนด
 - งานสำรวจวัดผิว, ขึ้นร่องพื้นทางและพื้นทาง เช่น ลูกจ้าง, หินคลุกรเดิม ถ้ามีการรื้อถอนให้ผู้รับจ้างเคลื่อนย้ายไปที่สถานที่ ที่เทศบาลนครอุบลราชธานี กำหนดไว้ เว้นแต่ข้อกำหนดในแบบแปลนกำหนดให้ใช้วัสดุเดิม
 - วัสดุหลักเสริมคอนกรีต, ท่อระบายน้ำ, คสล., ตะแกรงเหล็กฉีกรูป และวัสดุอื่น ๆ ที่มีมาตรฐานอุตสาหกรรมกำหนดไว้ในรายการก่อสร้าง จะต้องมีการตรวจสอบก่อนก่อสร้างว่าได้มาตรฐานผลิตภัณฑ์อุตสาหกรรม และมีสำเนาใบรับรองมาตรฐานผลิตภัณฑ์อุตสาหกรรม นำเสนอต่อทางควบคุมงาน และคณะกรรมการตรวจรับพัสดุเพื่ออนุมัติก่อน จึงสามารถนำมาก่อสร้างในโครงการได้ โดยมาตรฐานอุตสาหกรรมของวัสดุที่กำหนดไว้ในรายการ แบบแปลนประกาศประกวดราคา เลขที่ กท.อบ. 15.15.1-2557
 - การก่อสร้างวัสดุขึ้นร่องพื้นทางในถนนที่ขุดตัดแล้วเพื่อความสะดวกในการเดินทางและการไหลน้ำของน้ำฝนในเขตก่อสร้าง จะต้องดำเนินการตามข้อกำหนดของแบบแปลนกำหนด เพื่อให้เป็นที่ยอมรับของทางราชการ โดยต้องปฏิบัติตามข้อกำหนดของแบบแปลนกำหนดให้ได้ตามยาว 100 เมตร หรือตามข้อกำหนดของทางควบคุมงานที่เห็นสมควร ผลการตรวจสอบรับรอง โดยส่วนราชการที่เกี่ยวข้องทุกฝ่ายให้ตรงกัน
 - การก่อสร้างพื้นชั้นแอสฟัลต์คอนกรีตในซอยสุขาสงเคราะห์ 7 ในเขตก่อสร้างเสร็จเรียบร้อยแล้ว เจ้าหน้าที่จะดูแลว่าทุกขั้นตอนได้ปฏิบัติตามข้อกำหนดของแบบแปลนกำหนดหรือไม่อย่างต่ำ 3 ครั้งในทางข้าง แต่ในชั้นต่อไปที่ความจำเป็นและสมควรจะต้องดูแลการตรวจสอบรับรองผลโดยส่วนราชการที่เกี่ยวข้องกับการก่อสร้าง (ระยะเวลาในการตรวจสอบผู้รับจ้างจะดำเนินการในระยะเวลาที่กำหนดในแบบแปลนกำหนด)
- ข้อกำหนดที่ส่งให้งาน.....สำเนาถูกต้อง.....

ผู้รับจ้าง: บริษัท อสมท จำกัด (มหาชน)
 ผู้ควบคุมงาน: นายวิฑูรย์ ขอบอง
 ผู้ควบคุมช่างสำรวจ: นายวิฑูรย์ ขอบอง

วันที่: ๑๕/๐๕/๕๗
 สถานที่: อสมท จำกัด (มหาชน)

- ผู้รับจ้างจะต้องนำผลการตรวจสอบวัสดุ, สำเนาใบรับรองผลิตภัณฑ์อุตสาหกรรมอื่น ๆ ที่กำหนดไว้ในรูปแบบการก่อสร้าง นำเสนอต่อคณะกรรมการตรวจรับพัสดุ พร้อมหนังสือส่งงานของผู้รับจ้าง ทุกวงงานที่มีการใช้วัสดุการก่อสร้างดังกล่าว
 - ผู้รับจ้างจะต้องสำรวจปริมาณงานที่ก่อสร้างจริงอย่างละเอียด นำเสนอต่อคณะกรรมการตรวจรับพัสดุ พร้อมหนังสือส่งงานของผู้รับจ้างในวงสุดท้ายบริหารงานทั่วไป
- ภัศรา สวัสดิ์ศักดิ์

ดินฉาบ

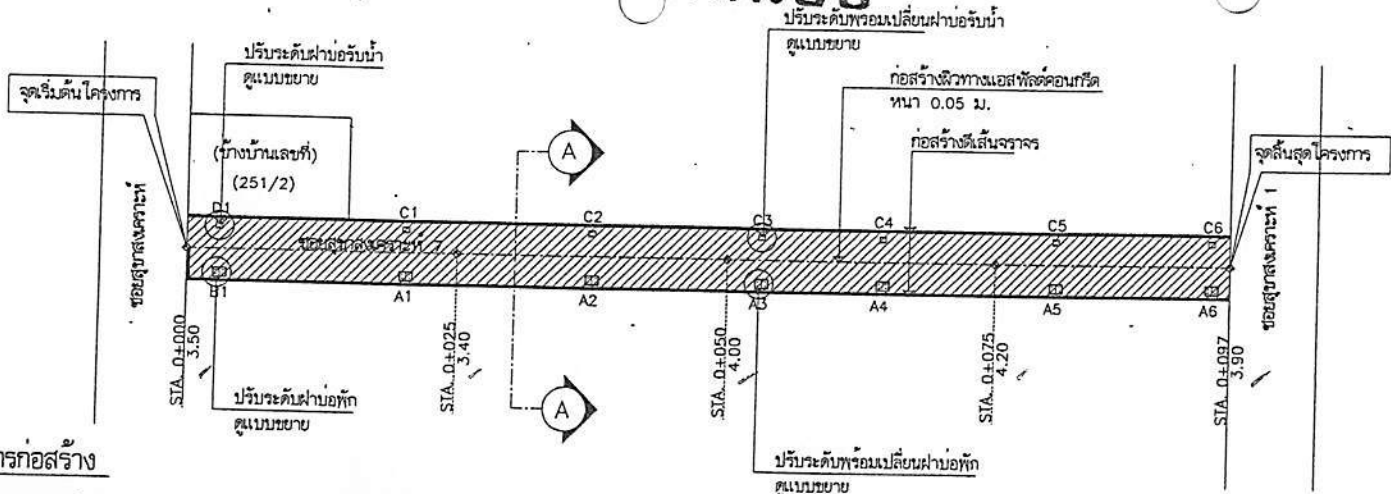



 แปลงนูนแอสฟัลต์คอนกรีต
 SCALE 1:500

รายการก่อสร้าง

- งานลาดแอสฟัลต์แตกโคท พื้นทั้งหมดไม่น้อยกว่า 353 ตร.ม.
- งานผิวทางแอสฟัลต์คอนกรีต หนา 0.05 ม.กว้าง 3.40-4.20 ม. ยาว 97.00 ม. พื้นทั้งหมดไม่น้อยกว่า 353 ตร.ม.
- งานฝาท่อในผิวจราจร
 - A - ปรับระดับพร้อมเปลี่ยนผ่านอหัก ขนาด 0.75x1.10 ม. จำนวน 6 ชุด ✓
 - B - ปรับระดับฝาท่อหัก ขนาด 0.75x1.10 ม. จำนวน 1 ชุด ✓
 - C - ปรับระดับพร้อมเปลี่ยนผ่านอรับน้ำ ขนาด 0.55x0.60 ม. จำนวน 6 ชุด ✓
 - D - ปรับระดับฝาท่อรับน้ำ ขนาด 0.55x0.60 ม. จำนวน 1 ชุด ✓
- งานเดินเส้นจราจร พื้นทั้งหมดไม่น้อยกว่า 18 ตร.ม. ✓
- ติดตั้งโคมไฟหลอด LED ขนาดไม่น้อยกว่า 150 วัตต์ จำนวน 3 ชุด ✓
- ติดตั้งขั้วบังคับโคมไฟปรับระดับ ขนาด 2 นิ้ว พร้อมอุปกรณ์ จำนวน 3 ชุด ✓
- ป้ายโครงการ จำนวน 1 ป้าย และอื่นๆ(ตามแบบแปลนของเทศบาลนครสุราษฎร์ธานี)

รายการประกอบแบบก่อสร้าง

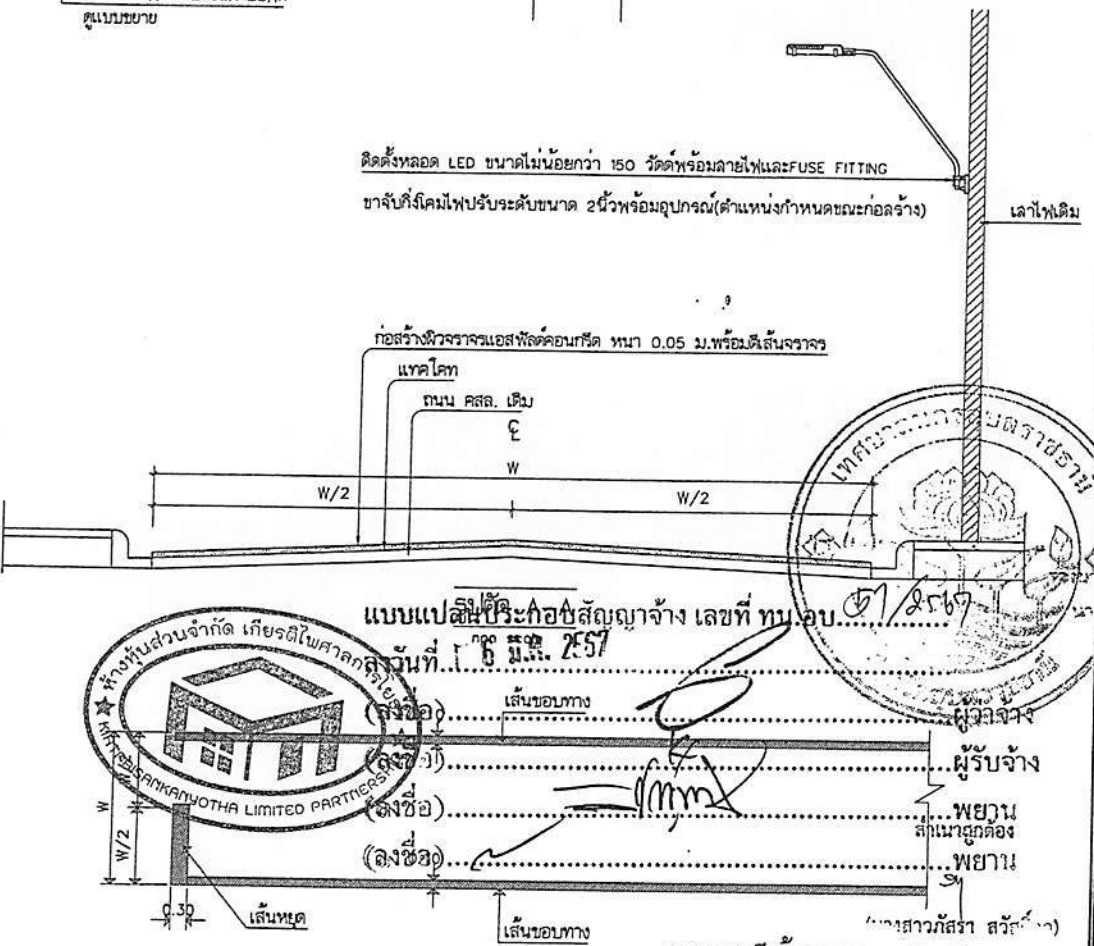
- งานแตกโคท ให้เป็นไปตามมาตรฐานงานแตกโคท มพข. 227-2545
 - วัสดุผสมสำหรับงานแอสฟัลต์คอนกรีต ให้เป็นไปตามมาตรฐาน มพข. 209-2545
 - งานผิวจราจรแอสฟัลต์คอนกรีต ให้เป็นไปตามมาตรฐาน มพข. 230-2563
 - ระยะชนหลังจากโรงงานผสมถึงที่กลางของโครงการก่อสร้างต้องมีระยะทางไม่ менее 110 กิโลเมตร พร้อมแนบใบอนุญาตประกอบกิจการโรงงาน แบบ ร.ง.4 และแผนที่แสดงตำแหน่งที่ตั้งของโรงงาน
 - สีทากบนบริเวณผิวจราจรที่มีผิวเรียบทั้งหมด(เดปซีล, แอสฟัลต์คอนกรีต, คอนกรีตเสริมเหล็ก) ให้ใช้สีเทอร์โมพลาสติก หนาไม่น้อยกว่า 3 มม. ✓
 - ป้ายโครงการมาตรฐาน ติดตั้งตามแบบแปลนเทศบาล
 - กรณีข้อกำหนดแบบมาตรฐานขัดแย้งแบบก่อสร้างที่ใช้ประกอบโครงการก่อสร้าง ให้ปรึกษาทางควบคุมงานและคณะกรรมการตรวจรับพัสดุ ให้ยึดถือข้อวินิจฉัยและดุลยพินิจของคณะกรรมการตรวจรับพัสดุ เป็นที่สุด
- เพื่อให้ได้ประโยชน์ทางราชการ ในกรณีไม่สามารถก่อสร้างได้ตามรูปแบบการก่อสร้าง
 แบบแปลนได้ให้คณะกรรมการตรวจการจ้างสามารถปรับเปลี่ยนเนื่องงาน แต่ทั้งนี้ต้อง
 ยึดถือราคาประมาณการ ตามใบเสนอราคาของผู้รับจ้างที่เสนอราคาตามสัญญาจ้าง
 และไม่เกินกว่าราคากลางที่ทางราชการกำหนดไว้



แบบแปลนใช้ระกอบสัญญาจ้าง เลขที่ ทบ.อบ. ๒๑/๒๕๖๗

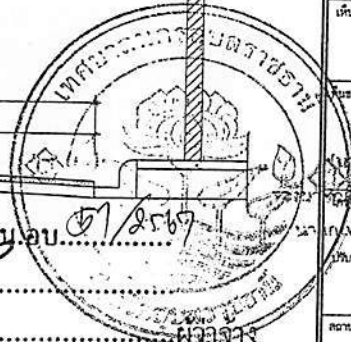

ขยายงานที่เส้นจราจร มาฝ่ายบริหารงาน
 ไม่แสดงราคาส่วน



ส่วนควบคุมการก่อสร้าง
 สำนักช่าง เทศบาลนครสุราษฎร์ธานี

การแก้ไข		
ครั้งที่	วันที่	ผู้แก้ไข
ครั้งที่ 1		
ครั้งที่ 2		
ครั้งที่ 3		
ครั้งที่ 4		
ครั้งที่ 5		
ครั้งที่ 6		
ครั้งที่ 7		

นายสุพจน์ วัฒนศิริ
 นายกเทศมนตรี
 นายสมชาย วัฒนศิริ
 รองนายกเทศมนตรี
 นายสมชาย วัฒนศิริ
 ผู้อำนวยการกองช่าง
 นายสมชาย วัฒนศิริ
 วิศวกร
 นายสมชาย วัฒนศิริ
 วิศวกร
 นายสมชาย วัฒนศิริ
 วิศวกร
 นายสมชาย วัฒนศิริ
 วิศวกร
 นายสมชาย วัฒนศิริ
 วิศวกร
 นายสมชาย วัฒนศิริ
 วิศวกร

วันฉบับ

ปรับระดับพร้อมเปลี่ยนฝ้าบ่อพัก

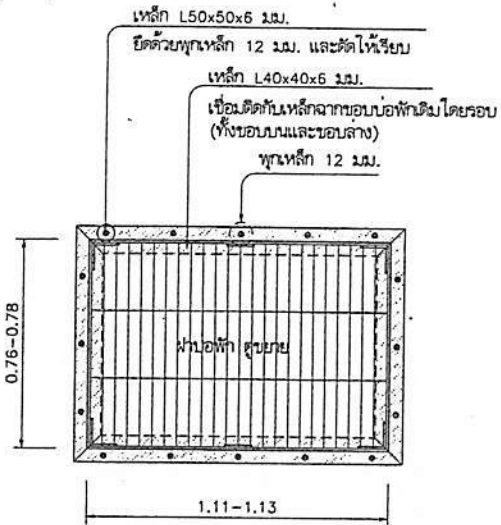

แปลนบ่อพัก 1:20

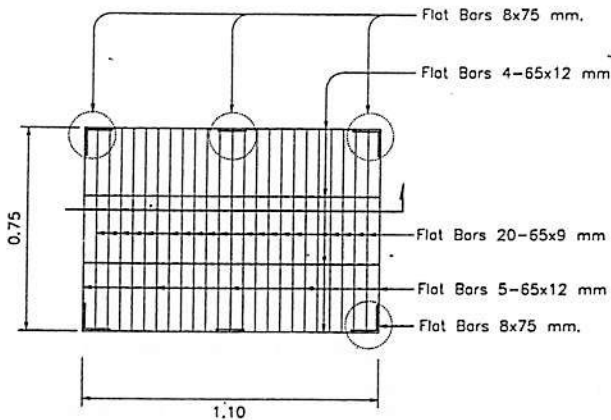

ขยายฝ้าบ่อพัก 1:20

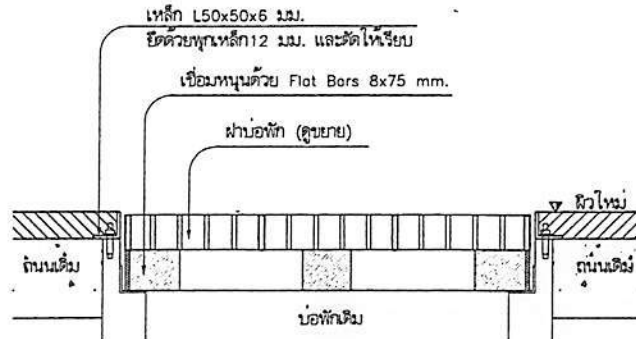

รูปตัด 1:10

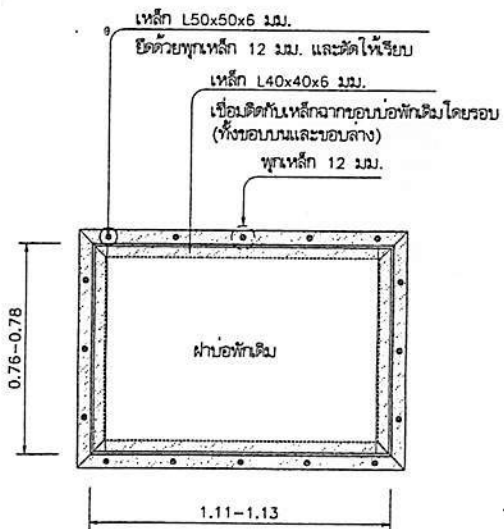

แปลนบ่อพัก 1:20

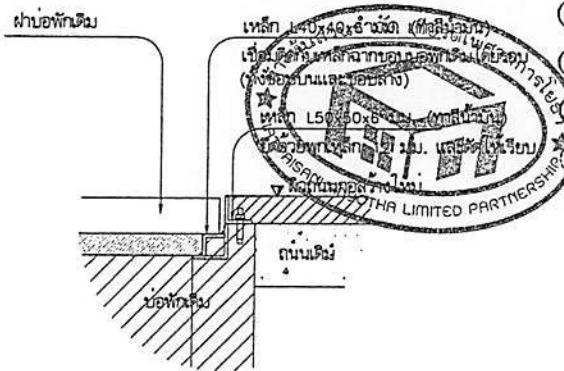

รูปตัด 1:10

แบบแปลนประกอบสัญญาจ้าง เลขที่ ท.อน.

ลงวันที่..... 6. มี.ค. 2557

(ลงชื่อ).....
(ลงชื่อ).....
(ลงชื่อ).....
(ลงชื่อ).....
รายการประกอบแบบงานปรับระดับฝ้าบ่อพัก

- ฝ้าบ่อพักจะต้องอยู่ในระดับเดียวกับกับผิวจราจรหรือต่ำกว่าผิวจราจรไม่เกิน 10 มม.
- กรณีฝ้าบ่อพักต่ำกว่าผิวจราจร 10 มม. ผู้รับจ้างจะต้องทำการปรับให้ในระดับตัวกันแน่นเหล็ก ความหนาไม่น้อยกว่า 6 มม. และถือโดยรอบตลอดแนวทั้งบนและล่าง
- เหล็กฉากปรับฝ้าบ่อพักจะต้องทาสีกันสนิม 1 ครั้งและทาสีจริง 2 ครั้ง
- หน้าลิ้นฝักรองระหว่างฝ้าบ่อพักกับขอบบ่อพัก ต้องเรียบสนิทไม่เคลื่อนไหวและก่อให้เกิดเสียงดังขณะรถวิ่งผ่าน
- การยกติดตั้งฝ้าบ่อพักจะต้องทำการป้องกันเศษวัสดุที่ตกลงมาภายในบ่อพักขณะทำการติดตั้ง
- กรณีมีข้อบกพร่องแบบขัดแย้งกัน ให้ปรึกษาผู้ควบคุมงานและคณะกรรมการตรวจรับพัสดุ โดยให้ยึดถือวินิจฉัยและตัดสินของคณะกรรมการตรวจรับพัสดุ
- โครงการปรับปรุงพร้อมเปลี่ยนฝ้าบ่อพักสามารถปรับเปลี่ยนได้ตามความเหมาะสม
- ตำแหน่งงานปรับระดับพร้อมเปลี่ยนฝ้าบ่อพักสามารถปรับเปลี่ยนได้ตามความเหมาะสม



ส่วนควบคุมการก่อสร้าง
สำนักช่าง เขตคลองเตย กรุงเทพมหานคร

การแก้ไข	
ครั้งที่	วันที่
ครั้งที่ 1	วันที่ 6 มี.ค. 2557
ครั้งที่ 2	วันที่ 6 มี.ค. 2557
ครั้งที่ 3	วันที่ 6 มี.ค. 2557
ครั้งที่ 4	วันที่ 6 มี.ค. 2557
ครั้งที่ 5	วันที่ 6 มี.ค. 2557
ครั้งที่ 6	วันที่ 6 มี.ค. 2557
ครั้งที่ 7	วันที่ 6 มี.ค. 2557
ครั้งที่ 8	วันที่ 6 มี.ค. 2557
ครั้งที่ 9	วันที่ 6 มี.ค. 2557
ครั้งที่ 10	วันที่ 6 มี.ค. 2557
ครั้งที่ 11	วันที่ 6 มี.ค. 2557
ครั้งที่ 12	วันที่ 6 มี.ค. 2557
ครั้งที่ 13	วันที่ 6 มี.ค. 2557
ครั้งที่ 14	วันที่ 6 มี.ค. 2557
ครั้งที่ 15	วันที่ 6 มี.ค. 2557
ครั้งที่ 16	วันที่ 6 มี.ค. 2557
ครั้งที่ 17	วันที่ 6 มี.ค. 2557
ครั้งที่ 18	วันที่ 6 มี.ค. 2557
ครั้งที่ 19	วันที่ 6 มี.ค. 2557
ครั้งที่ 20	วันที่ 6 มี.ค. 2557

ทนอบ

ปรับระดับพร้อมเปลี่ยนผ่านน้ำ



ส่วนควบคุมการก่อสร้าง
สำนักช่าง เขตบางเขน กรุงเทพมหานคร

การแก้ไข
ครั้งที่ วันที่ อนุมัติ

สำรวจ อนุมัติ
(นายวิชาญ ทองดี) (นายวิชาญ ทองดี)
ผู้ควบคุมงาน (ผู้ควบคุมงาน)

ตรวจ อนุมัติ
(นายวิชาญ ทองดี) (นายวิชาญ ทองดี)
วิศวกร (วิศวกร)

ตรวจ อนุมัติ
(นายวิชาญ ทองดี) (นายวิชาญ ทองดี)
วิศวกร (วิศวกร)

ตรวจ อนุมัติ
(นายวิชาญ ทองดี) (นายวิชาญ ทองดี)
วิศวกร (วิศวกร)

ตรวจ อนุมัติ
(นายวิชาญ ทองดี) (นายวิชาญ ทองดี)
วิศวกร (วิศวกร)

ตรวจ อนุมัติ
(นายวิชาญ ทองดี) (นายวิชาญ ทองดี)
วิศวกร (วิศวกร)

ตรวจ อนุมัติ
(นายวิชาญ ทองดี) (นายวิชาญ ทองดี)
วิศวกร (วิศวกร)

ตรวจ อนุมัติ
(นายวิชาญ ทองดี) (นายวิชาญ ทองดี)
วิศวกร (วิศวกร)

ตรวจ อนุมัติ
(นายวิชาญ ทองดี) (นายวิชาญ ทองดี)
วิศวกร (วิศวกร)

ตรวจ อนุมัติ
(นายวิชาญ ทองดี) (นายวิชาญ ทองดี)
วิศวกร (วิศวกร)

ตรวจ อนุมัติ
(นายวิชาญ ทองดี) (นายวิชาญ ทองดี)
วิศวกร (วิศวกร)

ตรวจ อนุมัติ
(นายวิชาญ ทองดี) (นายวิชาญ ทองดี)
วิศวกร (วิศวกร)

ตรวจ อนุมัติ
(นายวิชาญ ทองดี) (นายวิชาญ ทองดี)
วิศวกร (วิศวกร)

ตรวจ อนุมัติ
(นายวิชาญ ทองดี) (นายวิชาญ ทองดี)
วิศวกร (วิศวกร)

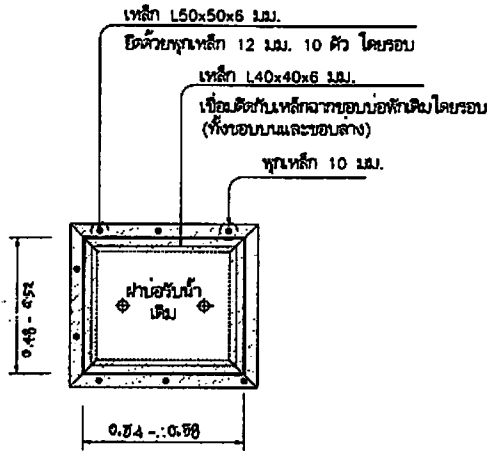

แปลนผ่านน้ำ 1:20

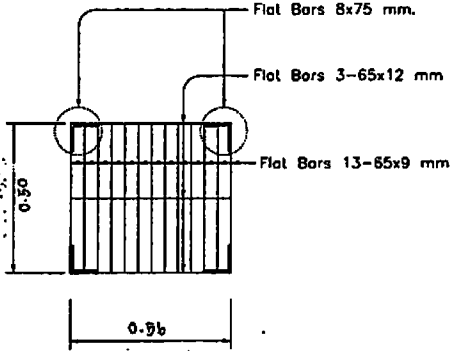

ขยายผ่านน้ำเดิม 1:20

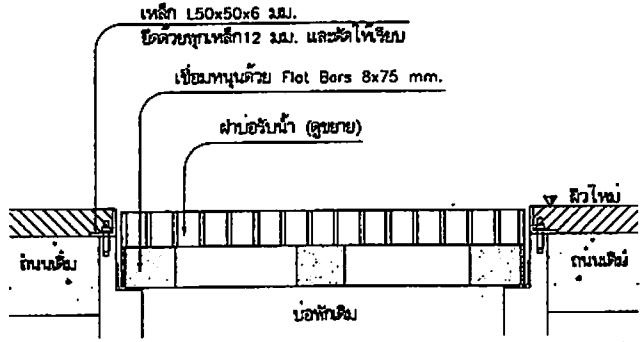

รูปตัด 1:10

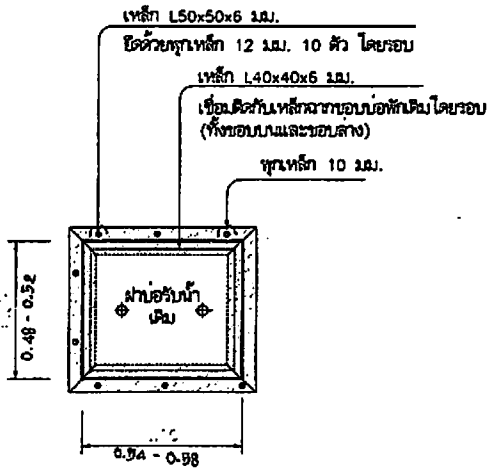

แปลนผ่านน้ำ 1:20

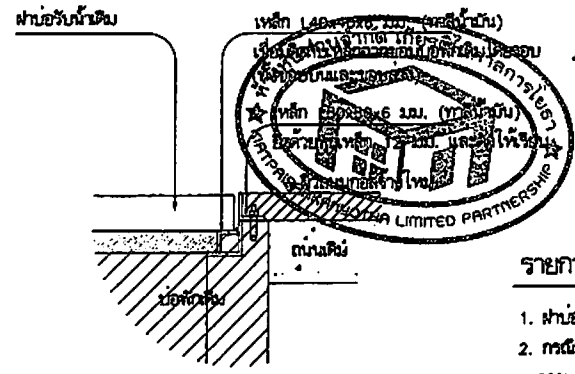

รูปตัด 1:10

แบบแปลนประกอบสัญญาจ้าง เลขที่ ทน.อบ.....

ลงวันที่ ๕ มี.ค. ๒๕๖๗

(ลงชื่อ).....
(ลงชื่อ).....
(ลงชื่อ).....
(ลงชื่อ).....

รายการประกอบแบบงานปรับระดับผ่านน้ำ

- ผ่านน้ำจะอยู่ในระดับเดียวกับผิวจราจรหรือต่ำกว่าผิวจราจร ไม่นเกิน 10 มม.
- กรณีผ่านน้ำอยู่ต่ำกว่าผิวจราจร 10 มม. ผู้รับจ้างจะต้องทำการปรับให้ในระดับเดียวกับแผ่นเหล็ก ความหนาไม่น้อยกว่า 6 มม. และข้อโดยรอบตลอดแนวทั้งบนและล่าง
- เหล็กฉาบปรับผ่านน้ำจะตั้งทาสีกันสนิม 1 ครั้งและทาสีจริง 2 ครั้ง
- หน้าสัมผัสระหว่างผ่านน้ำกับขอบบ่อพัก ต้องเรียบสนิท ไม่เคลื่อนไหวและก่อให้เกิดเสียงดังขณะรถวิ่งผ่าน
- การยกตัวผ่านน้ำจะต้องทำการบดอัดชั้นทรายที่หนาแน่นภายในบ่อพักก่อนทำการก่อสร้าง
- กรณีมีข้อบกพร่องของแบบยื่นยื่นขึ้น ให้ปรึกษาผู้ควบคุมงานและคณะกรรมการตรวจรับพัสดุ โดยให้ยึดถือวิธีและจุดยึดของคณะกรรมการตรวจรับพัสดุ
- โครงเหล็กรูปพรรณใช้มาตรฐาน -มอก.1227 หรือเทียบเท่า

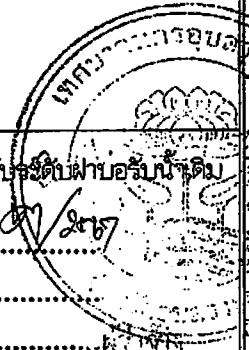

ต้นฉบับ

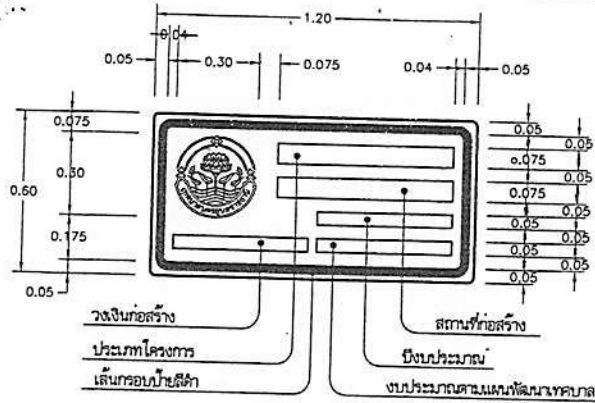

- พื้นป้ายสีเหลืองสะท้อนแสง
- ทรายเทศบาลสีดำ พื้นสีเหลืองสะท้อนแสง
- ตัวอักษรและตัวลวดสีดำ
- กรอบป้ายสีดำ หนา 0.03ม.

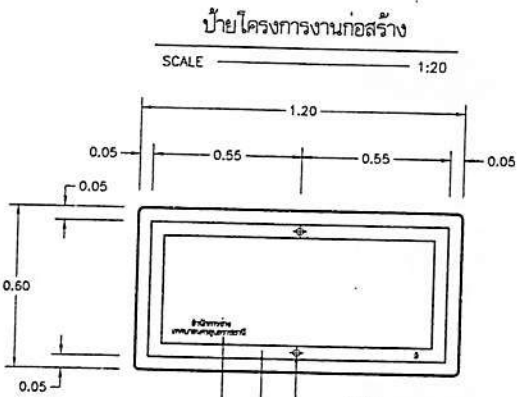

ชื่อหน่วยงานที่ดำเนินการก่อสร้าง
ตัวอักษรสีดำสูง 0.03ม.

ด้านหลังป้ายโครงการ

SCALE 1:20

ปิดด้วยแผ่นเหล็ก หนา 3.2มม.

- ป้ายแผ่นเหล็กขลุบสังกะสี หนา 1.20มม.
- โครงเหล็กยึดแผ่นป้าย
- น็อต ๑๘มม. ขลุบสังกะสี รองด้วย แหวนอลูมิเนียมหัว-ท้าย
- เสาเหล็กยึดป้าย

การติดตั้งป้าย โครงการ

SCALE 1:20

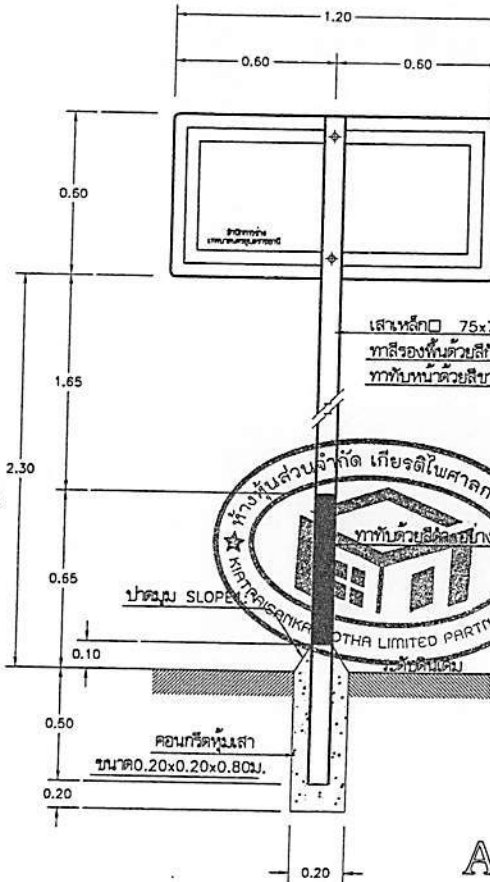

ป้ายโครงการงานก่อสร้าง

SCALE 1:20

รายการประกอบแบบ

- วัสดุต่าง มีหน่วยเป็นเมตร นอกจากรูปไม้เป็นอย่างอื่น
- ป้ายเป็นแผ่นเหล็กขลุบสังกะสี หนา 1.2มม. และทาสีกันสนิมอย่างน้อย 2 ครั้ง และทากันด้วยสีขาวอย่างน้อย 2 ครั้ง
- พื้นป้ายและตัวอักษร ให้ใช้แผ่นวัสดุสะท้อนแสง
- ตัวอักษรและตัวลวดที่ใช้เขียนข้อความลงในแผ่นป้าย ให้ใช้ตัวอักษรตามมาตรฐาน เครื่องหมายจราจรแสดงตัวอักษรและตัวเลข
- ส่วนบนสุดของเสาเหล็ก ให้ปิดด้วยแผ่นเหล็ก หนา 2.3มม. (เชื่อมโดยรอบ) และให้ทาสีเหมือนเสาเหล็กทุกประการ
- สีขาวและสีดำที่ใช้ทาสีและแผ่นป้ายโครงการ ให้ใช้สีน้ำมัน
- ส่วนที่เป็นโลหะ ให้ทาสีกันสนิม 2 ครั้ง แล้วทาสีน้ำมัน 2 ครั้ง
- มาตรฐานตัวอักษรและตัวเลขให้เป็นมาตรฐานที่จะขยายหรือย่อส่วน ให้เป็นขนาดอื่นๆ เพื่อใช้งานในป้ายทุกประเภทต่อไป
- การจัดระยะห่างระหว่างตัวอักษร (ช่องไฟ) และตัวเลข ให้มีความเหมาะสม ตามขนาดของรูปร่างตัวอักษรวันแต่ในกรณีที่มีพื้นที่บรรจุข้อความจำกัด อนุโลมให้ลดระยะห่างลงตามสัดส่วนที่เหมาะสม
- การจัดระยะห่างให้วัดจากด้านบนของเส้นที่เป็นแนวตั้ง ไม่รวมหัวที่มีลักษณะกลม แต่ถ้าเป็นด้านที่ไม่มีเส้นเป็นแนวตั้งก็ให้วัดจากด้านบนสุด

แบบตัวอย่างตัวอักษร

ก ข ช ต ต พ ง จ ฉ ช ซ

ฅ ญ ฎ ฏ ท ฒ ฒ ต ต ฎ ท ฑ

แบบแปลนประกอบสัญญาจ้าง เลขที่ ทน.อบ.พ. 1/2577

ลงวันที่ ๒๒ มิถุนายน ๒๕๖๗

นาย ร. ล. ว. ศ. ส. ย. น. พ. อ. ๒๒ มิถุนายน ๒๕๖๗

นาย ร. ล. ว. ศ. ส. ย. น. พ. อ. ๒๒ มิถุนายน ๒๕๖๗

นาย ร. ล. ว. ศ. ส. ย. น. พ. อ. ๒๒ มิถุนายน ๒๕๖๗

นาย ร. ล. ว. ศ. ส. ย. น. พ. อ. ๒๒ มิถุนายน ๒๕๖๗

๑ ๒ ๓ ๔ ๕ ๖ ๗ ๘ ๙ ๐

1 2 3 4 5 6 7 8 9 0

A B C D E F G H I J K L M

N O P Q R S T U V W X Y Z

สำเนาถูกต้อง

(นางสาวกัญญา สวัสดิ์กุล)



ส่วนควบคุมการก่อสร้าง
สำนักช่าง เทศบาลนครอุบลราชธานี

การแก้ไข

ครั้งที่ วันที่ เนื้อแก้ไข

ครั้งที่ วันที่ เนื้อแก้ไข

ครั้งที่ วันที่ เนื้อแก้ไข

ครั้งที่ วันที่ เนื้อแก้ไข

ครั้งที่ วันที่ เนื้อแก้ไข

ครั้งที่ วันที่ เนื้อแก้ไข

ครั้งที่ วันที่ เนื้อแก้ไข

ครั้งที่ วันที่ เนื้อแก้ไข

ครั้งที่ วันที่ เนื้อแก้ไข

ครั้งที่ วันที่ เนื้อแก้ไข

ครั้งที่ วันที่ เนื้อแก้ไข

ครั้งที่ วันที่ เนื้อแก้ไข

ครั้งที่ วันที่ เนื้อแก้ไข

ครั้งที่ วันที่ เนื้อแก้ไข

ครั้งที่ วันที่ เนื้อแก้ไข

ครั้งที่ วันที่ เนื้อแก้ไข

ครั้งที่ วันที่ เนื้อแก้ไข

ครั้งที่ วันที่ เนื้อแก้ไข

ครั้งที่ วันที่ เนื้อแก้ไข

ครั้งที่ วันที่ เนื้อแก้ไข

ครั้งที่ วันที่ เนื้อแก้ไข

ครั้งที่ วันที่ เนื้อแก้ไข

ครั้งที่ วันที่ เนื้อแก้ไข

ครั้งที่ วันที่ เนื้อแก้ไข

ครั้งที่ วันที่ เนื้อแก้ไข

ครั้งที่ วันที่ เนื้อแก้ไข

ครั้งที่ วันที่ เนื้อแก้ไข

ครั้งที่ วันที่ เนื้อแก้ไข

ครั้งที่ วันที่ เนื้อแก้ไข

ครั้งที่ วันที่ เนื้อแก้ไข

ครั้งที่ วันที่ เนื้อแก้ไข

ครั้งที่ วันที่ เนื้อแก้ไข

ครั้งที่ วันที่ เนื้อแก้ไข

ครั้งที่ วันที่ เนื้อแก้ไข

ครั้งที่ วันที่ เนื้อแก้ไข

ครั้งที่ วันที่ เนื้อแก้ไข

ครั้งที่ วันที่ เนื้อแก้ไข



ธนาคารกรุงไทย
KASIKORN BANK



หนังสือค้ำประกัน

(หลักประกันสัญญาจ้าง)

เลขที่ 100066933797

วันที่ 6 เดือน มีนาคม พ.ศ. 2567

ข้าพเจ้า บริษัท ธนาคารกรุงไทย จำกัด (มหาชน) สาขาอยุธยา สำนักงานตั้งอยู่เลขที่ 299 ถนนแจ้งสนิท ตำบลในเมือง อำเภอเมืองอยุธยา จังหวัดอยุธยา 35000 โดย นายสุรจิตร บุ่งทอง และ นางสาวชนากานต์ เข็มเพชร ผู้มีอำนาจลงนามผูกพันธนาคาร ขอทำหนังสือค้ำประกันฉบับนี้ไว้ต่อ เทศบาลนครอุบลราชธานี ซึ่งต่อไปนี้เรียกว่า "ผู้ว่าจ้าง" ดังมีข้อความต่อไปนี้

1. ตามที่ ห้างหุ้นส่วนจำกัด เกียรติไพศาลการโยธา ซึ่งต่อไปนี้เรียกว่า "ผู้รับจ้าง" ได้ทำสัญญาจ้าง โครงการปรับปรุงผิวทางแอสฟัลต์คอนกรีตซอยสุขาสงเคราะห์ 7 โดยวิธีเฉพาะเจาะจง กับผู้ว่าจ้าง ตามสัญญาเลขที่ ทท.ฉน. 51/2567 ลงวันที่ 6 มีนาคม 2567 ซึ่งผู้รับจ้างต้องวางหลักประกันการปฏิบัติตามสัญญาต่อผู้ว่าจ้าง เป็นจำนวนเงิน 14,495.00 บาท (หนึ่งหมื่นสี่พันสี่ร้อยเก้าสิบบาทถ้วน) ซึ่งเท่ากับร้อยละ ห้า (5%) ของมูลค่าทั้งหมดของสัญญา

ข้าพเจ้ายินยอมผูกพันตนโดยไม่มีเงื่อนไขที่จะค้ำประกันในการชำระเงินให้ตามสิทธิเรียกร้องของผู้ว่าจ้าง จำนวนไม่เกิน 14,495.00 บาท (หนึ่งหมื่นสี่พันสี่ร้อยเก้าสิบบาทถ้วน) ในฐานะเป็นลูกหนี้ร่วม ในกรณีที่ผู้รับจ้างก่อให้เกิดความเสียหายใดๆ หรือต้องชำระค่าปรับ หรือค่าใช้จ่ายใดๆ หรือผู้รับจ้างมิได้ปฏิบัติตามภาระหน้าที่ใดๆ ที่กำหนดในสัญญาดังกล่าวข้างต้น ทั้งนี้ โดยผู้ว่าจ้างไม่จำเป็นต้องเรียกร้องให้ผู้รับจ้างชำระหนี้ก่อน

2. หนังสือค้ำประกันนี้มีผลใช้บังคับตั้งแต่วันที่ 6 เดือน มีนาคม พ.ศ. 2567 ถึงวันที่ 31 เดือน พฤษภาคม พ.ศ. 2569 และข้าพเจ้าจะไม่เพิกถอนการค้ำประกันนี้ภายในระยะเวลาที่กำหนดไว้

3. หากผู้ว่าจ้างได้ขยายระยะเวลาให้แก่ผู้รับจ้าง ให้ถือว่าข้าพเจ้ายินยอมในกรณีนั้นๆ ด้วย โดยให้ขยายระยะเวลาการค้ำประกันนี้ออกไปตลอดระยะเวลาที่ผู้ว่าจ้างได้ขยายระยะเวลาให้แก่ผู้รับจ้างดังกล่าวข้างต้น

ข้าพเจ้าได้ลงนามและประทับตราไว้ต่อหน้าพยานเป็นสำคัญ

บมจ.ธนาคารกรุงไทย

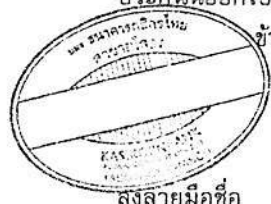

ลงลายมือชื่อ

(Signature)
(นายสุรจิตร บุ่งทอง)

(Signature)
(นางสาวชนากานต์ เข็มเพชร)

ผู้ค้ำประกัน



ลงลายมือชื่อ

(Signature)
(นางสาวกัลยาณี ศรีโยธี)

พยาน ลงลายมือชื่อ

(Signature)
(นางวิมลจันทร์ นาคสุข)

พยาน

การขอคืนเงินหนังสือค้ำประกัน ทาง EMAIL ได้ที่ : LG_SERVICE@KASIKORNBANK.COM เมื่อหนังสือค้ำประกันฉบับนี้หมดอายุบังคับ หรือหมดภาระผูกพันแล้ว โปรดส่งคืนธนาคาร

กรณีประสงค์ขอให้ธนาคารจ่ายเงินแทนตามภาระหนังสือค้ำประกันฉบับนี้ ขอให้จัดส่งผ่านช่องทาง (1) สาขาที่ออกหนังสือค้ำประกัน โดยการส่งมอบให้แก่เจ้าหน้าที่สาขา (by Hand) หรือ (2) ส่งไปรษณีย์และลงทะเบียนตอบรับไปยัง งานหนังสือค้ำประกัน สำนักงานใหญ่ อาคารแจ้งวัฒนะ ชั้น 5 เลขที่ 47/7 หมู่ 3 ตำบลบ้านใหม่ อำเภอปากเกร็ด จังหวัดนนทบุรี 11120

SR-806000272482-1-1 : -

EFF_C_1_NN_PLUS

Issue/Renew by K CONNECT-LG
2615568



แบบขอเสียอากรแสตมป์เป็นตัวเงิน
สำหรับตราสารอิเล็กทรอนิกส์

อ.ส.9

(1) ยื่นปกติ (2) ยื่นเพิ่มเติมครั้งที่
 (1) ยื่นภายในกำหนดเวลา (2) ยื่นเกินกำหนดเวลา

ชื่อผู้เสียอากร ห้างหุ้นส่วนจำกัด เกียรติไพศาลการโยธา

ในฐานะ ผู้รับจ้าง

เลขประจำตัวผู้เสียภาษีอากร 0 3 5 3 5 6 3 0 0 0 1 5 5 สาขาที่ 0
ที่อยู่อาคาร - ห้องเลขที่ - ชั้นที่ - หมู่บ้าน - เลขที่ 133 หมู่ที่ 13
ตรอก/ซอย - แยก - ถนน - ตำบล/แขวง กระจาย
อำเภอ/เขต ป่าติว จังหวัด ยโสธร รหัสไปรษณีย์ 3 5 1 5 0

ชื่อคู่สัญญา เทศบาลนคร อุบลราชธานี

เลขประจำตัวผู้เสียภาษีอากร 0 9 9 4 0 0 0 3 3 6 3 1 4 สาขาที่
ที่อยู่อาคาร ห้องเลขที่ ชั้นที่ หมู่บ้าน เลขที่ ไม่ระบุ หมู่ที่
ตรอก/ซอย แยก ถนน ตำบล/แขวง ในเมือง
อำเภอ/เขต เมืองอุบลราชธานี จังหวัด อุบลราชธานี รหัสไปรษณีย์ 3 4 0 0 0

รายละเอียดเกี่ยวกับสัญญา/ตราสาร

สัญญา/ตราสารเลขที่ ทน.อบ.51/2567 ลงวันที่ 06/03/2567

วัน เดือน ปี ที่เริ่มต้นสัญญา/ตราสาร 07/03/2567

วัน เดือน ปี ที่สิ้นสุดสัญญา/ตราสาร 05/05/2567

หมายเลขอ้างอิงตราสารอิเล็กทรอนิกส์

หมายเลขอ้างอิงตราสารอิเล็กทรอนิกส์เดิม (กรณียื่นเพิ่มเติม)

วันที่ได้รับตราสารอิเล็กทรอนิกส์(กรณีที่ทำขึ้นในต่างประเทศและนำเข้ามาในประเทศไทย)

ตราสารตามบัญชีอัตราอากรแสตมป์ จ้างทำของ

มูลค่าในตราสาร (ไม่รวมภาษีมูลค่าเพิ่ม) 270,934.58

เลขที่ใบเสร็จ: 67113174663

วันที่: 19/03/2567

จำนวนเงิน 271.00 บาท

(สองร้อยเจ็ดสิบเอ็ดบาทถ้วน)

DLN: 88900006000093500503092567031902000114

UID: 0000600025670319309009728

รายการค่าอากรแสตมป์ที่ขอชำระ

จำนวนเงิน

1. จำนวนเงินค่าอากรแสตมป์	271.00
2. เงินเพิ่มอากร	0.00
3. รวมจำนวนเงินค่าอากรแสตมป์ และเงินเพิ่มอากร (1. + 2.)	271.00

รายละเอียดเกี่ยวกับสัญญา/ตราสารเพิ่มเติม (ถ้ามี)

งานที่รับจ้าง : โครงการปรับปรุงผิวทางแอสฟัลต์คอนกรีตซอยสุขาสงเคราะห์ 7 โดยวิธีเฉพาะเจาะจง

จำนวนงวดงาน : 1

จำนวนเงินค้ำประกันตามสัญญา : 14,495.00 บาท

ข้าพเจ้าขอรับรองว่า รายการที่แจ้งไว้ข้างต้นนี้ เป็นรายการที่ถูกต้องและเป็นจริงทุกประการ

A2B9C33D08A9B062647D78EBB49B84A16A82FFE80E9000FC49C01CF7E249BD641DE4D381679838E3E2A34CF54888C290ACC9FC7F37D6DF

ยื่นวันที่ 19 เดือน มีนาคม พ.ศ. 2567 เวลา 00:00:00 น.



ใบเสร็จรับเงิน

หน่วยรับชำระ กองบริหารการคลังและรายได้ กรมสรรพากร

วันชำระเงิน/วันนำส่ง 19/03/2567

ผู้ชำระภาษีอากร ห้างหุ้นส่วนจำกัด เกียรติไพศาลการโยธา

เดือน/ปีภาษี

เลขประจำตัวผู้เสียภาษีอากร/เลขประจำตัวประชาชน 0-3535-63000-15-5

ประเภทการชำระ อากรแสดมบ

หมายเลขอ้างอิงการยื่นแบบ	เลขที่ใบเสร็จรับเงิน	จำนวนเงิน (บาท)
P090015747048	67113174663	*****271.00
จำนวนเงินเป็นตัวอักษร (สองร้อยเจ็ดสิบเอ็ดบาทถ้วน)		271.00

จ.ส.9

ผู้รับเงิน

(นางทัศนีย์ เต่าร้าง)

ผู้อำนวยการกองบริหารการคลังและรายได้/ผู้รับมอบอำนาจ



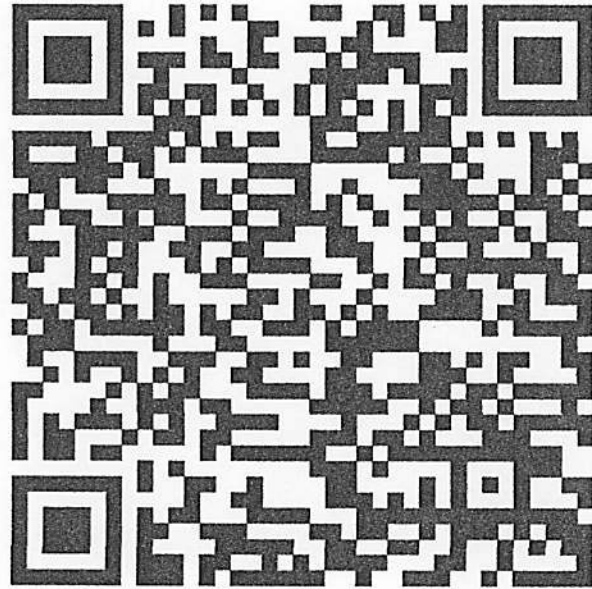

รหัสรับรองการเสียอากรแสตมป์

01556703191321009399

หลักฐานการรับหนังสือค่าประกัน

เลขที่ CB-00025/67

(สำเนา)

วันที่ 18 เมษายน 2567

เทศบาลนครอุบลราชธานี อำเภอเมืองอุบลราชธานี จังหวัดอุบลราชธานี

ชื่อ ห้างหุ้นส่วนจำกัด เกียรติไพศาลการโยธา

115 หมู่ 18 ต.ไร่น้อย อ.เมือง จ.อุบลราชธานี 34000

ลำดับ	รายการ	รหัสบัญชี	จำนวนเงิน (บาท)	หมายเหตุ
1	หลักประกันสัญญา โครงการปรับปรุงผิวทาง แอสฟัลต์คอนกรีตขอยุทธยาสงเคราะห์ 7 เป็นหนังสือค่าประกัน ธนาการกลีกรไทย จำกัด (มหาชน) สาขา ยโสธร เลขที่ 100066933797 ลงวันที่ 6 มีนาคม 2567	2208010101.001	14,495.00	สัญญาเลขที่ ทน.อบ.51/2567(CNTR- 01120/67)
		รวมเงิน	14,495.00	

ตัวอักษร (หนึ่งหมื่นสี่พันสี่ร้อยเก้าสิบห้าบาทถ้วน)

ลงชื่อ  ผู้รับหลักฐานการรับหนังสือค่าประกัน



ระบบบันทึกบัญชีของ
องค์กรปกครองส่วนท้องถิ่น



เทศบาลนครอุบลราชธานี อ.เมืองอุบลราชธานี จ.อุบลราชธานี

วันที่ 12 มีนาคม 2567 (ปีงบประมาณ 2567)

เจ้า นางสาว จุฬารัตน วิวรรณพงษ์ (./Default.aspx?menu=0B8D6D79-
หน้า D5A4-4467-B2B0-5400E99E4ADB&control=list)

หน่วย
งาน

ตำแหน่ง นักวิชาการพัสดุ

ออกจากระบบ

(Default.aspx)

อปท. ที่ล้างข้อมูล เพื่อเริ่มใหม่ปี 2559

12 มีนาคม 2567[V.2024-03-07141.20]

คลังความรู้ ระบบ e-LAAS

ระบบงบประมาณ

รายงาน ()

ระบบข้อมูลรายรับ

การรับเงินที่เป็นรายรับ ()

การรับเงินที่ไม่เป็นรายรับ ()

จัดทำใบนำส่งเงิน ()

สมุดเงินสกรับ/ทะเบียนต่างๆ ()

ระบบข้อมูลรายจ่าย

สร้างโครงการเงินสะสม ()

จัดซื้อจัดจ้าง ()

บันทึกจัดซื้อจัดจ้างจากระบบ e-GP ()

บันทึกตรวจรับเพื่อตั้งหนี้ ()

วัดค่าฎีกา ()

แม่ประกัน ()

สมุดเงินสกรับ/ทะเบียนต่างๆ ()

ระบบบัญชี

รายการกินเงิน ณ วันสิ้นปี ()

ทะเบียนสินทรัพย์ ()

การบริหารระบบ

การจัดการฐานข้อมูล ()

แก้ไขข้อมูลสัญญาจากระบบ e-GP

ข้อมูลจากระบบ e-GP	บันทึกเองจากระบบ e-LAAS	ประวัติการแก้ไข
เลขที่โครงการ(e-GP) 67029239723		
เลขคุมสัญญา(e-GP)* 670322006054		
เลขที่คุมสัญญาของ อปท.* ทน.อม.51/2567	จำนวนเงินขอซื้อของจ้าง 289,900.00 บาท	
วันที่ทำสัญญา* 06/03/2567	จำนวนเงินขณะการจัดซื้อจัดจ้าง 289,900.00 บาท	
วันสิ้นสุดสัญญา* 05/05/2567	จำนวนเงินที่ทำสัญญา 289,900.00 บาท	
เลขที่ใบสั่งซื้อสั่งจ้าง ระบบ GFMIS		
เลขที่สัญญา(e-LAAS) CNTR-01120/67	สถานะ <input type="text" value="อยู่ระหว่างดำเนินการ"/>	
ชื่อเจ้าหน้าที่* นางหุ่นส่วนจำกัด เกียรติโสภา ...	วันที่ตรวจรับงานงวดสุดท้าย	

แหล่งที่มาของเงิน

งาน	ประเภทรายจ่าย	โครงการ	แหล่งเงิน	รหัสงบประมาณ	ยกมา	วงเงินอนุมัติ	คงเหลือ
งานก่อสร้าง	ค่าปรับปรุงที่ดินและสิ่งก่อสร้าง	โครงการปรับปรุงผิวทางแอสฟัลต์คอนกรีตซอยสุขาสงเคราะห์ 7	เงินสะสม		290,000.00	289,900.00	100.00
						289,900.00	

เงินล่วงหน้า

มีเงินล่วงหน้า ไม่มีเงินล่วงหน้า

การรับหลักประกันสัญญา

มีหลักประกันสัญญา ไม่มีหลักประกันสัญญา

เลือกรับหลักประกันสัญญา*

ชื่อผู้จัดทำ* นางสาวจุฬารัตน วิวรรณพงษ์

การจัดทำฎีกาเบิกเงิน/จ่ายตรงผู้รับจ้าง

รายการ	วงเงินอนุมัติตามสัญญา	ผูกพัน/เบิกจ่าย	คงเหลือ
เงินสะสม : ค่าปรับปรุงที่ดินและสิ่งก่อสร้าง	289,900.00	0.00	289,900.00

หลักฐานการรับหนังสือค่าประกัน

เลขที่ CB-00025/67

วันที่ 18 เมษายน 2567

เทศบาลนครอุบลราชธานี อำเภอเมืองอุบลราชธานี จังหวัดอุบลราชธานี

ชื่อ ห้างหุ้นส่วนจำกัด เกียรติไพศาลการโยธา

115 หมู่ 18 ต. ไร่น้อย อ.เมือง จ.อุบลราชธานี 34000

ลำดับ	รายการ	รหัสบัญชี	จำนวนเงิน (บาท)	หมายเหตุ
1	หลักประกันสัญญา โครงการปรับปรุงผิวทาง แอสฟัลต์คอนกรีตขอยสุขาสงเคราะห์ 7 เป็นหนังสือค่าประกัน ธนาคารกสิกรไทย จำกัด (มหาชน) สาขา ยโสธร เลขที่ 100066933797 ลงวันที่ 6 มีนาคม 2567	2208010101.001	14,495.00	สัญญาเลขที่ ทน.อบ.51/2567(CNTR- 01120/67)
รวมเงิน			14,495.00	

ตัวอักษร (หนึ่งหมื่นสี่พันสี่ร้อยเก้าสิบบ้าบาทถ้วน)

ลงชื่อ ผู้รับหลักฐานการรับหนังสือค่าประกัน

หลักฐานการรับหนังสือค่าประกัน

เลขที่ CB-00025/67

(สำเนา)

วันที่ 18 เมษายน 2567

เทศบาลนครอุบลราชธานี อำเภอเมืองอุบลราชธานี จังหวัดอุบลราชธานี

ชื่อ ห้างหุ้นส่วนจำกัด เกียรติไพศาลการโยธา

115 หมู่ 18 ต.ไผ่น้อย อ.เมือง จ.อุบลราชธานี 34000

ลำดับ	รายการ	รหัสบัญชี	จำนวนเงิน (บาท)	หมายเหตุ
1	หลักประกันสัญญา โครงการปรับปรุงผิวทาง แอสฟัลต์คอนกรีตซอยสุขาสงเคราะห์ 7 เป็นหนังสือค่าประกัน ธนาคารกสิกรไทย จำกัด (มหาชน) สาขา ยโสธร เลขที่ 100066933797 ลงวันที่ 6 มีนาคม 2567	2208010101.001	14,495.00	สัญญาเลขที่ ทน.อบ.51/2567(CNTR- 01120/67)
		รวมเงิน	14,495.00	

ตัวอักษร (หนึ่งหมื่นสี่พันสี่ร้อยเก้าสิบบาทถ้วน)

ลงชื่อ ผู้รับหลักฐานการรับหนังสือค่าประกัน



หนังสือค้ำประกัน (หลักประกันสัญญาจ้าง)

เลขที่ 100066933797

วันที่ 6 เดือน มีนาคม พ.ศ. 2567

ข้าพเจ้า บริษัท ธนาคารกสิกรไทย จำกัด (มหาชน) สาขาอยุธยา สำนักงานตั้งอยู่เลขที่ 299 ถนนแจ้งสนิท ตำบลในเมือง อำเภอเมืองอยุธยา จังหวัดอยุธยา 35000 โดย นายสุรจิตร บึงทอง และ นางสาวชนากานต์ เข็มเพชร ผู้มีอำนาจลงนามผูกพันธนาคาร ขอทำหนังสือค้ำประกันฉบับนี้ไว้ต่อ เทศบาลนครอุบลราชธานี ซึ่งต่อไปนี้เรียกว่า "ผู้ว่าจ้าง" ดังมีข้อความต่อไปนี้

1. ตามที่ ห้างหุ้นส่วนจำกัด เกียรติไพศาลการโยธา ซึ่งต่อไปนี้เรียกว่า "ผู้รับจ้าง" ได้ทำสัญญาจ้าง โครงการปรับปรุงผิวทางแอสฟัลต์คอนกรีตซอยสุขาสงเคราะห์ 7 โดยวิธีเฉพาะเจาะจง กับผู้ว่าจ้าง ตามสัญญาเลขที่ ทพ.ฉน. 51/2567 ลงวันที่ 6 มีนาคม 2567 ซึ่งผู้รับจ้างต้องวางหลักประกันการปฏิบัติตามสัญญาต่อผู้ว่าจ้าง เป็นจำนวนเงิน 14,495.00 บาท (หนึ่งหมื่นสี่พันสี่ร้อยเก้าสิบบาทถ้วน) ซึ่งเท่ากับร้อยละ ห้า (5%) ของมูลค่าทั้งหมดของสัญญา

ข้าพเจ้ายินยอมผูกพันตนโดยไม่มีเงื่อนไขที่จะค้ำประกันในการชำระเงินให้ตามสิทธิเรียกร้องของผู้ว่าจ้าง จำนวนไม่เกิน 14,495.00 บาท (หนึ่งหมื่นสี่พันสี่ร้อยเก้าสิบบาทถ้วน) ในฐานะเป็นลูกหนี้ร่วม ในกรณีที่ผู้รับจ้างก่อให้เกิดความเสียหายใดๆ หรือต้องชำระค่าปรับ หรือค่าใช้จ่ายใดๆ หรือผู้รับจ้างมิได้ปฏิบัติตามภาระหน้าที่ใดๆ ที่กำหนดในสัญญาดังกล่าวข้างต้น ทั้งนี้ โดยผู้ว่าจ้างไม่จำเป็นต้องเรียกร้องให้ผู้รับจ้างชำระหนี้ดังกล่าว

2. หนังสือค้ำประกันนี้มีผลใช้บังคับตั้งแต่วันที่ 6 เดือน มีนาคม พ.ศ. 2567 ถึงวันที่ 31 เดือน พฤษภาคม พ.ศ. 2569 และข้าพเจ้าจะไม่เพิกถอนการค้ำประกันนี้ภายในระยะเวลาที่กำหนดไว้

3. หากผู้ว่าจ้างได้ขยายระยะเวลาให้แก่ผู้รับจ้าง ให้ถือว่าข้าพเจ้ายินยอมในกรณีนั้นๆ ด้วย โดยให้ขยายระยะเวลาการค้ำประกันนี้ออกไปตลอดระยะเวลาที่ผู้ว่าจ้างได้ขยายระยะเวลาให้แก่ผู้รับจ้างดังกล่าวข้างต้น

ข้าพเจ้าได้ลงนามและประทับตราไว้ต่อหน้าพยานเป็นสำคัญ

มจ.ธนาคารกสิกรไทย



ส่งลายมือชื่อ

(Signature)
(นายสุรจิตร บึงทอง)

(Signature)
(นางสาวชนากานต์ เข็มเพชร)

ผู้ค้ำประกัน

ลงลายมือชื่อ

(Signature)
(นางสาวกัลยาณี ศรีโยธี)

พยาน ลงลายมือชื่อ

(Signature)
(นางวิมลจันทร์ นาคสุข)

พยาน

การขอคืนหนังสือค้ำประกัน ทาง EMAIL ได้ที่ : LG_SERVICE@KASIKORNBANK.COM
เมื่อหนังสือค้ำประกันฉบับนี้หมดอายุบังคับ หรือหมดภาระผูกพันแล้ว โปรดส่งคืนธนาคาร
กรณีประสงค์ขอให้ธนาคารจ่ายเงินแทนตามภาระหนังสือค้ำประกันฉบับนี้ ขอให้จัดส่งผ่านช่องทาง (1) สาขาที่ออกหนังสือค้ำประกัน โดยการส่งมอบให้แก่เจ้าหน้าที่สาขา (by Hand) หรือ (2) ส่งไปรษณีย์และลงทะเบียนฉบับไปยัง งานหนังสือค้ำประกัน สำนักงานใหญ่ อาคารแจ้งวัฒนะ ชั้น 5 เลขที่ 47/7 หมู่ 3 ตำบลบ้านใหม่ อำเภอปากเกร็ด จังหวัดนนทบุรี 11120