

# ต้นฉบับ

สัญญาจ้างก่อสร้าง

สัญญาเลขที่ ทน.อบ.๓๗/๒๕๖๗

สัญญาฉบับนี้ทำขึ้น ณ เทศบาลนครอุบลราชธานี ตำบลในเมือง อำเภอเมืองอุบลราชธานี จังหวัดอุบลราชธานี เมื่อวันที่ ๖ มีนาคม ๒๕๖๗ ระหว่าง เทศบาลนครอุบลราชธานี โดยนายอาทิตย์ คุณผล ซึ่งต่อไปในสัญญานี้เรียกว่า "ผู้ว่าจ้าง" ฝ่ายหนึ่ง กับ ห้างหุ้นส่วนจำกัด เกียรติไพศาลการโยธา ซึ่งจดทะเบียนเป็นนิติบุคคล ณ สำนักงานทะเบียนหุ้นส่วนบริษัท จังหวัดยโสธร กรมพัฒนาธุรกิจการค้า กระทรวงพาณิชย์ มีสำนักงานใหญ่อยู่ เลขที่ ๑๓๓ หมู่ ๑๓ ตำบลกระจ่าย อำเภอป่าดัว จังหวัดยโสธร โดยนายรัฐวิศว์ พลมะณี ผู้มีอำนาจลงนามผูกพันนิติบุคคลปรากฏตามหนังสือรับรองของสำนักงานทะเบียนหุ้นส่วนบริษัท จังหวัดยโสธร กรมพัฒนาธุรกิจการค้า กระทรวงพาณิชย์ ที่ ลงวันที่ ๔ กุมภาพันธ์ ๒๕๖๓ แนนท้ายสัญญานี้ ซึ่งต่อไปในสัญญานี้เรียกว่า "ผู้รับจ้าง" อีกฝ่ายหนึ่ง

คู่สัญญาได้ตกลงกันมีข้อความดังต่อไปนี้

## ข้อ ๑. ข้อตกลงว่าจ้าง

ผู้ว่าจ้างตกลงจ้างและผู้รับจ้างตกลงรับจ้างทำงาน โครงการปรับปรุงผิวทางแอสฟัลต์ คอนกรีตขอยขยายงูร ๒๑ แยก ๑ โดยวิธีเฉพาะเจาะจง ณ ขอยขยายงูร ๒๑ แยก ๑ ตำบลในเมือง อำเภอเมืองอุบลราชธานี จังหวัดอุบลราชธานี ตามข้อกำหนดและเงื่อนไขแห่งสัญญานี้รวมทั้งเอกสารแนบท้ายสัญญา

ผู้รับจ้างตกลงที่จะจัดหาแรงงานและวัสดุ เครื่องมือเครื่องใช้ ตลอดจนอุปกรณ์ต่างๆ ชนิดดีเพื่อใช้ในงานจ้างตามสัญญานี้

## ข้อ ๒. เอกสารอันเป็นส่วนหนึ่งของสัญญา

เอกสารแนบท้ายสัญญาดังต่อไปนี้ถือเป็นส่วนหนึ่งของสัญญานี้

- |     |   |       |   |      |
|-----|---|-------|---|------|
| ๒.๑ | ใบเสนอราคา                                      | จำนวน | ๑ | หน้า |
| ๒.๒ | ปริมาณงาน                                       | จำนวน | ๒ | หน้า |
| ๒.๓ | แบบแปลน เลขที่ ช.๘๖/๖๗                          | จำนวน | ๖ | หน้า |
| ๒.๔ | หลักประกันสัญญา(สำเนาหนังสือค้ำประกันของธนาคาร) | จำนวน | ๑ | หน้า |
| ๒.๕ | สูตรปรับราคา (ค่า K)                            |       |   |      |

### หมวดงานทาง

๑. งานผิวทาง PRIME COAT , TACK COAT , SEAL COAT

ใช้สูตร  $K = 0.30 + 0.40 At/Ao + 0.20 Et/Eo + 0.10 Ft/Fo$

๒. งานผิวทาง ASPHALTIC CONCRETE , PENETRATION MACADAM

ใช้สูตร  $K = 0.30 + 0.10 Mt/mo + 0.40 At/Ao + 0.10 Et/Eo + 0.10 Ft/Fo$

ความใดในเอกสารแนบท้ายสัญญาที่ขัดหรือแย้งกับข้อความในสัญญานี้ ให้ใช้ข้อความในสัญญานี้บังคับ และในกรณีที่เอกสารแนบท้ายสัญญาขัดแย้งกันเอง ผู้รับจ้างจะต้องปฏิบัติตามคำวินิจฉัยของผู้ว่าจ้าง คำวินิจฉัยของผู้ว่าจ้างให้ถือเป็นที่สุด และผู้รับจ้างไม่มีสิทธิเรียกร้องค่าจ้าง ค่าเสียหายหรือค่าใช้จ่ายใดๆ เพิ่มเติมจากผู้ว่าจ้างทั้งสิ้น

ลงชื่อ .....

(นายอาทิตย์ คุณผล)

ผู้ว่าจ้าง

(ลงชื่อ) .....

(นายรัฐวิศว์ พลมะณี)

ผู้รับจ้าง



# ต้นฉบับ

หน้าที่ ๒

## ข้อ ๓. หลักประกันการปฏิบัติตามสัญญา

ในขณะที่ทำสัญญานี้ผู้รับจ้างได้นำหลักประกันเป็นหนังสือค้ำประกันของธนาคารกสิกรไทย จำกัด (มหาชน) สาขาโยธยา เลขที่ ๑๐๐๐๖๖๙๓๕๖๒๕ ลงวันที่ ๖ มีนาคม ๒๕๖๗ เป็นจำนวนเงิน ๑๕,๐๐๐.๐๐ บาท (หนึ่งหมื่นห้าพันบาทถ้วน) ซึ่งเท่ากับร้อยละ ๕ (ห้า) ของราคาค่าจ้างตามสัญญา มามอบให้แก่ผู้ว่าจ้างเพื่อเป็นหลักประกันการปฏิบัติตามสัญญานี้

กรณีผู้รับจ้างใช้หนังสือค้ำประกันมาเป็นหลักประกันการปฏิบัติตามสัญญา หนังสือค้ำประกันดังกล่าวจะต้องออกโดยธนาคารที่ประกอบกิจการในประเทศไทย หรือโดยบริษัทเงินทุนหรือบริษัทเงินทุนหลักทรัพย์ที่ได้รับอนุญาตให้ประกอบกิจการเงินทุนเพื่อการพาณิชย์และประกอบธุรกิจ ค้ำประกันตามประกาศของธนาคารแห่งประเทศไทย ตามรายชื่อบริษัทเงินทุนที่ธนาคารแห่งประเทศไทยแจ้งเวียนให้ทราบตามแบบที่คณะกรรมการนโยบายการจัดซื้อจัดจ้างและการบริหารพัสดุภาครัฐกำหนดหรืออาจเป็นหนังสือค้ำประกันอิเล็กทรอนิกส์ตามวิธีการที่กรมบัญชีกลางกำหนดก็ได้ และจะต้องมีอายุการค้ำประกันตลอดไปจนกว่าผู้รับจ้างพ้นข้อผูกพันตามสัญญานี้

หลักประกันที่ผู้รับจ้างนำมามอบให้ตามวรรคหนึ่ง จะต้องมียุครอบคลุมความรับผิดชอบของผู้รับจ้างตลอดอายุสัญญา ถ้าหลักประกันที่ผู้รับจ้างนำมามอบให้ดังกล่าวลดลงหรือเสื่อมค่าลง หรือมีอายุไม่ครอบคลุมถึงความรับผิดชอบของผู้รับจ้างตลอดอายุสัญญา ไม่ว่าจะด้วยเหตุใดๆ ก็ตาม รวมถึงกรณี ผู้รับจ้างส่งมอบงานล่าช้าเป็นเหตุให้ระยะเวลาแล้วเสร็จหรือวันครบกำหนดความรับผิดชอบในความชำรุดบกพร่องตามสัญญาเปลี่ยนแปลงไป ไม่ว่าจะเกิดขึ้นคราวใด ผู้รับจ้างต้องหาหลักประกันใหม่หรือหลักประกันเพิ่มเติมให้มีจำนวนครบถ้วนตามวรรคหนึ่งนำมามอบให้แก่ผู้ว่าจ้างภายใน ๑๕ (สิบห้า) วัน นับถัดจกวันที่ได้รับแจ้งเป็นหนังสือจากผู้ว่าจ้าง

หลักประกันที่ผู้รับจ้างนำมามอบไว้ตามข้อนี้ ผู้ว่าจ้างจะคืนให้แก่ผู้รับจ้าง โดยไม่มีดอกเบี้ย เมื่อผู้รับจ้างพ้นจากข้อผูกพัน และความรับผิดชอบทั้งปวงตามสัญญานี้แล้ว

## ข้อ ๔ (ข) ค่าจ้างและการจ่ายเงิน

ผู้ว่าจ้าง ตกลงจ่าย และผู้รับจ้างตกลงรับเงินค่าจ้างจำนวนเงิน ๓๐๐,๐๐๐.๐๐ บาท (สามแสนบาทถ้วน) ซึ่งได้รวมภาษีมูลค่าเพิ่ม จำนวน ๑๙,๖๒๖.๑๗ บาท (หนึ่งหมื่นเก้าพันหกร้อยยี่สิบหกบาทสิบเจ็ดสตางค์) ตลอดจน ภาษีอากรอื่น ๆ และค่าใช้จ่ายทั้งปวงด้วยแล้ว โดยถือราคาเหมารวม เป็นเกณฑ์ และกำหนดการจ่ายเงิน เป็นงวด ๆ ดังนี้

งวดที่ ๑ (งวดสุดท้าย) เป็นจำนวนเงิน ๓๐๐,๐๐๐.๐๐ บาท (สามแสนบาทถ้วน) เมื่อผู้รับจ้างได้ปฏิบัติงาน ดังนี้

- |  |                                 |
|--|---------------------------------|
| ๑. งานลาดแอสฟัลต์แตกโค้ด   | พื้นที่รวมไม่น้อยกว่า ๕๐๐ ตร.ม. |
| ๒. งานปูผิวทางแอสฟัลต์คอนกรีต หนา ๐.๐๕ ม.                                | พื้นที่รวมไม่น้อยกว่า ๕๐๐ ตร.ม. |
| ๓. งานบ่อพักในผิวจราจร<br>- ปรับระดับพร้อมเปลี่ยนฝาบ่อพัก                | จำนวน ๙ ชุด                     |
| ๔. งานตีเส้นจราจร  | พื้นที่ไม่น้อยกว่า ๒๖ ตร.ม.     |
| ๕. ป้ายโครงการ   | จำนวน ๑ ป้าย                    |
| ๖. และงานอื่นๆ ตามแบบแปลนเทศบาลนครอุบลราชธานี กำหนดที่ ข.๘๖/๖๗ แล้วเสร็จ |                                 |

ลงชื่อ .....

(นายอาทิตย์ คุณผล)

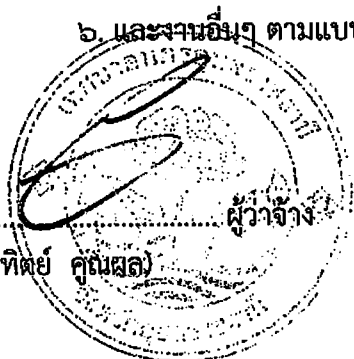

(ลงชื่อ) .....

(นายรัฐวิทย์ พลมะณี)



ข้อ ๕. เงินค่าจ้างล่วงหน้า

ผู้ว่าจ้างตกลงจ่ายเงินค่าจ้างล่วงหน้าให้แก่ผู้รับจ้างเป็นจำนวนเงิน - บาท ซึ่งเท่ากับร้อยละ - ของราคาค่าจ้าง ตามสัญญาที่ระบุไว้ ในข้อ ๔

เงินค่าจ้างล่วงหน้าดังกล่าวจะจ่ายให้ภายหลังจากที่ผู้รับจ้างได้วางหลักประกันการรับเงินค่าจ้างล่วงหน้าเป็นหนังสือค้ำประกันหรือหนังสือค้ำประกันอิเล็กทรอนิกส์ของธนาคารภายในประเทศ หรือ พันธบัตรรัฐบาลไทย เพิ่มเติมตามจำนวนเงินค่าจ้างล่วงหน้านั้นให้แก่ผู้ว่าจ้าง ผู้รับจ้างจะต้องออกไปเสรีรับเงินค่าจ้างล่วงหน้า ตามแบบที่ผู้ว่าจ้างกำหนดให้ และผู้รับจ้างตกลงที่จะกระทำตามเงื่อนไขอันเกี่ยวกับการใช้จ่ายและการใช้คืนเงินค่าจ้างล่วงหน้าดังกล่าวต่อไปนี้

๕.๑ ผู้รับจ้างจะใช้เงินค่าจ้างล่วงหน้าเพื่อเป็นค่าใช้จ่ายในการปฏิบัติงานตามสัญญา เท่านั้นหากผู้รับจ้างใช้จ่ายเงินค่าจ้างล่วงหน้า หรือส่วนใดส่วนหนึ่งของเงินค่าจ้างล่วงหน้าในทางอื่นผู้ว่าจ้าง อาจจะเรียกเงินค่าจ้างล่วงหน้าคืนจากผู้รับจ้างหรือบังคับเอาจากหลักประกันการรับเงินค่าจ้างล่วงหน้าได้ทันที

๕.๒ เมื่อผู้ว่าจ้างเรียกร้อง ผู้รับจ้างต้องแสดงหลักฐานการใช้จ่ายเงินค่าจ้างล่วงหน้าเพื่อ พิสูจน์ว่าได้เป็นไปตามข้อ ๕.๑ ภายในกำหนด ๑๕ (สิบห้า) วัน นับถัดจากวันได้รับแจ้งเป็นหนังสือจากผู้ว่าจ้างหาก ผู้รับจ้างไม่อาจแสดงหลักฐานดังกล่าวภายในกำหนด ๑๕ (สิบห้า) วัน ผู้ว่าจ้างอาจเรียกเงินค่าจ้างล่วงหน้าคืน จากผู้รับจ้าง หรือบังคับเอาจากหลักประกันการรับเงินค่าจ้างล่วงหน้าได้ทันที

๕.๓ (ข) (สำหรับสัญญาที่เป็นราคาเหมารวม)

ในการจ่ายเงินค่าจ้างให้แก่ผู้รับจ้างตามข้อ ๔ ผู้ว่าจ้างจะหักเงินค่าจ้างในแต่ละงวด เพื่อชดใช้คืนเงินค่าจ้างล่วงหน้าไว้จำนวนร้อยละ - ของจำนวนเงินค่าจ้างในแต่ละงวดจนกว่าจำนวนเงินไว้จะครบ ตามจำนวนเงินที่หักค่าจ้างล่วงหน้าจากผู้รับจ้างได้รับไปแล้ว ยกเว้นค่าจ้างงวดสุดท้ายจะหักไว้เป็นจำนวนเท่ากับ จำนวนเงินค่าจ้างล่วงหน้าที่เหลือทั้งหมด

๕.๔ เงินจำนวนใด ๆ ก็ตามที่ผู้รับจ้างจะต้องจ่ายให้แก่ผู้ว่าจ้าง เพื่อชำระหนี้หรือเพื่อชดใช้ ความรับผิดต่างๆ ตามสัญญา ผู้ว่าจ้างจะหักเอาจากเงินค่าจ้างงวดที่จะจ่ายให้แก่ผู้รับจ้างก่อนที่จะหักชดใช้คืนเงิน ค่าจ้างล่วงหน้า

๕.๕ ในกรณีที่มีการบอกเลิกสัญญา หากเงินค่าจ้างล่วงหน้าที่เหลือเกินกว่าจำนวนเงินที่ผู้ รับจ้างจะได้รับหลังจากหักชดใช้ในกรณีอื่นแล้ว ผู้รับจ้างจะต้องจ่ายคืนเงินจำนวนที่เหลือนั้นให้แก่ผู้ว่าจ้าง ภายใน ๗ (เจ็ด) วัน นับถัดจากวันได้รับแจ้งเป็นหนังสือจากผู้ว่าจ้าง

๕.๖ (ข) (สำหรับสัญญาที่เป็นราคาเหมารวม)

ผู้ว่าจ้างจะคืนหลักประกันการรับเงินค่าจ้างล่วงหน้าให้แก่ผู้รับจ้าง ต่อเมื่อผู้ว่าจ้างได้ หักเงินค่าจ้างไว้ครบจำนวนเงินค่าจ้างล่วงหน้าตามข้อ ๕.๓ (ข) แล้ว เว้นแต่ในกรณีดังต่อไปนี้ ผู้รับจ้างมีสิทธิขอคืน หลักประกันการรับเงินค่าจ้างล่วงหน้าบางส่วนก่อนได้

(๑) กรณีผู้รับจ้างวางหลักประกันการรับเงินค่าจ้างล่วงหน้าไว้หลายฉบับ หากผู้ว่าจ้าง ได้หักเงินค่าจ้างล่วงหน้าไปแล้ว ผู้รับจ้างมีสิทธิขอคืนหลักประกันการรับเงินค่าจ้างล่วงหน้าในส่วนที่ผู้ว่าจ้างได้หัก เงินค่าจ้างล่วงหน้าไปแล้วนั้น โดยผู้รับจ้างจะต้องนำหลักประกันการรับเงินค่าจ้างล่วงหน้าฉบับใหม่ที่มีมูลค่าเท่ากับ เงินค่าจ้างล่วงหน้าที่เหลืออยู่มาวางให้แก่ผู้ว่าจ้าง

(๒) กรณีผู้รับจ้างได้วางหลักประกันการรับเงินค่าจ้างล่วงหน้าไว้หลายฉบับ ซึ่งแต่ละ ฉบับมีมูลค่าเท่ากับจำนวนเงินค่าจ้างล่วงหน้าทั้งหมดที่ผู้ว่าจ้างจะต้องหักไว้ในแต่ละงวด หากผู้ว่าจ้างได้หักเงินค่าจ้าง ล่วงหน้าในงวดใดแล้ว ผู้รับจ้างมีสิทธิขอคืนหลักประกันการรับเงินค่าจ้างล่วงหน้าฉบับใหม่ที่มีมูลค่าเท่ากับ

ลงชื่อ .....

(นายอาทิตย์ คุณผล)



(ลงชื่อ) .....

(นายวิมล วิชาญ พลเยี่ยม)



ผู้รับจ้าง

# ต้นฉบับ

หน้าที่ ๔

## ข้อ ๖. การหักเงินประกันผลงาน

ในการจ่ายเงินค่าจ้างให้แก่ผู้รับจ้างแต่ละงวด ผู้ว่าจ้างจะหักเงินจำนวนร้อยละ - ๐งเงินที่ต้องจ่ายในงวดนั้นเพื่อเป็นประกันผลงาน ในกรณีที่เงินประกันผลงานถูกหักไว้แล้วเป็นจำนวนเงินไม่ต่ำกว่า - บาท ผู้รับจ้างมีสิทธิที่จะขอเงินประกันผลงานคืน โดยนำหนังสือคำประกันของธนาคารหรือหนังสือคำประกันอิเล็กทรอนิกส์ซึ่งออกโดยธนาคารภายในประเทศมามอบให้ผู้ว่าจ้างเพื่อเป็นหลักฐานแทนก็ได้

ผู้ว่าจ้างจะคืนเงินประกันผลงาน และ/หรือหนังสือคำประกันของธนาคารดังกล่าวตามวรรคหนึ่งโดยไม่มีดอกเบี้ยให้แก่ผู้รับจ้างพร้อมกับการจ่ายเงินค่าจ้างงวดสุดท้าย

## ข้อ ๗ (ข) กำหนดเวลาแล้วเสร็จและสิทธิของผู้ว่าจ้างในการบอกเลิกสัญญา

ผู้รับจ้างต้องเริ่มทำงานที่รับจ้างภายในวันที่ ๗ มีนาคม ๒๕๖๗ และจะต้องทำงานให้แล้วเสร็จบริบูรณ์ภายในวันที่ ๕ พฤษภาคม ๒๕๖๗ ถ้าผู้รับจ้างมิได้ลงมือทำงานภายในกำหนดเวลา หรือไม่สามารทำงานให้แล้วเสร็จตามกำหนดเวลา หรือมีเหตุให้เชื่อได้ว่าผู้รับจ้างไม่สามารถทำงานให้แล้วเสร็จภายในกำหนดเวลา หรือจะแล้วเสร็จล่าช้าเกินกว่ากำหนดเวลา หรือผู้รับจ้างทำผิดสัญญาข้อใดข้อหนึ่ง หรือตกเป็นผู้ถูกพิทักษ์ทรัพย์เด็ดขาด หรือตกเป็นผู้ล้มละลาย หรือเพิกเฉยไม่ปฏิบัติตามคำสั่งของคณะกรรมการตรวจรับพัสดุหรือผู้ควบคุมงานหรือบริษัทที่ปรึกษาซึ่งได้รับมอบอำนาจจากผู้ว่าจ้าง ผู้ว่าจ้างมีสิทธิที่จะบอกเลิกสัญญานี้ได้ และมีสิทธิจ้างผู้รับจ้างรายใหม่เข้าทำงานของผู้รับจ้างให้ลุล่วงไปด้วย การใช้สิทธิบอกเลิกสัญญานั้นไม่กระทบสิทธิของผู้ว่าจ้างที่จะเรียกร้องค่าเสียหายจากผู้รับจ้าง

การที่ผู้ว่าจ้างไม่ใช้สิทธิเลิกสัญญาดังกล่าวข้างต้นไม่เป็นเหตุให้ผู้รับจ้างพ้นจากความรับผิดชอบตามสัญญา

## ข้อ ๘ ความรับผิดชอบในความชำรุดบกพร่องของงานจ้าง

เมื่องานแล้วเสร็จบริบูรณ์ และผู้ว่าจ้างได้รับมอบงานจากผู้รับจ้างหรือจากผู้รับจ้างรายใหม่ ในกรณีที่มีการบอกเลิกสัญญาดำเนินข้อ ๗ หากมีเหตุชำรุดบกพร่องหรือเสียหายเกิดขึ้นจากการจ้างนี้ ภายในกำหนด ๒ (สอง) ปี นับถัดจากวันที่ได้รับมอบงานดังกล่าว ซึ่งความชำรุดบกพร่องหรือเสียหายนั้นเกิดจากความบกพร่องของผู้รับจ้างอันเกิดจากการใช้วัสดุที่ไม่ถูกต้องหรือทำไว้ไม่เรียบร้อย หรือทำไม่ถูกต้องตามมาตรฐานแห่งหลักวิชา ผู้รับจ้างจะต้องรีบทำการแก้ไข ให้เป็นที่เรียบร้อยโดยไม่ชักช้า โดยผู้ว่าจ้างไม่ต้องออกเงินใดๆ ในการนี้ทั้งสิ้น หากผู้รับจ้างไม่กระทำการดังกล่าวภายในกำหนด ๑๕ (สิบห้า) วัน นับถัดจากวันที่ได้รับแจ้งเป็นหนังสือจาก ผู้ว่าจ้าง หรือไม่ทำการแก้ไขให้ถูกต้องเรียบร้อยภายในเวลาที่ผู้ว่าจ้างกำหนด ให้ผู้ว่าจ้างมีสิทธิที่จะทำการนั้นเองหรือจ้างผู้อื่นให้ทำงานนั้น โดยผู้รับจ้างต้องเป็นผู้ออกค่าใช้จ่ายเองทั้งสิ้น

ในกรณีเร่งด่วนจำเป็นต้องรีบแก้ไขเหตุชำรุดบกพร่องหรือเสียหายโดยเร็ว และไม่อาจรอให้ผู้รับจ้างแก้ไขในระยะเวลาที่กำหนดไว้ตามวรรคหนึ่งได้ ผู้ว่าจ้างมีสิทธิเข้าจัดการแก้ไขเหตุชำรุดบกพร่องหรือเสียหายนั้นเอง หรือจ้างผู้อื่นให้ซ่อมแซมความชำรุดบกพร่องหรือเสียหาย โดยผู้รับจ้าง ต้องรับผิดชอบชำระค่าใช้จ่ายทั้งหมด

การที่ผู้ว่าจ้างทำการนั้นเอง หรือจ้างผู้อื่นให้ทำงานนั้นแทนผู้รับจ้าง ไม่ทำให้ผู้รับจ้าง หลุดพ้นจากความรับผิดชอบตามสัญญา หากผู้รับจ้างไม่ชดใช้ค่าใช้จ่ายหรือค่าเสียหายตามที่ผู้ว่าจ้างเรียกร้องผู้ว่าจ้างมีสิทธิบังคับจากหลักประกันการปฏิบัติตามสัญญาได้

ลงชื่อ .....

(นายอาทิตย์ คุณพล)



ผู้ว่าจ้าง

(ลงชื่อ)

(นายรัฐชาติ พงษ์มณี)



ผู้รับจ้าง

# ผนวก

หน้า ๕

## ข้อ ๙ การจ้างช่วง

ผู้รับจ้างจะต้องไม่เอางานทั้งหมดหรือแต่บางส่วนแห่งสัญญาไปจ้างช่วงอีกทอดหนึ่ง เว้นแต่การจ้างช่วงงานแต่บางส่วนที่ได้รับอนุญาตเป็นหนังสือจากผู้ว่าจ้างแล้ว การที่ผู้ว่าจ้างได้อนุญาตให้จ้างช่วงงานแต่บางส่วนดังกล่าวนี้ ไม่เป็นเหตุให้ผู้รับจ้างหลุดพ้นจากความรับผิดหรือพันธะหน้าที่ตามสัญญา และผู้รับจ้างจะยังคงต้องรับผิดชอบในความผิดและความประมาทเลินเล่อของผู้รับจ้างช่วง หรือของตัวแทนหรือลูกจ้างของผู้รับจ้างช่วงนั้นทุกประการ

กรณีผู้รับจ้างไปจ้างช่วงงานแต่บางส่วนโดยฝ่าฝืนความในวรรคหนึ่ง ผู้รับจ้างต้องชำระค่าปรับให้แก่ผู้ว่าจ้างเป็นจำนวนเงินในอัตราร้อยละ ๑๐ (สิบ) ของวงเงินของงานที่จ้างช่วงตามสัญญา ทั้งนี้ไม่ตัดสิทธิผู้ว่าจ้างในการบอกเลิกสัญญา

## ข้อ ๑๐ การควบคุมงานของผู้รับจ้าง

ผู้รับจ้างจะต้องควบคุมงานที่รับจ้างอย่างเอาใจใส่ ด้วยประสิทธิภาพและความชำนาญ และในระหว่างทำงานที่รับจ้างจะต้องจัดให้มีผู้แทนซึ่งทำงานเต็มเวลาเป็นผู้รับผิดชอบควบคุมงานของ ผู้รับจ้าง ผู้แทนดังกล่าวจะต้องได้รับมอบอำนาจจากผู้รับจ้าง คำสั่งหรือคำแนะนำต่างๆ ที่ผู้ว่าจ้าง คณะกรรมการตรวจรับพัสดุ ผู้ควบคุมงาน หรือบริษัทที่ปรึกษาที่ผู้ว่าจ้างแต่งตั้ง ได้แจ้งแก่ผู้แทนเช่นว่านั้น ให้ถือว่าเป็นคำสั่งหรือคำแนะนำที่ได้แจ้งแก่ผู้รับจ้าง การแต่งตั้งผู้แทนตามข้อนี้จะต้องทำเป็นหนังสือและต้องได้รับความเห็นชอบเป็นหนังสือจากผู้ว่าจ้าง การเปลี่ยนตัวหรือแต่งตั้งผู้แทนใหม่จะทำได้หากไม่ได้รับความเห็นชอบ เป็นหนังสือจากผู้ว่าจ้างก่อน

ผู้ว่าจ้างมีสิทธิที่จะขอให้เปลี่ยนตัวผู้แทนตามวรรคหนึ่ง โดยแจ้งเป็นหนังสือไปยังผู้รับจ้าง และผู้รับจ้างจะต้องทำการเปลี่ยนตัวผู้แทนนั้นโดยพลัน โดยไม่คิดค่าจ้างหรือราคาเพิ่มหรืออ้างเป็นเหตุเพื่อขยายอายุสัญญาอันเนื่องมาจากเหตุนี้

## ข้อ ๑๑ ความรับผิดของผู้รับจ้าง

ผู้รับจ้างจะต้องรับผิดชอบต่ออุบัติเหตุ ความเสียหาย หรือภัยอันตรายใดๆ อันเกิดจากการปฏิบัติงานของผู้รับจ้าง และจะต้องรับผิดชอบต่อความเสียหายจากการกระทำของลูกจ้างหรือตัวแทน ของผู้รับจ้าง และจากการปฏิบัติงานของผู้รับจ้างช่วงด้วย (ถ้ามี)

ความเสียหายใดๆ อันเกิดแก่งานที่ผู้รับจ้างได้ทำขึ้น แม้จะเกิดขึ้นเพราะเหตุสุดวิสัยก็ตาม ผู้รับจ้างจะต้องรับผิดชอบโดยซ่อมแซมให้คืนดีหรือ เปลี่ยนให้ใหม่โดยค่าใช้จ่ายของผู้รับจ้างเอง เว้นแต่ความเสียหายนั้นเกิดจากความผิดของผู้ว่าจ้าง ทั้งนี้ ความรับผิดของผู้รับจ้างดังกล่าวในข้อนี้จะสิ้นสุดลงเมื่อผู้ว่าจ้างได้รับมอบงานครั้งสุดท้าย ซึ่งหลังจากนั้นผู้รับจ้างคงต้องรับผิดชอบเพียงในกรณีชำรุดบกพร่อง หรือความเสียหายดังกล่าวในข้อ ๘ เท่านั้น

ผู้รับจ้างจะต้องรับผิดชอบต่อบุคคลภายนอกในความเสียหายใดๆ อันเกิดจาก การปฏิบัติงานของผู้รับจ้าง หรือลูกจ้างหรือตัวแทนของผู้รับจ้าง รวมถึงผู้รับจ้างช่วง (ถ้ามี) ตามสัญญานี้ หากผู้ว่าจ้างถูกเรียกร้องหรือฟ้องร้องหรือต้องชดใช้ค่าเสียหายให้แก่บุคคลภายนอกไปแล้ว ผู้รับจ้างจะต้อง ดำเนินการใดๆ เพื่อให้มีการว่าต่างแก่ต่างให้แก่ผู้ว่าจ้างโดยค่าใช้จ่ายของผู้รับจ้างเอง รวมทั้งผู้รับจ้างจะต้องชดใช้ค่าเสียหายนั้นๆ ตลอดจนค่าใช้จ่ายใดๆ อันเกิดจากการถูกเรียกร้องหรือถูกฟ้องร้องให้แก่ผู้ว่าจ้างทันที

ลงชื่อ .....

(นายอาทิตย์ คุณผล)  

(ลงชื่อ) .....

(นายรัฐชาติ พลสมะณี)  

ผู้รับจ้าง

# ต้นฉบับ

หน้าที่ ๖

## ข้อ ๑๒ การจ่ายเงินแก่ลูกจ้าง

ผู้รับจ้างจะต้องจ่ายเงินแก่ลูกจ้างที่ผู้รับจ้างได้จ้างมาในอัตราและตามกำหนดเวลา ที่ผู้รับจ้างได้ตกลงหรือทำสัญญาไว้ต่อลูกจ้างดังกล่าว

ถ้าผู้รับจ้างไม่จ่ายเงินค่าจ้างหรือค่าทดแทนอื่นใดแก่ลูกจ้างดังกล่าวในวรรคหนึ่ง ผู้ว่าจ้างมีสิทธิที่จะเอาเงินค่าจ้างที่จะต้องจ่ายแก่ผู้รับจ้างมาจ่ายให้แก่ลูกจ้างของผู้รับจ้างดังกล่าว และให้ถือว่าผู้ว่าจ้างได้จ่ายเงินจำนวนนั้นเป็นค่าจ้างให้แก่ผู้รับจ้างตามสัญญาแล้ว

ผู้รับจ้างจะต้องจัดให้มีประกันภัยสำหรับลูกจ้างทุกคนที่จ้างมาทำงาน โดยให้ครอบคลุมถึงความรับผิดชอบทั้งปวงของผู้รับจ้าง รวมทั้งผู้รับจ้างช่วง (ถ้ามี) ในกรณีความเสียหายที่คิดค่าสินไหมทดแทนได้ตามกฎหมาย ซึ่งเกิดจากอุบัติเหตุหรือภัยอันตรายใดๆ ต่อลูกจ้างหรือบุคคลอื่น ที่ผู้รับจ้างหรือผู้รับจ้างช่วงจ้างมาทำงาน ผู้รับจ้างจะต้องส่งมอบกรมธรรม์ประกันภัยดังกล่าว พร้อมทั้งหลักฐานการชำระเบี้ยประกันให้แก่ผู้ว่าจ้างเมื่อผู้ว่าจ้างเรียกร้อง

## ข้อ ๑๓ การตรวจงานจ้าง

ถ้าผู้ว่าจ้างแต่งตั้งคณะกรรมการตรวจรับพัสดุ ผู้ควบคุมงาน หรือบริษัท ที่ปรึกษา เพื่อควบคุมการทำงานของผู้รับจ้าง คณะกรรมการตรวจรับพัสดุ ผู้ควบคุมงาน หรือบริษัทที่ปรึกษานั้น มีอำนาจเข้าไปตรวจการงานในโรงงานและสถานที่ก่อสร้างได้ตลอดเวลา และผู้รับจ้างจะต้องอำนวยความสะดวกและให้ความช่วยเหลือในการนั้นตามสมควร

การที่มีคณะกรรมการตรวจรับพัสดุ ผู้ควบคุมงาน หรือบริษัทที่ปรึกษานั้น หากทำให้ผู้รับจ้างพ้นความรับผิดชอบตามสัญญานี้ข้อใดข้อหนึ่งไม่

## ข้อ ๑๔ แบบรูปและรายการละเอียดคลาดเคลื่อน

ผู้รับจ้างรับรองว่าได้ตรวจสอบและทำความเข้าใจในแบบรูปและรายการละเอียดโดยถี่ถ้วนแล้ว หากปรากฏว่าแบบรูปและรายการละเอียดนั้นผิดพลาดหรือคลาดเคลื่อน ไปจากหลักการทางวิศวกรรมหรือทางเทคนิค ผู้รับจ้างตกลงที่จะปฏิบัติตามคำวินิจฉัยของผู้ว่าจ้าง คณะกรรมการตรวจรับพัสดุ ผู้ควบคุมงาน หรือบริษัทที่ปรึกษาที่ผู้ว่าจ้างแต่งตั้ง เพื่อให้งานแล้วเสร็จบริบูรณ์ คำวินิจฉัยดังกล่าวให้ถือเป็นที่สุด โดยผู้รับจ้างจะคิดค่าจ้าง ค่าเสียหาย หรือค่าใช้จ่ายใดๆ เพิ่มขึ้น จากผู้ว่าจ้างหรือขอขยายอายุสัญญาไม่ได้

## ข้อ ๑๕ การควบคุมงานโดยผู้ว่าจ้าง

ผู้รับจ้างตกลงว่าคณะกรรมการตรวจรับพัสดุ ผู้ควบคุมงาน หรือบริษัท ที่ปรึกษาที่ผู้ว่าจ้างแต่งตั้ง มีอำนาจที่จะตรวจสอบและควบคุมงานเพื่อให้เป็นไปตาม สัญญานี้ และมีอำนาจที่จะสั่งให้แก้ไขเปลี่ยนแปลงเพิ่มเติม หรือตัดทอนซึ่งงานตามสัญญานี้ หากผู้รับจ้างขัดขืน ไม่ปฏิบัติตาม ผู้ว่าจ้าง คณะกรรมการตรวจรับพัสดุ ผู้ควบคุมงาน หรือบริษัทที่ปรึกษา มีอำนาจ ที่จะสั่งให้หยุดการนั้นชั่วคราวได้ ความล่าช้าในกรณีเช่นนี้ ผู้รับจ้างจะถือเป็นเหตุขอขยายระยะเวลา การปฏิบัติงานตามสัญญาหรือเรียกร้องค่าเสียหายใดๆ ไม่ได้ทั้งสิ้น

ลงชื่อ .....

(นายอาทิตย์ คุณผล)

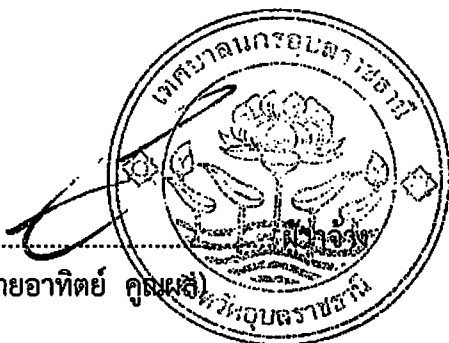

(ลงชื่อ) .....

(นายรัฐจรัสพร พลมะณี)



ผู้รับจ้าง

ข้อ ๑๖ งานพิเศษและการแก้ไขงาน

ผู้ว่าจ้างมีสิทธิที่จะสั่งเป็นหนังสือให้ผู้รับจ้างทำงานพิเศษซึ่งไม่ได้แสดงไว้หรือรวมอยู่ในเอกสารสัญญาฯ หากงานพิเศษนั้นๆ อยู่ในขอบข่ายทั่วไปแห่งวัตถุประสงค์ของสัญญานี้ นอกจากนี้ ผู้ว่าจ้างยังมีสิทธิสั่งให้เปลี่ยนแปลงหรือแก้ไขแบบรูปและข้อกำหนดต่างๆ ในเอกสารสัญญานี้ด้วย

อัตราค่าจ้างหรือราคาที่กำหนดไว้ในสัญญานี้ ให้กำหนดใช้สำหรับงานพิเศษ หรืองานที่เพิ่มเติมขึ้น หรือตัดทอนลงทั้งปวงตามคำสั่งของผู้ว่าจ้าง หากในสัญญาไม่ได้กำหนดไว้ถึงอัตราค่าจ้าง หรือราคาใดๆ ที่จะนำมาใช้สำหรับงานพิเศษหรืองานที่เพิ่มขึ้นหรือลดลงดังกล่าว ผู้ว่าจ้าง และผู้รับจ้างจะได้ตกลงกันที่จะกำหนดอัตราค่าจ้างหรือราคาที่เพิ่มขึ้นหรือลดลง รวมทั้งการขยายระยะเวลา (ถ้ามี) กันใหม่เพื่อความเหมาะสม ในกรณีที่ได้ตกลงกันไม่ได้ ผู้ว่าจ้างจะกำหนดอัตราค่าจ้าง หรือราคาตามแต่ผู้ว่าจ้างจะเห็นว่าเหมาะสมและถูกต้อง ซึ่งผู้รับจ้างจะต้องปฏิบัติงานตามคำสั่งของผู้ว่าจ้างไปก่อนเพื่อมิให้เกิดความเสียหายแก่งานที่จ้าง

ข้อ ๑๗ ค่าปรับ

หากผู้รับจ้างไม่สามารถทำงานให้แล้วเสร็จภายในเวลาที่กำหนดไว้ในสัญญา และผู้ว่าจ้างยังมีได้บอกเลิกสัญญา ผู้รับจ้างจะต้องชำระค่าปรับให้แก่ผู้ว่าจ้างเป็น จำนวนเงินวันละ ๗๕๐.๐๐ -บาท (เจ็ดร้อยห้าสิบบาทถ้วน) และจะต้องชำระค่าใช้จ่ายในการควบคุมงาน (ถ้ามี) ในเมื่อผู้ว่าจ้าง ต้องจ้างผู้ควบคุมงานอีกต่อหนึ่งเป็นจำนวนเงินวันละ ๓๐๐.๐๐ บาท (สามร้อยบาทถ้วน) นับถัดจากวันที่ครบกำหนดเวลาแล้วเสร็จของงานตามสัญญาหรือวันที่ผู้ว่าจ้างได้ขยายเวลาทำงานให้ จนถึงวันที่ทำงานแล้วเสร็จจริง นอกจากนี้ ผู้รับจ้างยอมให้ผู้ว่าจ้างเรียกค่าเสียหายอันเกิดขึ้นจากการที่ผู้รับจ้างทำงานล่าช้าเฉพาะส่วนที่เกินกว่าจำนวนค่าปรับและค่าใช้จ่ายดังกล่าวได้อีกด้วย

ในระหว่างที่ผู้ว่าจ้างยังมีได้บอกเลิกสัญญานั้น หากผู้ว่าจ้างเห็นว่าผู้รับจ้าง จะไม่สามารถปฏิบัติตามสัญญาต่อไปได้ ผู้ว่าจ้างจะใช้สิทธิบอกเลิกสัญญาและใช้สิทธิตามข้อ ๑๘ ก็ได้ และถ้าผู้ว่าจ้างได้แจ้งข้อเรียกร้องไปยังผู้รับจ้างเมื่อครบกำหนดเวลาแล้วเสร็จของงานขอให้ชำระค่าปรับแล้ว ผู้ว่าจ้างมีสิทธิที่จะปรับผู้รับจ้างจนถึงวันบอกเลิกสัญญาได้อีกด้วย

ข้อ ๑๘ สิทธิของผู้ว่าจ้างภายหลังบอกเลิกสัญญา

ในกรณีที่ผู้ว่าจ้างบอกเลิกสัญญา ผู้ว่าจ้างอาจทำงานนั้นเองหรือว่าจ้างผู้อื่นให้ทำงานนั้นต่อจนแล้วเสร็จก็ได้ ผู้ว่าจ้างหรือผู้รับจ้างทำงานนั้นต่อมีสิทธิใช้เครื่องใช้ในการก่อสร้าง สิ่งที่สร้างขึ้นชั่วคราวสำหรับงานก่อสร้าง และวัสดุต่างๆ ซึ่งเห็นว่าจะต้องสงวนเอาไว้เพื่อการปฏิบัติงานตามสัญญา ตามที่จะเห็นสมควร

ในกรณีดังกล่าว ผู้ว่าจ้างมีสิทธิริบหรือบังคับจากหลักประกันการปฏิบัติตามสัญญาทั้งหมด หรือบางส่วน ตามแต่จะเห็นสมควร นอกจากนั้น ผู้รับจ้างจะต้องรับผิดชอบในค่าเสียหายซึ่งเป็นจำนวนเกินกว่าหลักประกันการปฏิบัติตามสัญญา รวมทั้งค่าใช้จ่ายที่เพิ่มขึ้น ในการทำงานนั้นต่อให้แล้วเสร็จตามสัญญา ตลอดจนค่าใช้จ่ายในการควบคุมงานเพิ่ม (ถ้ามี) ซึ่งผู้ว่าจ้างจะหัก เอาจากเงินประกันผลงานหรือจำนวนเงินใดๆ ที่ จะจ่ายให้แก่ผู้รับจ้างก็ได้

ลงชื่อ .....

(นายอาทิตย์ คุณผล)

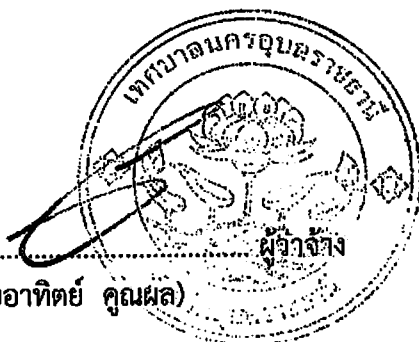

(ลงชื่อ) .....

(นายรัฐวิศว์ พลมะณี)



ผู้รับจ้าง

## ข้อ ๑๙. การบังคับค่าปรับ ค่าเสียหาย และค่าใช้จ่าย

ในกรณีที่ผู้รับจ้างไม่ปฏิบัติตามสัญญาข้อหนึ่งข้อใดด้วยเหตุใดๆ ก็ตาม จนเป็นเหตุให้เกิดค่าปรับ ค่าเสียหาย หรือค่าใช้จ่ายแก่ผู้ว่าจ้าง ผู้รับจ้างต้องชดใช้ค่าปรับ ค่าเสียหาย หรือค่าใช้จ่ายดังกล่าวให้แก่ผู้ว่าจ้างโดยสิ้นเชิงภายในกำหนด ๑๕ (สิบห้า) วัน นับถัดจากวันที่ได้รับแจ้งเป็นหนังสือจากผู้ว่าจ้าง หากผู้รับจ้างไม่ชดใช้ให้ถูกต้องครบถ้วนภายในระยะเวลาดังกล่าวให้ผู้ว่าจ้างมีสิทธิที่จะหักเอาจากจำนวนเงินค่าจ้างที่ต้องชำระหรือจากเงินประกันผลงาน ของผู้รับจ้าง หรือบังคับจากหลักประกันการปฏิบัติตามสัญญาได้ทันที

หากค่าปรับ ค่าเสียหาย หรือค่าใช้จ่ายที่บังคับจากเงินค่าจ้างที่ต้องชำระ เงินประกันผลงาน หรือหลักประกันการปฏิบัติตามสัญญาแล้วยังไม่เพียงพอ ผู้รับจ้างยินยอมชำระส่วนที่เหลือ ที่ยังขาดอยู่จนครบถ้วนตามจำนวนค่าปรับ ค่าเสียหาย หรือค่าใช้จ่ายนั้น ภายในกำหนด ๑๕ (สิบห้า) วัน นับถัดจากวันที่ได้รับแจ้งเป็นหนังสือจากผู้ว่าจ้าง

หากมีเงินค่าจ้างตามสัญญาที่หักไว้จ่ายเป็นค่าปรับ ค่าเสียหาย หรือค่าใช้จ่ายแล้วยังเหลืออยู่อีกเท่าใด ผู้ว่าจ้างจะคืนให้แก่ผู้รับจ้างทั้งหมด

## ข้อ ๒๐ การทำบริเวณก่อสร้างให้เรียบร้อย

ผู้รับจ้างจะต้องรักษาบริเวณสถานที่ปฏิบัติงานตามสัญญานี้ รวมทั้งโรงงานหรือสิ่งอำนวยความสะดวกในการทำงานของผู้รับจ้าง ลูกจ้าง ตัวแทน หรือผู้รับจ้างช่วง (ถ้ามี) ให้สะอาด ปลอดภัย และมีประสิทธิภาพในการใช้งานตลอดระยะเวลาการจ้าง และเมื่อทำงานเสร็จสิ้นแล้วจะต้องขนย้ายบรรดาเครื่องใช้ในการทำงานจ้างรวมทั้งวัสดุ ขยะมูลฝอย และสิ่งก่อสร้างชั่วคราวต่างๆ (ถ้ามี) ทั้งจะต้องกลบเกลี่ยพื้นดินให้เรียบร้อยเพื่อให้บริเวณทั้งหมดอยู่ในสภาพที่สะอาดและใช้การได้ทันที

## ข้อ ๒๑ การงดหรือลดค่าปรับ หรือการขยายเวลาปฏิบัติงานตามสัญญา

ในกรณีที่มิเหตุเกิดจากความผิดหรือความบกพร่องของฝ่ายผู้ว่าจ้าง หรือเหตุสุดวิสัย หรือเกิดจากเหตุการณ์อันหนึ่งอันใดที่ผู้รับจ้างไม่ต้องรับผิดชอบตามกฎหมาย หรือเหตุอื่นตามที่กำหนด ในกฎกระทรวง ซึ่งออกตามความในกฎหมายว่าด้วยการจัดซื้อจัดจ้างและการบริหารพัสดุภาครัฐ ทำให้ผู้รับจ้างไม่สามารถทำงานให้แล้วเสร็จตามเงื่อนไขและกำหนดเวลาแห่งสัญญานี้ได้ ผู้รับจ้างจะต้องแจ้งเหตุหรือเหตุการณ์ดังกล่าวพร้อมหลักฐานเป็นหนังสือให้ผู้ว่าจ้างทราบ เพื่อของดหรือลดค่าปรับ หรือขยายเวลาทำงานออกไปภายใน ๑๕ (สิบห้า) วันนับถัดจากวันที่เหตุนั้นสิ้นสุดลง หรือตามที่กำหนดในกฎกระทรวงดังกล่าว แล้วแต่กรณี

ถ้าผู้รับจ้างไม่ปฏิบัติให้เป็นไปตามความในวรรคหนึ่ง ให้ถือว่าผู้รับจ้างได้สละสิทธิเรียกร้อง ในการที่จะของดหรือลดค่าปรับ หรือขยายเวลาทำงานออกไปโดยไม่มีเงื่อนไขใดๆ ทั้งสิ้น เว้นแต่กรณีเหตุเกิดจากความผิดหรือความบกพร่องของฝ่ายผู้ว่าจ้าง ซึ่งมีหลักฐานชัดเจน หรือผู้ว่าจ้างทราบดี อยู่แล้วตั้งแต่นั้น

การงดหรือลดค่าปรับ หรือขยายกำหนดเวลาทำงานตามวรรคหนึ่ง อยู่ในดุลพินิจของผู้ว่าจ้างที่จะพิจารณาตามที่เห็นสมควร

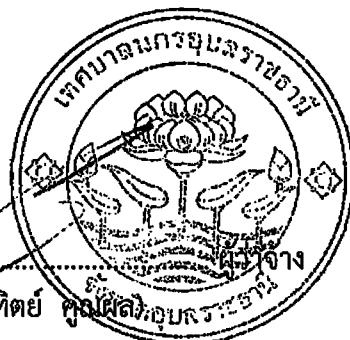
ลงชื่อ .....  
(นายอาทิตย์ คุณผล) 

(ลงชื่อ) ..... ผู้รับจ้าง  
(นายวิจิตร วัฒนะณี) 



ข้อ ๒๒. การใช้เรือไทย

ในการปฏิบัติตามสัญญาฯ หากผู้รับจ้างจะต้องส่งหรือนำของเข้ามาจากต่างประเทศ รวมทั้งเครื่องมือและอุปกรณ์ที่ต้องนำเข้ามาเพื่อปฏิบัติงานตามสัญญา ไม่ว่าผู้รับจ้างจะเป็นผู้นำของเข้ามาเองหรือนำเข้ามาโดยผ่านตัวแทนหรือบุคคลอื่นใด ถ้าสิ่งของนั้นต้องนำเข้ามาโดยทางเรือในเส้นทางเดินเรือที่มีเรือไทยเดินอยู่และสามารถให้บริการรับขนได้ตามที่รัฐมนตรีว่าการกระทรวงคมนาคมประกาศกำหนด ผู้รับจ้างต้องจัดการให้สิ่งของดังกล่าวบรรทุกโดยเรือไทยหรือเรือที่มีสิทธิเช่นเดียวกับเรือไทยจากต่างประเทศมายังประเทศไทยวันแต่จะได้รับอนุญาตจากกรมเจ้าท่าก่อนบรรทุกของนั้นลงเรืออื่นที่มีใช้เรือไทยหรือเป็นของที่รัฐมนตรีว่าการกระทรวงคมนาคมประกาศยกเว้นให้บรรทุกโดยเรืออื่นได้ ทั้งนี้ ไม่ว่าการส่งหรือนำเข้าสิ่งของดังกล่าวจากต่างประเทศจะเป็นแบบใด

ในการส่งมอบงานตามสัญญาฯ ให้แก่ผู้ว่าจ้าง ถ้างานนั้นมีสิ่งของตามวรรคหนึ่ง ผู้รับจ้างจะต้องส่งมอบใบตราส่ง (Bill of lading) หรือสำเนาใบตราส่งสำหรับของนั้น ซึ่งแสดงว่าได้บรรทุกมาโดยเรือไทยหรือเรือที่มีสิทธิเช่นเดียวกับเรือไทยให้แก่ผู้ว่าจ้างพร้อมกับการส่งมอบงานด้วย

ในกรณีที่สิ่งของดังกล่าวไม่ได้บรรทุกจากต่างประเทศมายังประเทศไทยโดยเรือไทยหรือเรือที่มีสิทธิเช่นเดียวกับเรือไทย ผู้รับจ้างต้องส่งมอบหลักฐานซึ่งแสดงว่าได้รับอนุญาตจากกรมเจ้าท่า ให้บรรทุกของโดยเรืออื่นได้หรือหลักฐานซึ่งแสดงว่าได้ชำระค่าธรรมเนียมพิเศษ เนื่องจากการไม่บรรทุกของโดยเรือไทยตามกฎหมาย ว่าด้วยการส่งเสริมการพาณิชย์นาวีแล้วอย่างใดอย่างหนึ่งแก่ผู้ว่าจ้างด้วย

ในกรณีที่ผู้รับจ้างไม่ส่งมอบหลักฐานอย่างใดอย่างหนึ่งดังกล่าวในวรรคสองและวรรคสามให้แก่ผู้ว่าจ้างแต่จะขอส่งมอบงานดังกล่าวให้ผู้ว่าจ้างก่อนโดยยังไม่รับชำระเงินค่าจ้าง ผู้ว่าจ้างมีสิทธิรับงานดังกล่าวไว้ก่อน และชำระเงินค่าจ้างเมื่อผู้รับจ้างได้ปฏิบัติถูกต้องครบถ้วนดังกล่าวแล้วได้

ข้อ ๒๓. มาตรฐานฝีมือช่าง

ผู้รับจ้างตกลงเป็นเงื่อนไขสำคัญว่า ผู้รับจ้างจะต้องมีและใช้ผู้ผ่านการทดสอบมาตรฐานฝีมือช่าง จากสำเนาหลักฐานบัตรประจำตัววิศวกร (ใบอนุญาตประกอบวิชาชีพวิศวกรรมควบคุม) ระดับภาคีวิศวกรโยธาหรือระดับที่สูงกว่าและหนังสือรับรองเป็นวิศวกรของโครงการ จำนวน ๑ คน หรือผู้มีวุฒิบัตรระดับ ปวช. ปวส. และปวท. หรือเทียบเท่าจากสถาบันการศึกษาที่ ก.พ. รับรองให้เข้ารับราชการได้ ในอัตราไม่ต่ำกว่าร้อยละ ๑๐ (สิบ) ของแต่ละสาขาช่าง แต่จะต้องมีช่างจำนวนอย่างน้อย ๑ (หนึ่ง) คน ในแต่ละสาขาช่างดังต่อไปนี้

๒๓.๑ สำเนาหลักฐานบัตรประจำตัววิศวกร (ใบอนุญาตประกอบวิชาชีพวิศวกรรมควบคุม) ระดับสามัญวิศวกรโยธา หรือระดับที่สูงกว่าและหนังสือรับรองเป็นวิศวกรโยธาของโครงการ จำนวน ๑ คน

๒๓.๒ สำเนาหลักฐานคุณวุฒิผู้ควบคุมงานประจำโครงการต้องมีคุณวุฒิการศึกษาไม่ต่ำกว่าระดับประกาศนียบัตรวิชาชีพ (ปวส.) ทางด้านการก่อสร้างโยธา , สำรวจ หรือเทียบเท่า และหนังสือรับรองเป็นผู้ควบคุมงานโครงการ จำนวน ๑ คน

ผู้รับจ้างจะต้องจัดทำบัญชีแสดงจำนวนช่างทั้งหมดโดยจำแนกตามแต่ละสาขาช่างและระดับช่างพร้อมกับระบุรายชื่อช่างผู้ผ่านการทดสอบมาตรฐานฝีมือช่างหรือผู้มีวุฒิบัตรดังกล่าวในวรรคหนึ่งนำมาแสดงพร้อมหลักฐานต่างๆ ต่อคณะกรรมการตรวจรับพัสดุหรือผู้ควบคุมงาน ก่อนเริ่มลงมือทำงาน และพร้อมที่จะให้ผู้ว่าจ้างหรือเจ้าหน้าที่ของผู้ว่าจ้างตรวจสอบได้ตลอดเวลาการทำงานตามสัญญาฯของผู้รับจ้าง

ลงชื่อ .....

(นายอาทิตย์ คุณผล)



(ลงชื่อ) .....

(นายรัฐวิทย์ พลมะณี)



ผู้รับจ้าง

# ต้นฉบับ

หน้าที่ ๑๐

## ข้อ ๒๔. การปรับราคาค่าจ้าง

ผู้ว่าจ้างและผู้รับจ้าง ตกลงกันให้ใช้สัญญาปรับราคาได้ สำหรับราคางานก่อสร้างตามสัญญาี้โดยการนำสูตร Escalation Factor (K) มาใช้คำนวณราคาค่างานที่เปลี่ยนแปลงไป โดยวิธีการต่อไปนี้ ตามเงื่อนไข หลักเกณฑ์ สูตร และวิธีคำนวณที่ใช้กับสัญญาแบบปรับราคาได้ตามมติคณะรัฐมนตรี เมื่อวันที่ ๒๒ สิงหาคม ๒๕๓๒ เรื่องการพิจารณาช่วยเหลือผู้ประกอบการอาชีพงานก่อสร้าง ตามหนังสือสำนักเลขาธิการ คณะรัฐมนตรี ที่ นร ๐๒๐๓/ว ๑๐๙ ลงวันที่ ๒๔ สิงหาคม ๒๕๓๒

สูตรการปรับราคา (สูตรค่า K) จะต้องคงที่ที่ระดับที่กำหนดไว้ในวันแล้วเสร็จตามที่กำหนดไว้ในสัญญา หรือภายในระยะเวลาที่ผู้ว่าจ้าง ได้ขยายออกไป โดยจะใช้สูตรของทางราชการที่ไดระบุตามภาคผนวก -

สัญญานี้ทำขึ้นเป็นสองฉบับ มีข้อความถูกต้องตรงกัน คู่สัญญาได้ลงนามและประทับใจข้อความโดยละเอียดตลอดแล้ว จึงได้ลงลายมือชื่อ พร้อมทั้งประทับตรา (ถ้ามี) ไว้เป็นสำคัญต่อหน้าพยาน และคู่สัญญาต่างยึดถือไว้ฝ่ายละหนึ่งฉบับ

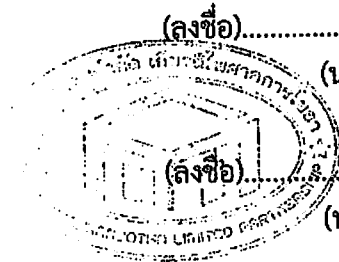

(ลงชื่อ)

(นายอาทิตย์ คุณผล)

(ลงชื่อ)

(นายรัฐวิศว์ พลมะณี)

(ลงชื่อ)

(นายวิษณุพงศ์ สาสีสงห์)

(ลงชื่อ)

(นายสุรศักดิ์ สุระวงศ์)



ผู้รับจ้าง

พยาน

พยาน

เลขที่โครงการ ๖๗๐๒๙๒๒๐๐๔๑

เลขคุมสัญญา ๖๗๐๓๒๒๐๐๕๔๘๙

# ต้นฉบับ

## แบบใบเสนอราคา

เรียน นายกเทศมนตรีนครอุบลราชธานี

1. ข้าพเจ้า ห้างหุ้นส่วนจำกัด เกียรติไพศาลการโยธา สำนักงานใหญ่ตั้งอยู่เลขที่ 133 หมู่ 13 ตำบล กระจาย อำเภอ ป่าติ้ว จังหวัด ยโสธร โทรศัพท์ ..... โดย นายรัฐวิศว์ พลมะณี ผู้ลงนามข้างท้ายนี้ได้พิจารณาเงื่อนไขต่าง ๆ ในเอกสารเสนอราคา เลขที่ ...../2567 และเอกสารเพิ่มเติมเลขที่.....(ถ้ามี) โดยตลอดและยอมรับข้อกำหนดและเงื่อนไขนั้นแล้ว รวมทั้งรับรองว่าข้าพเจ้าเป็นผู้มีคุณสมบัติครบถ้วนตามที่กำหนด และไม่เป็นผู้ทำงานของทางราชการ หรือหน่วยการบริหารราชการส่วนท้องถิ่น

2. ข้าพเจ้าขอเสนอราคา โครงการปรับปรุงผิวทางแอสฟัลต์คอนกรีตซอยขยายทางร. 21 แยก 1 ตามราคาที่ได้ระบุไว้ในบัญชีแสดงปริมาณวัสดุและแรงงานค่าก่อสร้างแนบท้ายใบเสนอราคานี้ เป็นเงินทั้งสิ้น 300,000.-บาท (สามแสนบาทถ้วน) ซึ่งรวมภาษีมูลค่าเพิ่ม 7% เป็นเงิน 19,626.17 บาท ตลอดจนภาษีอากรนั้น ๆ และค่าใช้จ่ายทั้งปวงไว้ด้วยแล้ว

3. คำเสนอราคานี้จะยื่นราคาเป็นระยะเวลา 60 วัน นับแต่วันที่เสนอราคา และเทศบาลรับคำเสนอนี้ ณ เวลาใดก็ได้ก่อนที่จะครบกำหนดระยะเวลาดังกล่าว หรือระยะเวลาที่ได้ยึดออกไปตามเหตุผลอันสมควรที่เทศบาลนครอุบลราชธานีร้องขอ

4. กำหนดเวลาส่งมอบ ข้าพเจ้ารับรองที่จะเริ่มทำงานตามสัญญาทันที และจะส่งมอบงานโดยครบถ้วนถูกต้องภายใน 60 วัน นับถัดจากวันที่ลงนามในสัญญาจ้าง

5. ในกรณีที่ข้าพเจ้าได้รับการพิจารณาให้เป็นผู้ชนะ ข้าพเจ้าขอรับรองที่จะ

5.1 ทำสัญญาตามแบบสัญญาสัญญาจ้างแนบท้ายเอกสารสอบราคากับเทศบาลภายใน 5 วัน นับถัดจากวันที่ได้รับหนังสือแจ้งให้ไปทำสัญญา

5.2 มอบหลักประกันการปฏิบัติตามสัญญาตามที่ระบุไว้ในข้อ 6 ของเอกสารการเสนอราคาให้แก่เทศบาลนครอุบลราชธานี ก่อนหรือในขณะที่ได้ลงนามในสัญญาเป็นจำนวนร้อยละ 5 ของราคาตามสัญญาที่ได้ระบุไว้ในใบเสนอราคานี้ เพื่อเป็นหลักประกันการปฏิบัติตามสัญญาโดยถูกต้องและครบถ้วน

5.3 หากข้าพเจ้าไม่ปฏิบัติตามให้ครบถ้วนตามที่ระบุไว้ข้างต้นนี้ ข้าพเจ้ายินยอมชดใช้ค่าเสียหายอื่น ๆ (ถ้ามี) รวมทั้งจะพิจารณาให้เป็นผู้ทำงานตามระเบียบของทางราชการ หรือเทศบาลนครอุบลราชธานีอาจเรียกผู้เสนอราคารายอื่นให้มีการเสนอราคาใหม่ก็ได้

6. ข้าพเจ้ายอมรับว่าเทศบาลนครอุบลราชธานี ไม่มีความผูกพันที่จะรับคำเสนอนี้ หรือใบเสนอราคาใด ๆ รวมทั้งไม่ต้องรับผิดชอบในค่าใช้จ่ายใด ๆ อันอาจเกิดขึ้นในการที่ข้าพเจ้าได้เข้าเสนอราคา

7. ข้าพเจ้าได้ตรวจทานตัวเลขและตรวจสอบเอกสารต่าง ๆ ที่ได้ยื่นเสนอราคานี้โดยละเอียดแล้ว และเข้าใจดีว่าเทศบาลนครอุบลราชธานีไม่ต้องรับผิดชอบใด ๆ ในความผิดพลาดหรือตกหล่น

8. ใบเสนอราคานี้ได้ยื่นเสนอโดยบริสุทธิ์ยุติธรรม และปราศจากกลฉ้อฉลหรือการสมรู้ร่วมคิดกัน โดยไม่ชอบด้วยกฎหมายกับบุคคลหนึ่งบุคคลใด หรือหลายบุคคล หรือกับห้างหุ้นส่วนใด ๆ ที่ได้ยื่นเสนอราคาในคราวเดียวกัน

เสนอราคา ณ วันที่ 27 กรกฎาคม พ.ศ. 2567

ข้าพเจ้าได้ยื่นใบเสนอราคาฉบับนี้แก่เทศบาลนครอุบลราชธานี เลขที่ ทน.อบ. ....  
(ลงชื่อ) ..... ผู้เสนอราคา  
.....  
(ลงชื่อ) ประทับตรา) ..... พยาน  
(ลงชื่อ) ..... พยาน

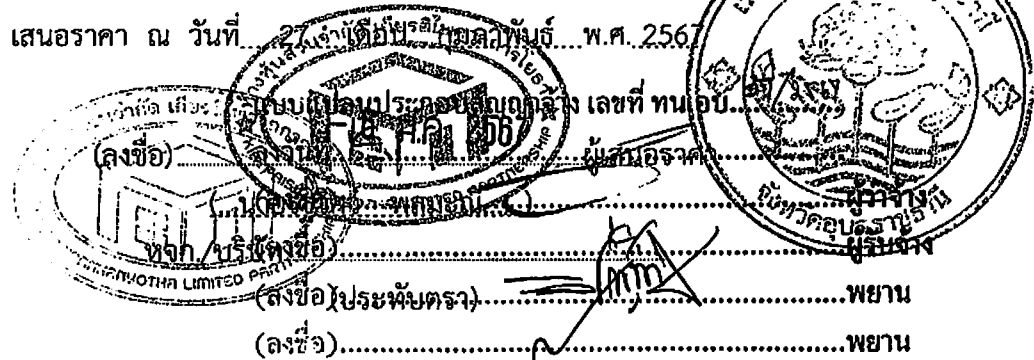



โครงการ ปรับปรุงผิวทางแอสฟัลต์คอนกรีตซอยขยายทาง 21 แยก 1

แบบเลขที่ ข. 86/67

หจก./บริษัท /ร้าน .....

# ต้นทุน

ลำดับ	รายการ	จำนวน	หน่วย	ราคาต่อหน่วย	ราคาทุน	FN	ราคาต่อหน่วย หน่วย x FN	รวมราคากลาง	หมายเหตุ
1	<b>งานผิวทาง</b>								
	- ลาดแอสฟัลต์แตกโค้ด พื้นที่	500.00	ตร.ม.	14.84	7,420.00	1.3642	20.24	10,120.00	
	- ผิวทางแอสฟัลต์คอนกรีต หนา 0.05 ม. พื้นที่	500.00	ตร.ม.	281.52	140,760.00	1.3642	384.05	192,025.00	
2	<b>งานบ่อพักในผิวจราจร</b>								
	- ปรับระดับพร้อมเปลี่ยนฝาบ่อพัก	9.00	ชุด	6,870.40	61,833.60	1.3642	9,372.60	84,353.40	
3	<b>งานตีเส้นจราจร</b>								
	- เส้นจราจรสีเทอร์โมพลาสติก พื้นที่	26.00	ตร.ม.	270.00	7,020.00	1.3642	368.33	9,576.58	
4	<b>ป้ายโครงการ</b>	1.00	ชุด	3,360.00	3,360.00	1.3642	4,583.71	4,583.71	
								300,658.69	

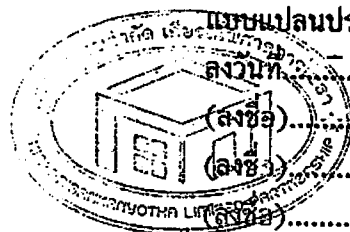

แบบแปลนประกอบสัญญาจ้าง เลขที่ ทน.อบ. 31  
- 6 ส.ค. 2567

(ลงชื่อ) .....  
(ลงชื่อ) .....  
(ลงชื่อ) .....

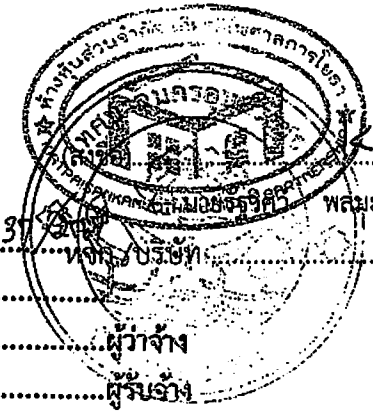

ผู้เสนอราคา  
พลชนะดี.....)  
.....  
ผู้จ้าง  
ผู้รับจ้าง  
.....  
.....

ต้นฉบับ



โครงการ

ปรับปรุงวิชาทางเอสพีลดคอนกรีตของชุมชน 21 เขต 1

เทศบาลนครอุบลราชธานี

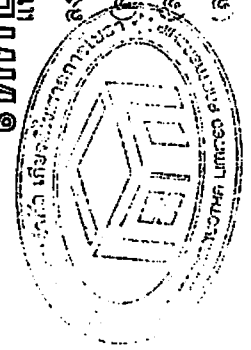

แบบแปลนประกอบสัญญา เลขที่ พ.บ. 3.1.1.5.1  
ลงวันที่ - 6 มี.ค. 2567

(ลงชื่อ)

(ลงชื่อ)

(ลงชื่อ)

(ลงชื่อ)

ผู้จัดทำ

ผู้รับจัดทำ

พยาน

พยาน

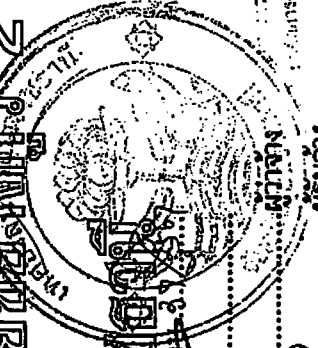

ศาสตราจารย์ ดร. (ชื่อ)  
กรรมการสภาการศึกษา

# ต้นฉบับ

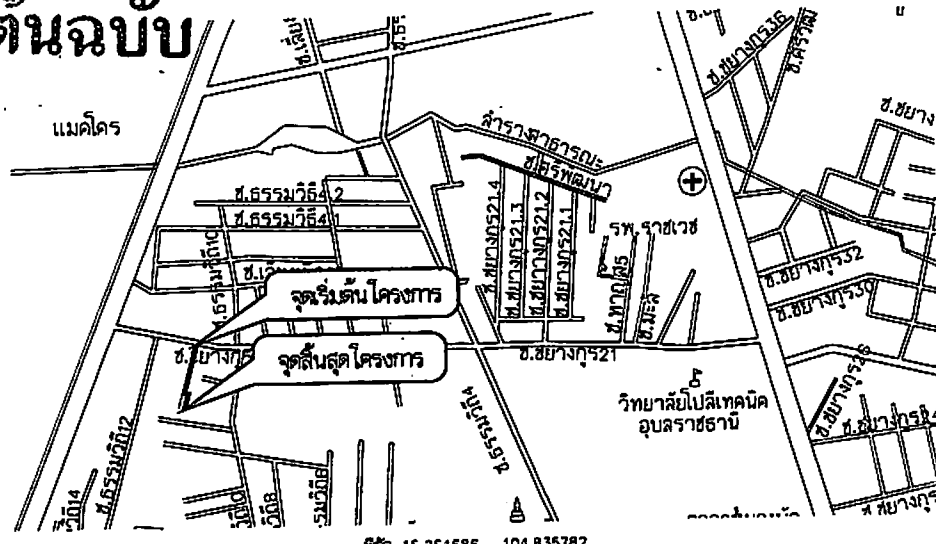
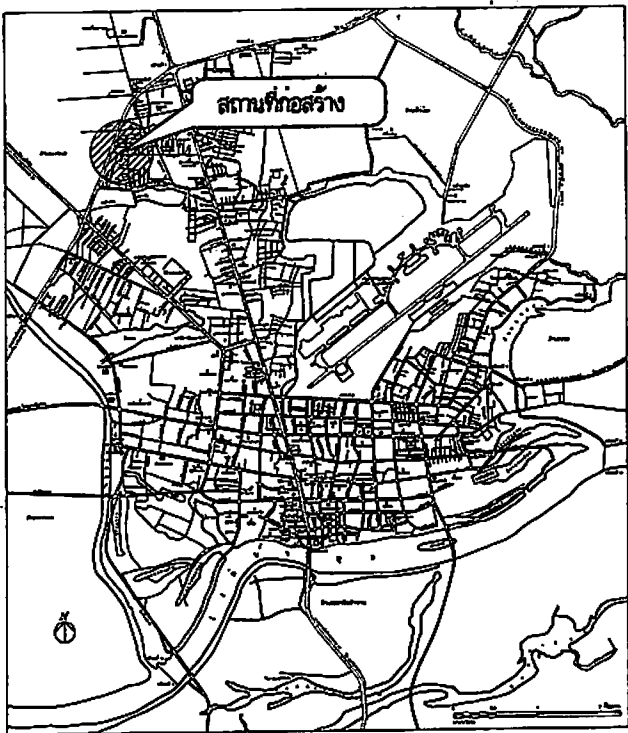

สัด 15.264686 , 104.835782

แผนที่ โดยสังเขป  
ไม่ปิดตามตราส่วน



## รายการประกอบแบบก่อสร้าง

- ก่อนนำดำเนินการก่อสร้าง ผู้รับจ้างต้องทำการสำรวจปริมาณก่อสร้างแล้วทำ S.M.P. DRAWING เพื่อเป็นงานรวมทั้งหมดที่ก่อสร้างได้จริง หรือทำสำรวจค่าระดับของงานวางท่อเพื่อนำมาทำกำหนดแนวมและระดับของท่อและกำหนดปริมาณ นำเสนอต่อคณะกรรมการตรวจรับพัสดุเพื่อพิจารณา ทั้งใช้คณะกรรมการตรวจรับพัสดุสามารถจะปรับค่าระดับและระดับปริมาณงานได้ตามความเหมาะสม โดยยึดถือปริมาณงานรวมเป็นหลัก
- ผู้รับจ้างจะต้องตั้งป้ายแสดงรายละเอียดโครงการจำนวน 2 ป้าย เครื่องหมายแสดงโดยผู้รับจ้างที่ก่อสร้างกำหนดค่าจ้าง
- ผู้รับจ้างจะต้องตั้งป้ายแสดงรายละเอียดโครงการจำนวน 2 ป้าย เพื่อป้องกันผู้รับจ้างรายอื่นได้ทราบถึงโครงการก่อสร้างที่ผู้รับจ้างกำหนดค่าจ้าง
- ผู้รับจ้างจะต้องตั้งป้ายแสดงรายละเอียดโครงการจำนวน 2 ป้าย เพื่อป้องกันผู้รับจ้างรายอื่นได้ทราบถึงโครงการก่อสร้างที่ผู้รับจ้างกำหนดค่าจ้าง
- ผู้รับจ้างจะต้องตั้งป้ายแสดงรายละเอียดโครงการจำนวน 2 ป้าย เพื่อป้องกันผู้รับจ้างรายอื่นได้ทราบถึงโครงการก่อสร้างที่ผู้รับจ้างกำหนดค่าจ้าง
- ผู้รับจ้างจะต้องตั้งป้ายแสดงรายละเอียดโครงการจำนวน 2 ป้าย เพื่อป้องกันผู้รับจ้างรายอื่นได้ทราบถึงโครงการก่อสร้างที่ผู้รับจ้างกำหนดค่าจ้าง

## แบบแปลนประกอบสัญญาจ้าง

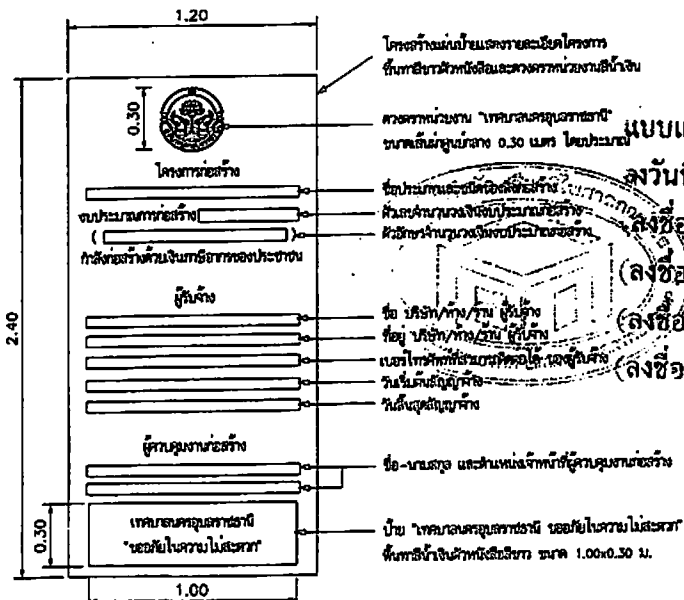

แผนป้ายแสดงรายละเอียดโครงการ

วันที่ ๑๐ สิงหาคม ๒๕๖๓  
(ลงชื่อ) .....  
(ลงชื่อ) .....  
(ลงชื่อ) .....

## ข้อกำหนดส่งงาน

- ผู้รับจ้างจะต้องนำเอกสารตอบวิสัญญีสืบนำไปรับรองสิทธิในทรัพย์สินอื่น ๆ ที่กำหนดไว้ในรูปแบบการก่อสร้าง นำเสนอต่อคณะกรรมการตรวจรับพัสดุ หรือหนังสือส่งงานของผู้รับจ้าง ทุกครั้งที่มีการใช้รถจักรก่อสร้างดังกล่าว
- ผู้รับจ้างจะต้องสำรวจปริมาณงานที่ก่อสร้างจริงอย่างละเอียด นำเสนอต่อคณะกรรมการตรวจรับพัสดุ หรือหนังสือส่งงานของผู้รับจ้างในงวดสุดท้าย



สำนักงานคณะกรรมการก่อสร้าง  
สำนักงาน เทศบาลนครอุบลราชธานี

กรมทอ

วันที่ วันที่ วันที่  
ผู้รับจ้าง (นาย/นาง/นางสาว) (นาย/นาง/นางสาว) (นาย/นาง/นางสาว)  
ผู้รับจ้าง (นาย/นาง/นางสาว) (นาย/นาง/นางสาว) (นาย/นาง/นางสาว)

นาย/นาง/นางสาว (นาย/นาง/นางสาว) (นาย/นาง/นางสาว)  
นาย/นาง/นางสาว (นาย/นาง/นางสาว) (นาย/นาง/นางสาว)

นาย/นาง/นางสาว (นาย/นาง/นางสาว) (นาย/นาง/นางสาว)  
นาย/นาง/นางสาว (นาย/นาง/นางสาว) (นาย/นาง/นางสาว)

นาย/นาง/นางสาว (นาย/นาง/นางสาว) (นาย/นาง/นางสาว)  
นาย/นาง/นางสาว (นาย/นาง/นางสาว) (นาย/นาง/นางสาว)

นาย/นาง/นางสาว (นาย/นาง/นางสาว) (นาย/นาง/นางสาว)  
นาย/นาง/นางสาว (นาย/นาง/นางสาว) (นาย/นาง/นางสาว)

นาย/นาง/นางสาว (นาย/นาง/นางสาว) (นาย/นาง/นางสาว)  
นาย/นาง/นางสาว (นาย/นาง/นางสาว) (นาย/นาง/นางสาว)

นาย/นาง/นางสาว (นาย/นาง/นางสาว) (นาย/นาง/นางสาว)  
นาย/นาง/นางสาว (นาย/นาง/นางสาว) (นาย/นาง/นางสาว)

นาย/นาง/นางสาว (นาย/นาง/นางสาว) (นาย/นาง/นางสาว)  
นาย/นาง/นางสาว (นาย/นาง/นางสาว) (นาย/นาง/นางสาว)

นาย/นาง/นางสาว (นาย/นาง/นางสาว) (นาย/นาง/นางสาว)  
นาย/นาง/นางสาว (นาย/นาง/นางสาว) (นาย/นาง/นางสาว)

นาย/นาง/นางสาว (นาย/นาง/นางสาว) (นาย/นาง/นางสาว)  
นาย/นาง/นางสาว (นาย/นาง/นางสาว) (นาย/นาง/นางสาว)

นาย/นาง/นางสาว (นาย/นาง/นางสาว) (นาย/นาง/นางสาว)  
นาย/นาง/นางสาว (นาย/นาง/นางสาว) (นาย/นาง/นางสาว)

นาย/นาง/นางสาว (นาย/นาง/นางสาว) (นาย/นาง/นางสาว)  
นาย/นาง/นางสาว (นาย/นาง/นางสาว) (นาย/นาง/นางสาว)

นาย/นาง/นางสาว (นาย/นาง/นางสาว) (นาย/นาง/นางสาว)  
นาย/นาง/นางสาว (นาย/นาง/นางสาว) (นาย/นาง/นางสาว)

นาย/นาง/นางสาว (นาย/นาง/นางสาว) (นาย/นาง/นางสาว)  
นาย/นาง/นางสาว (นาย/นาง/นางสาว) (นาย/นาง/นางสาว)

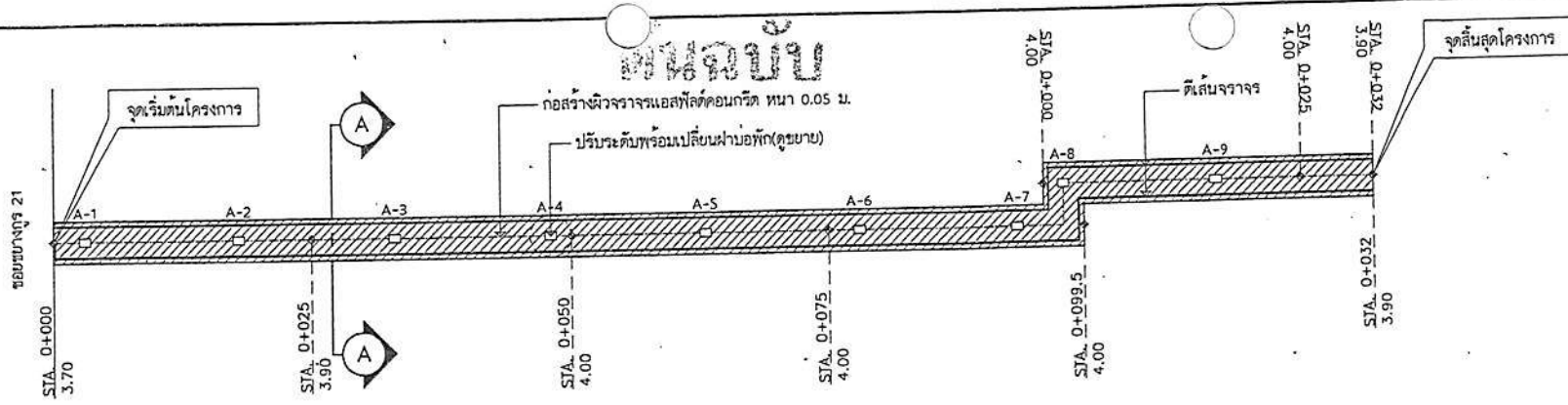

ทัศนียภาพ  
**แปลนปรับปรุงผิวทางแอสฟัลต์คอนกรีต ขอยชยางกูร 21 แยก 1**  
 มาตรฐาน ๕00

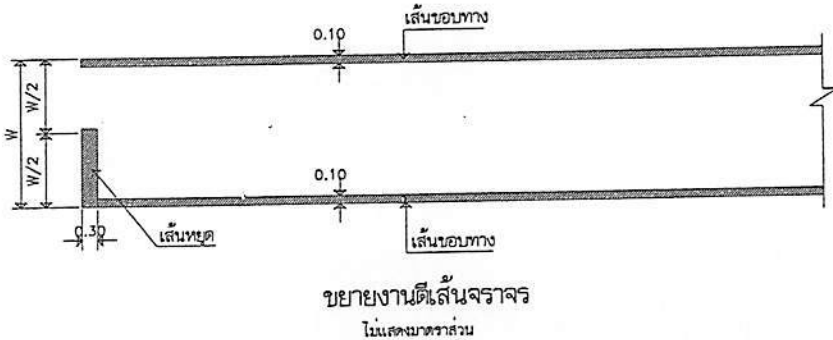

**ขยายงานตีเส้นจราจร**  
 ไม่แสดงมาตรฐาน

**รายการก่อสร้าง**

1. งานลาดแอสฟัลต์แตกโคท พื้นทั้งหมดไม่น้อยกว่า 500.00 ตร.ม.
2. งานผิวทางแอสฟัลต์คอนกรีต หนา 0.05 ม. กว้าง 3.70 - 4.60 ม. ยาว 131.00 ม. พื้นทั้งหมดไม่น้อยกว่า 500.00 ตร.ม.
3. งานบ่อพักในผิวจราจร ปรับระดับพร้อมเปลี่ยนผ่านบ่อพัก ขนาด 0.75 x 1.10 ม. จำนวน 9 บ่อ พื้นที่ไม่น้อยกว่า 26.00 ตร.ม.
4. งานตีเส้นจราจร จำนวน 1 บ้าย
5. บ้ายโครงการ และอื่นๆ (ตามแบบแปลนของเทศบาลนครอุบลราชธานี)

**รายการประกอบแบบก่อสร้าง**

1. งานแตกโคท ให้เป็นไปตามมาตรฐานงานแตกโคท มทพ. 227-2545
2. วัสดุบดรวมสำหรับงานแอสฟัลต์คอนกรีต ให้เป็นไปตามมาตรฐาน มทพ. 209-2545
3. งานผิวจราจรแอสฟัลต์คอนกรีต ให้เป็นไปตามมาตรฐาน มทพ. 230-2563

แบบแปลนประกอบสัญญาจ้างเลขที่ ท.น.อ.บ. ๖ ส.ค. 2567

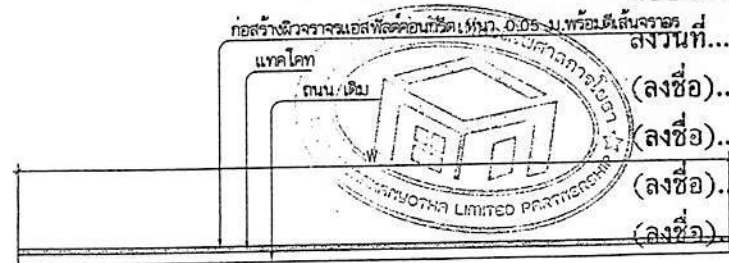

**รูปตัด A-A**  
 non scale

5. งานก่อสร้างบ่อพักในผิวจราจร หนาไม่น้อยกว่า 3.00 ม.  
 6. บ้ายโครงการ วัสดุและแบบแปลนที่ผู้ว่าจ้าง  
 ผู้ว่าจ้างกำหนดแบบมาตรฐานนี้และแบบก่อสร้างที่ใช้ประกอบโครงการก่อสร้าง ให้บริษัทฯ ควบคุมงานและ  
 ตรวจสอบการก่อสร้างรับพัสดุ ให้ยึดถือปฏิบัติตามระเบียบและวิธีปฏิบัติของคณะกรรมการตรวจรับพัสดุ เป็นที่สุด  
 8. การก่อสร้างโครงการนี้ ให้ดำเนินการก่อสร้างได้ตามรูปแบบการก่อสร้าง  
 ในแบบแปลนที่ได้คณะกรรมการตรวจการจ้างผู้ว่าจ้างปรับเปลี่ยนบ้าง แต่ทั้งนี้ต้อง  
 ยึดถือราคาประมาณการ ตามในเสนอราคาของผู้รับจ้างที่เสนอราคาตามสัญญาจ้าง  
 และไม่เกินกว่าราคากลางที่ทางราชการกำหนดไว้

(นางสาวอรวิภาณี เสงลง)  
 ผู้จัดการงานทั่วไปปฏิบัติการ



ส่วนควบคุมการก่อสร้าง  
 สำนักช่าง เทศบาลนครอุบลราชธานี

**การแก้ไข**

ครั้งที่	วันที่	ผู้แก้ไข
ครั้งที่ 1		

ผู้ควบคุมการก่อสร้าง  
 (นายวิบูลย์ ธรรมรัตน์)  
 หัวหน้าช่างควบคุมการก่อสร้าง

ผู้ควบคุมการก่อสร้าง  
 (นายวิบูลย์ ธรรมรัตน์)  
 หัวหน้าช่างควบคุมการก่อสร้าง

ผู้ควบคุมการก่อสร้าง  
 (นายวิบูลย์ ธรรมรัตน์)  
 หัวหน้าช่างควบคุมการก่อสร้าง

ผู้ควบคุมการก่อสร้าง  
 (นายวิบูลย์ ธรรมรัตน์)  
 หัวหน้าช่างควบคุมการก่อสร้าง

ผู้ควบคุมการก่อสร้าง  
 (นายวิบูลย์ ธรรมรัตน์)  
 หัวหน้าช่างควบคุมการก่อสร้าง

ผู้ควบคุมการก่อสร้าง  
 (นายวิบูลย์ ธรรมรัตน์)  
 หัวหน้าช่างควบคุมการก่อสร้าง

ผู้ควบคุมการก่อสร้าง  
 (นายวิบูลย์ ธรรมรัตน์)  
 หัวหน้าช่างควบคุมการก่อสร้าง

(นาง) ธรรมรัตน์ ชินโกมุต)  
 รองนายกเทศมนตรี ปฏิบัติราชการแทน  
 นายกเทศมนตรี

เลขที่ ๒๒๒/๒๒๒  
 ถนนวิบูลย์ ธรรมรัตน์

วันที่ ๒๒/๒๒/๒๒



# แบบ

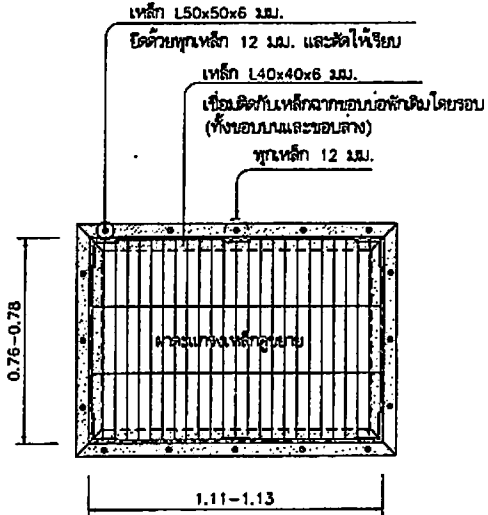

แปลนบ่อพัก 1:20

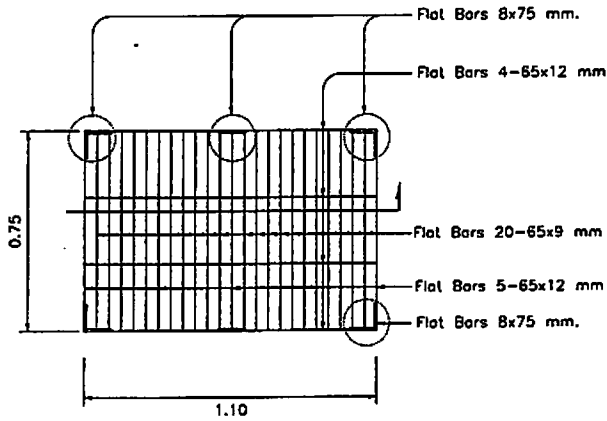

ขยายฝาบ่อพัก 1:20

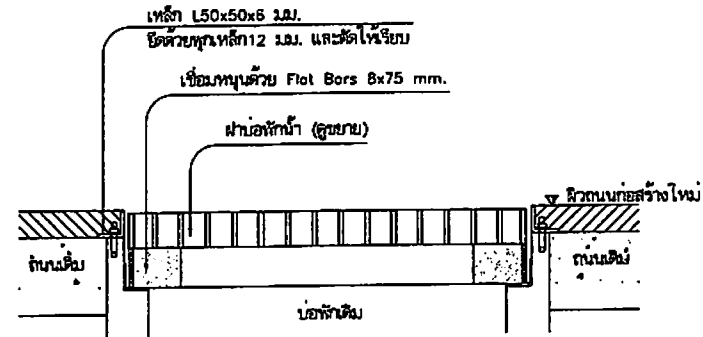

## รายการประกอบแบบงานปรับระดับฝาบ่อพัก

1. ฝาบ่อพักจะต้องอยู่ในระดับเดียวกับพื้นผิวจราจรหรือต่ำกว่าผิวจราจรไม่เกิน 10 มม.
2. กรณีที่ฝาบ่อพักต่ำกว่าผิวจราจร 10 มม. ผู้รับจ้างจะต้องทำการปรับให้ในระดับเดียวกับพื้นผิวจราจร ความหนาไม่น้อยกว่า 6 มม. และเชื่อมโดยรอบตลอดแนวทั้งบนและล่าง
3. เหล็กฉากภายในฝาบ่อพักจะต้องทำสักในสัปดาห์ 1 ครั้งและทาสีจริง 2 ครั้ง
4. ทนน้ำฝนระหว่างฝาบ่อพักกับขอบบ่อพัก ต้องรับสนิมใหม่และทาสีใหม่และทาสีให้ทั่วถึงตามแนวตะกอน
5. การขุดดินที่ฝาบ่อพักจะต้องทำการป้องกันเศษวัสดุที่ตกลงมาภายในบ่อพักขณะทำการก่อสร้าง
6. กรณีมีข้อบกพร่องของแบบยื่นข้างใน ให้ปรึกษาผู้ควบคุมงานและคณะกรรมการตรวจสอบรับพัสดุ โดยให้ยึดข้อวินิจฉัยและดูรายละเอียดของคณะกรรมการตรวจสอบรับพัสดุ
7. โครงเหล็กรูปพรรณใช้ในมาตรฐาน มอก.1227 หรือเทียบเท่า

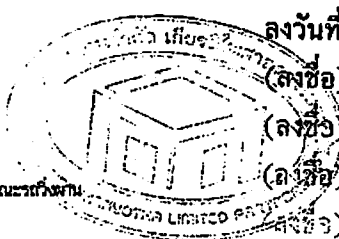

แบบแปลนประกอบสัญญาจ้าง เลขที่ ทน.อบ.....

ลงวันที่ - ๖ มี.ค. ๕๐๖7

(ลงชื่อ)

(ลงชื่อ)

(ลงชื่อ)

(ลงชื่อ)

ผู้รับจ้าง

พยาน

พยาน



ส่วนควบคุมการก่อสร้าง  
สำนักช่าง เทศบาลนครอุบลราชธานี

การมอบ

ครั้งที่ วันที่ ผู้ทำ

ผู้รับจ้าง (นายสุวิทย์ วัฒนกุล) (นายศักดิ์ วัฒนกุล) (นายสมชาย วัฒนกุล)

ตรวจ (นายวิภา วัฒนกุล) (นายวิภา วัฒนกุล) (นายวิภา วัฒนกุล)

ตรวจ (นายวิภา วัฒนกุล) (นายวิภา วัฒนกุล) (นายวิภา วัฒนกุล)

ตรวจ (นายวิภา วัฒนกุล) (นายวิภา วัฒนกุล) (นายวิภา วัฒนกุล)

ตรวจ (นายวิภา วัฒนกุล) (นายวิภา วัฒนกุล) (นายวิภา วัฒนกุล)

ตรวจ (นายวิภา วัฒนกุล) (นายวิภา วัฒนกุล) (นายวิภา วัฒนกุล)

ตรวจ (นายวิภา วัฒนกุล) (นายวิภา วัฒนกุล) (นายวิภา วัฒนกุล)

ตรวจ (นายวิภา วัฒนกุล) (นายวิภา วัฒนกุล) (นายวิภา วัฒนกุล)

ตรวจ (นายวิภา วัฒนกุล) (นายวิภา วัฒนกุล) (นายวิภา วัฒนกุล)

ตรวจ (นายวิภา วัฒนกุล) (นายวิภา วัฒนกุล) (นายวิภา วัฒนกุล)

ตรวจ (นายวิภา วัฒนกุล) (นายวิภา วัฒนกุล) (นายวิภา วัฒนกุล)

ตรวจ (นายวิภา วัฒนกุล) (นายวิภา วัฒนกุล) (นายวิภา วัฒนกุล)

ตรวจ (นายวิภา วัฒนกุล) (นายวิภา วัฒนกุล) (นายวิภา วัฒนกุล)

ตรวจ (นายวิภา วัฒนกุล) (นายวิภา วัฒนกุล) (นายวิภา วัฒนกุล)

ตรวจ (นายวิภา วัฒนกุล) (นายวิภา วัฒนกุล) (นายวิภา วัฒนกุล)

ตรวจ (นายวิภา วัฒนกุล) (นายวิภา วัฒนกุล) (นายวิภา วัฒนกุล)

ตรวจ (นายวิภา วัฒนกุล) (นายวิภา วัฒนกุล) (นายวิภา วัฒนกุล)

ตรวจ (นายวิภา วัฒนกุล) (นายวิภา วัฒนกุล) (นายวิภา วัฒนกุล)

ตรวจ (นายวิภา วัฒนกุล) (นายวิภา วัฒนกุล) (นายวิภา วัฒนกุล)

ตรวจ (นายวิภา วัฒนกุล) (นายวิภา วัฒนกุล) (นายวิภา วัฒนกุล)

ตรวจ (นายวิภา วัฒนกุล) (นายวิภา วัฒนกุล) (นายวิภา วัฒนกุล)

ตรวจ (นายวิภา วัฒนกุล) (นายวิภา วัฒนกุล) (นายวิภา วัฒนกุล)

ตรวจ (นายวิภา วัฒนกุล) (นายวิภา วัฒนกุล) (นายวิภา วัฒนกุล)

ตรวจ (นายวิภา วัฒนกุล) (นายวิภา วัฒนกุล) (นายวิภา วัฒนกุล)

ตรวจ (นายวิภา วัฒนกุล) (นายวิภา วัฒนกุล) (นายวิภา วัฒนกุล)

ตรวจ (นายวิภา วัฒนกุล) (นายวิภา วัฒนกุล) (นายวิภา วัฒนกุล)

ตรวจ (นายวิภา วัฒนกุล) (นายวิภา วัฒนกุล) (นายวิภา วัฒนกุล)

ตรวจ (นายวิภา วัฒนกุล) (นายวิภา วัฒนกุล) (นายวิภา วัฒนกุล)

ตรวจ (นายวิภา วัฒนกุล) (นายวิภา วัฒนกุล) (นายวิภา วัฒนกุล)

ตรวจ (นายวิภา วัฒนกุล) (นายวิภา วัฒนกุล) (นายวิภา วัฒนกุล)

ตรวจ (นายวิภา วัฒนกุล) (นายวิภา วัฒนกุล) (นายวิภา วัฒนกุล)

ตรวจ (นายวิภา วัฒนกุล) (นายวิภา วัฒนกุล) (นายวิภา วัฒนกุล)

ตรวจ (นายวิภา วัฒนกุล) (นายวิภา วัฒนกุล) (นายวิภา วัฒนกุล)

ตรวจ (นายวิภา วัฒนกุล) (นายวิภา วัฒนกุล) (นายวิภา วัฒนกุล)

ตรวจ (นายวิภา วัฒนกุล) (นายวิภา วัฒนกุล) (นายวิภา วัฒนกุล)

ตรวจ (นายวิภา วัฒนกุล) (นายวิภา วัฒนกุล) (นายวิภา วัฒนกุล)

(นางสาวอรุณมาณี เสงี่ยม) แบบมาตรฐานสัญญาฉบับ  
นักจัดการงานทั่วไปปฏิบัติการ

แบบร่าง

๕๙๖/๖๗ 3

รายละเอียดและคุณลักษณะเฉพาะ โคมไฟถนน ชนิดหลอด LED Street Light Module **ต้นฉบับ**

ข้อกำหนดทั่วไป

อุปกรณ์และส่วนประกอบทุกชิ้นที่ใช้ในการติดตั้ง ต้องเป็นของใหม่ไม่เคยถูกใช้งานมาก่อน มีคุณภาพดี เป็นที่ น่าเชื่อถือ มีความแข็งแรงทนทานและปลอดภัยตามมาตรฐาน และต้องให้หน่วยงานตรวจสอบก่อนที่จะทำการติดตั้ง (ผู้เสนอราคาต้องจัดส่งรายละเอียด แคตตาล็อกผลิตภัณฑ์ และหนังสือรับรอง ที่เกี่ยวข้องกับโคมไฟที่ตามที่ กำหนด ให้ครบถ้วน พร้อมประวัติการขอ ตามคุณสมบัติการทดสอบตามมาตรฐานตามที่ข้อกำหนดระบุ เนื่องจากทุกข้อกำหนดที่กำหนดไว้ในข้อกำหนดและขอบเขตของโครงการเป็นสาระสำคัญทั้งสิ้น

1. รายละเอียดเงื่อนไขและคุณลักษณะข้อกำหนดทางเทคนิคของงานโคม

- 1.1 โคมไฟถนน LED Street Light Module ขนาดไม่น้อยกว่า 150 วัตต์
- 1.2 โคมไฟถนน LED สามารถใช้งานที่แรงดันไฟฟ้า 220 - 240 โวลต์ ความถี่ 50 เฮิรตซ์
- 1.3 โคมไฟ LED ใช้กำลังไฟที่รวมขนาดไม่น้อยกว่า 150 วัตต์ โดยมีค่าหลักนํ้าการส่องสว่างรวม (Luminous Flux) ไม่น้อยกว่า 21,000 ลูเมน (lm) (พิจารณาจาก ผลทดสอบ LM 79-08 จากหน่วยงานราชการหรือในกำกับของ รัฐบาลในประเทศ พร้อมแนบเอกสาร)
- 1.4 ค่าประสิทธิภาพการส่องสว่าง (Luminous Efficiency) ไม่น้อยกว่า 140 ลูเมนต่อวัตต์ (lm/W) ของโคมไฟ LED ทดสอบตามมาตรฐาน IES LM 79-08 (Approve Method for the Electrical and Photometric Testing Solid-State Lighting Devices) (พิจารณาจากเอกสารทดสอบ LM 79-08 จากหน่วยงานราชการหรือในกำกับ ของรัฐบาลในประเทศ พร้อมแนบเอกสาร)
- 1.5 โคมไฟ LED มีค่าตัวประกอบกำลังไฟฟ้า (Power Factor) ไม่น้อยกว่า 0.98
- 1.6 โคมไฟเป็นชนิด LED Module ขนาด 3 module โดยเป็นแบบแยกอิสระ สามารถแยกส่วนชุด LED Module ได้ ในกรณีชำรุดเสียหายสามารถแยกเปลี่ยนซ่อมแซมที่ละ module ได้ในขนาด ลักษณะของโมดูล และโมดูลมีแผ่น หลังหรือ Aluminum Heat Sink เพื่อใช้ระบายความร้อนจากแผงวงจรรวม (Self-Passive Cooling)
- 1.7 มุมกระจายแสง Classification การกระจายแสงของโคมไฟถนนต้องไม่น้อยกว่า Type I, II หรือที่ต่ำกว่า (พิจารณาจากเอกสารทดสอบ LM79-08 จากหน่วยงานราชการหรือในกำกับของรัฐบาลในประเทศ พร้อมแนบ เอกสารแนบ)
- 1.8 LED Module มีระดับการป้องกันการรบกวนแม่เหล็ก (IK) ตามมาตรฐาน IES 62262 หรือเทียบเท่า ไม่น้อยกว่า IK 08 (พิจารณาจากเอกสารทดสอบ จากหน่วยงานราชการหรือในกำกับของรัฐบาลในประเทศ พร้อมแนบเอกสาร)
- 1.9 LED Module มีระดับป้องกันฝุ่น - น้ำ ตามมาตรฐาน IES 60529 หรือเทียบเท่า ไม่น้อยกว่า IP 65 (พิจารณาจากเอกสารทดสอบ จากหน่วยงานราชการหรือในกำกับของรัฐบาลในประเทศ พร้อมแนบเอกสาร)
- 1.20 คุณสมบัติของผลิตภัณฑ์โคมไฟ LED จะต้องผ่านการทดสอบภายในประเทศตามมาตรฐาน IES-EM 79-08 จากห้องปฏิบัติการทดสอบของทางราชการหรือในกำกับของรัฐที่ได้รับรองมาตรฐานห้องปฏิบัติการทดสอบ ISO17025 / มอก.17025 พร้อมแนบเอกสาร
- 1.21 Lens ชุดโคมไฟโคม ผลิตด้วย PC (Polycarbonate Cover) เสนอรูปภาพชุดโคมไฟ LED Chip มีคุณภาพดีโดยไม่มีวัสดุที่ทำงานทั่ว (พร้อมแนบเอกสารทดสอบตามมาตรฐาน UL94 มาตรฐาน V-0 มาแสดง)
- 1.22 โคมไฟถนน LED ที่เสนอต้องผลิตทดสอบตามมาตรฐาน IEC62722-2-1 : (Luminaire Performance Part 2-1: Particular requirements for LED luminaires) เอกสารราชการทดสอบโคมไฟถนน LED คุณสมบัติ ทางไฟฟ้าและความปลอดภัยของโคมไฟถนน จากหน่วยงานราชการหรือในกำกับของรัฐบาล หรือหน่วยงานราชการภาครัฐที่เชื่อถือได้ (พร้อมแนบเอกสาร)
- 1.23 ชุดโคมไฟถนน สามารถใช้งานภายใต้อุณหภูมิแวดล้อมโคมไฟ (Ambient Temperature) ระหว่างอุณหภูมิ -20 ถึง 50 องศาเซลเซียส
- 1.24 ตัวโคมไฟทำวัสดุจาก High Pressure Aluminium Die - Cast หรือที่ต่ำกว่า ที่แข็งแรงกว่า ไม่ร่อน ทน ต่อสภาพดินฟ้าอากาศ
- 1.25 โคมไฟถนน LED ต้องมีเครื่องหมายการค้าของผู้ผลิต ระบุที่ตัวโคมอย่างชัดเจน โดยยึดที่ตัวโคมอย่าง หนาแน่น ไม่ลอกหลุดได้ง่าย เพื่อให้ง่ายต่อการตรวจสอบย้อนกลับ หากในอนาคตมีการซ่อมบำรุงชิ้นส่วนผลิตภัณฑ์ ที่อาจมีการชำรุดเสียหายระหว่างการใช้งาน
- 1.26 ตามมาตรฐานทดสอบมาตรฐาน ASTM B117 หรือ ISO9227 : Corrosion tests in artificial atmospheres (Salt spray test)

1.27 ได้รับรองมาตรฐาน IEC61347-2-13 : (Specifies particular safety requirements for electronic Control Gear for use on D.C.) (พร้อมแนบเอกสาร)

1.28 โคมไฟถนน LED ได้รับรองมาตรฐาน RoHS

มีเอกสารทดสอบตามมาตรฐาน IEC 62031 : (LED Modules for General lighting - Safety Specification) (พร้อมแนบเอกสาร)

1.29 มีใบรับรองมาตรฐานผลิตภัณฑ์อุตสาหกรรม มอก. 1955-2551 (ฉบับล่าสุด) ตามมาตรฐาน (มอก. 1955 - 2551) บริษัทผู้ส่งสว่างและบริษัทที่คล้ายกัน : จัดทำผลิตภัณฑ์ครบถ้วนทุกชิ้น และใบรับรองมาตรฐานโคมไฟถนน มอก.902 เล่ม 2(3) - 2557 (พร้อมแนบเอกสารแนบส่ง)

1.30 ผู้เสนอราคาต้องแนบเอกสารผลการคำนวณออกแบบแสงสว่างโคมไฟถนน จากโปรแกรม DIALux ซึ่งเป็น โปรแกรมออกแบบแสงสว่างสากลที่นิยมใช้กันในปัจจุบัน โดยจำลองออกแบบขนาดเสาไฟฟ้าสูง 9 เมตร มีระยะห่าง ระหว่างเสาแต่ละเสาไม่น้อยกว่า 20 เมตร เป็นจำนวนไม่น้อยกว่า 5 เสา ถนนมีความกว้างไม่น้อยกว่า 7 เมตร (พร้อมแนบเอกสาร)

1.31 โคมไฟต้องสามารถกำหนดค่าความสว่างได้ตามต้องการและอยู่ใช้งานสามารถกำหนดค่าเองได้ในอนาคตเมื่อ โคมไฟถนนครบระบบกันสินค้าโดยไม่ต้องปลดโคมไฟลงจากเสา

1.32 โคมไฟต้องมีความสามารถกำหนดค่าความสว่างไม่น้อยกว่า 5 สติป (พร้อมแนบเอกสาร)

2. ชุดกระแสสลับหลอด (LED Driver) จัดตั้งอยู่ในโคมโดยสามารถแยกส่วนได้ ในกรณีเปลี่ยนซ่อมแซม

2.1 อุปกรณ์ป้องกันไฟกระชาก (Surge Protection) ไม่น้อยกว่า 10,000 โวลต์ 5,000 แอมป์ (Line to Neutral) จัดตั้งภายในโคม และต้องมีระบบป้องกันฝุ่น - น้ำ ไม่น้อยกว่า IP 67 (พิจารณาจากเอกสารทดสอบ จากหน่วยงานราชการหรือในกำกับของรัฐบาลในประเทศ พร้อมแนบเอกสาร)

2.2 ชุดอิเล็กทรอนิกส์ไฟฟ้าได้รับการรับรองมาตรฐานทดสอบสมรรถนะของโคมไฟชนิดประจำที่เพื่อจุดประสงค์ทั่วไป ตามมาตรฐาน IEC60598-1, IEC60598-2-3 (General requirements and test & Particular requirement luminaire for road and street lighting) (พร้อมแนบเอกสาร)

1. ชุดอิเล็กทรอนิกส์ไฟฟ้าได้รับการรับรองมาตรฐานความเข้ากันได้ทางแม่เหล็กไฟฟ้า (พร้อมแนบ เอกสารแนบในหัวข้อคุณสมบัติทางเทคนิค)

Electromagnetic compatibility: IEC/EN 55015

Equipment for general lighting purposes: IEC/EN 61547

แนบแปลนประกอบชุดอิเล็กทรอนิกส์ที่หน้าโคม  
3. วงโคม 3 ระดับขนาดไม่เกิน 3.6 เมตร ทน 3.6 องศาเซลเซียส (พร้อมแนบเอกสารแปลนที่หน้าโคม) 2. ชุดโคมไฟระบบ ชุดสีฟ้าในสี 67117

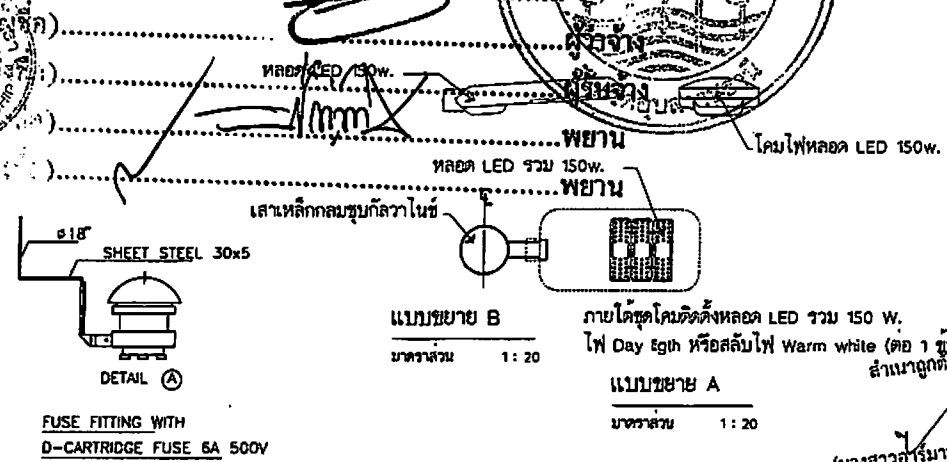

ส่วนควบคุมการก่อสร้าง  
สำนักช่างเทคนิคและมาตรฐาน

การแก้ไข		
ครั้งที่	วันที่	ผู้แก้ไข

ผู้ตรวจ  
(นายสมชาย ใจดี)  
หัวหน้าช่างเทคนิค

ผู้ตรวจ  
(นายสมชาย ใจดี)  
หัวหน้าช่างเทคนิค

ผู้ตรวจ  
(นายสมชาย ใจดี)  
หัวหน้าช่างเทคนิค

ผู้ตรวจ  
(นายสมชาย ใจดี)  
หัวหน้าช่างเทคนิค

ผู้ตรวจ  
(นายสมชาย ใจดี)  
หัวหน้าช่างเทคนิค

ผู้ตรวจ  
(นายสมชาย ใจดี)  
หัวหน้าช่างเทคนิค

ผู้ตรวจ  
(นายสมชาย ใจดี)  
หัวหน้าช่างเทคนิค

ผู้ตรวจ  
(นายสมชาย ใจดี)  
หัวหน้าช่างเทคนิค

ผู้ตรวจ  
(นายสมชาย ใจดี)  
หัวหน้าช่างเทคนิค

ผู้ตรวจ  
(นายสมชาย ใจดี)  
หัวหน้าช่างเทคนิค

ผู้ตรวจ  
(นายสมชาย ใจดี)  
หัวหน้าช่างเทคนิค

ผู้ตรวจ  
(นายสมชาย ใจดี)  
หัวหน้าช่างเทคนิค

ผู้ตรวจ  
(นายสมชาย ใจดี)  
หัวหน้าช่างเทคนิค

(นางสาวอรุณรัตน์ เสงี่ยม)  
นักจัดการงานทั่วไปปฏิบัติการ

เลขที่ 67/67





แบบขอเสียอากรแสตมป์เป็นตัวเงิน  
สำหรับตราสารอิเล็กทรอนิกส์

อ.ส.9

- ✓ (1) ยื่นปกติ (2) ยื่นเพิ่มเติมครั้งที่  
✓ (1) ยื่นภายในกำหนดเวลา (2) ยื่นเกินกำหนดเวลา

ชื่อผู้เสียอากร ห้างหุ้นส่วนจำกัด เกียรติไพศาลการโยธา

ในฐานะ ผู้รับจ้าง

เลขประจำตัวผู้เสียภาษีอากร 0 3 5 3 5 6 3 0 0 0 1 5 5 สาขาที่ 0  
ที่อยู่อาคาร - ห้องเลขที่ - ชั้นที่ - หมู่บ้าน - เลขที่ 133 หมู่ที่ 13  
ตรอก/ซอย - แยก - ถนน - ตำบล/แขวง กระจาย  
อำเภอ/เขต ป่าติ้ว จังหวัด ยโสธร รหัสไปรษณีย์ 3 5 1 5 0

ชื่อคู่สัญญา เทศบาลนคร อุบลราชธานี  
เลขประจำตัวผู้เสียภาษีอากร 0 9 9 4 0 0 0 3 3 6 3 1 4 สาขาที่  
ที่อยู่อาคาร ห้องเลขที่ ชั้นที่ หมู่บ้าน เลขที่ ไม่ระบุ หมู่ที่  
ตรอก/ซอย แยก ถนน ตำบล/แขวง ในเมือง  
อำเภอ/เขต เมืองอุบลราชธานี จังหวัด อุบลราชธานี รหัสไปรษณีย์ 3 4 0 0 0

รายละเอียดเกี่ยวกับสัญญา/ตราสาร เลขที่ใบเสร็จ: 67113174671  
สัญญา/ตราสารเลขที่ ทน.อบ.37/2567 ลงวันที่ 06/03/2567 วันที่: 19/03/2567  
วัน เดือน ปี ที่เริ่มต้นสัญญา/ตราสาร 07/03/2567 จำนวนเงิน 281.00 บาท  
วัน เดือน ปี ที่สิ้นสุดสัญญา/ตราสาร 05/05/2567 (สองร้อยแปดสิบเอ็ดบาทถ้วน)  
หมายเลขอ้างอิงตราสารอิเล็กทรอนิกส์ DLN: อส900006000093500503092567031902000100  
หมายเลขอ้างอิงตราสารอิเล็กทรอนิกส์เพิ่มเติม (กรณียื่นเพิ่มเติม) UID: 0000600025670319309009714  
วันที่ได้รับตราสารอิเล็กทรอนิกส์(กรณีที่ทำขึ้นในต่างประเทศและนำเข้ามาในประเทศไทย)

ตราสารตามบัญชีอัตราอากรแสตมป์ จ้างทำของ  
มูลค่าในตราสาร (ไม่รวมภาษีมูลค่าเพิ่ม) 280,373.83

รายการค่าอากรแสตมป์ที่ขอชำระ	จำนวนเงิน
1. จำนวนเงินค่าอากรแสตมป์	281.00
2. เงินเพิ่มอากร	0.00
3. รวมจำนวนเงินค่าอากรแสตมป์ และเงินเพิ่มอากร (1. + 2.)	281.00

รายละเอียดเกี่ยวกับสัญญา/ตราสารเพิ่มเติม (ถ้ามี)  
งานที่รับจ้าง : โครงการปรับปรุงผิวทางแอสฟัลต์คอนกรีตซอยขยายทาง 21 แยก 1 โดยวิธีเฉพาะเจาะจง  
จำนวนงวดงาน : 1  
จำนวนเงินค้ำประกันตามสัญญา : 15,000.00 บาท

ข้าพเจ้าขอรับรองว่า รายการที่แจ้งไว้ข้างต้นนี้ เป็นรายการที่ถูกต้องและเป็นจริงทุกประการ





รหัสรับรองการเสียอากรแสตมป์

01556703191327007383

ใบตรวจรับพัสดุ

เขียนที่ เทศบาลนครอุบลราชธานี

วันที่ ๒๑ เดือน พฤษภาคม พ.ศ. ๒๕๖๗

เรื่อง การตรวจรับงานพัสดุโครงการปรับปรุงผิวทางแอสฟัลต์คอนกรีต ซอยขยายกรุง ๒๑ แยก ๑

คณะกรรมการตรวจรับพัสดุ ได้พร้อมกันตรวจรับงานพัสดุโครงการปรับปรุงผิวทางแอสฟัลต์คอนกรีต ซอยขยายกรุง ๒๑ แยก ๑ ตามสัญญาจ้าง ทน.อบ. ๓๗/๒๕๖๗ ลงวันที่ ๖ มีนาคม ๒๕๖๗ วงเงินในการก่อสร้าง ๓๐๐,๐๐๐.-บาท (สามแสนบาทถ้วน) เริ่มต้นสัญญาวันที่ ๗ มีนาคม ๒๕๖๗ และจะต้องทำงานให้แล้วเสร็จบริบูรณ์ภายในวันที่ ๕ พฤษภาคม ๒๕๖๗ โดยมีห้างหุ้นส่วนจำกัด เกียรติไพศาลการโยธา เป็นผู้รับจ้างตามรายการต่อไปนี้

**งวดที่ ๑ (งวดสุดท้าย)** ระยะเวลาดำเนินการ ๖๐ วัน เป็นจำนวนเงิน ๓๐๐,๐๐๐.-บาท (สามแสนบาทถ้วน) เมื่อผู้รับจ้างได้ปฏิบัติงานดังนี้

- งานลาดแอสฟัลต์แตกโค้ด พื้นี่รวมไม่น้อยกว่า ๕๐๐ ตร.ม.
- งานปูผิวจราจรแอสฟัลต์คอนกรีต หนา ๐.๐๕ ม. พื้นี่รวมไม่น้อยกว่า ๕๐๐ ตร.ม.
- งานบ่อพักในผิวจราจร
  - ปรับระดับพร้อมเปลี่ยนฝาบ่อพัก จำนวน ๙ ชุด
- งานตีเส้นจราจร พื้นี่ไม่น้อยกว่า ๒๖ ตร.ม.
- ป้ายโครงการ ๑ ป้าย
- และงานอื่น ๆ ตามแบบแปลนเทศบาลนครอุบลราชธานีกำหนด ที่ ช ๘๖/๖๗ แล้วเสร็จ

บัดนี้ ผู้รับจ้างได้ส่งมอบงานงวดที่ ๑ (งวดสุดท้าย) เสร็จเรียบร้อยถูกต้องตามแบบรูปและรายการสัญญาแล้ว เมื่อวันที่ ๗ พฤษภาคม ๒๕๖๗ และคณะกรรมการตรวจรับพัสดุได้นัดตรวจรับงานดังกล่าวไว้แล้วตั้งแต่วันที่ ๒๑ พฤษภาคม ๒๕๖๗

**หมายเหตุ** ผู้รับจ้างส่งผลทดสอบค่ากำลังอัดก้อนแอสฟัลต์คอนกรีต ล่าช้ากว่าสัญญาจ้างเป็นระยะเวลารวมทั้งสิ้น ๒ วัน ผู้รับจ้างจะต้องชำระค่าปรับวันละ ๗๕๐.-บาท (เจ็ดร้อยห้าสิบบาทถ้วน) รวมเป็นเงิน ๑,๕๐๐.-บาท (หนึ่งพันห้าร้อยบาทถ้วน) คงเหลือเงินเบิกจ่ายให้กับ ห้างหุ้นส่วนจำกัด เกียรติไพศาลการโยธา เป็นเงิน ๒๙๘,๕๐๐.-บาท (สองแสนเก้าหมื่นแปดพันห้าร้อยบาทถ้วน)

(ลงชื่อ)  ประธานกรรมการ  
(นายกฤษพล มีองเหนือ)

(ลงชื่อ)  กรรมการ  
(นายวิษณุพงศ์ สาธิสังข์)

(ลงชื่อ)  กรรมการ  
(นายปัญญา ทองสรרך)

วันที่.....	๒๑ พฤษภาคม ๒๕๖๗
ใบตรวจรับงานนี้	
ได้ลง พ.ด.....	๑๕๖-๖๗-๑๕๑๕
(นางสาวจันทร์ลักษณ์ นามบุญ)	
นักวิชาการพัสดุปฏิบัติการ	

# ใบตรวจรับการจัดซื้อ/จัดจ้าง

วันที่ ๒๑ พฤษภาคม ๒๕๖๗

ตาม สัญญาจ้างก่อสร้าง เลขที่ ทน.อบ.๓๗/๒๕๖๗ ลงวันที่ ๖ มีนาคม ๒๕๖๗ เทศบาลนคร  
อุบลราชธานี ได้ตกลง จ้างก่อสร้าง กับ ห้างหุ้นส่วนจำกัด เกียรติไพศาลการโยธา สำหรับโครงการ จ้างโครงการปรับปรุงผิว  
ทางแอสฟัลต์คอนกรีตซอยขยายกร 21 แยก 1 โดยวิธีเฉพาะเจาะจง เป็นจำนวนเงินทั้งสิ้น ๓๐๐,๐๐๐.๐๐ บาท (สามแสน  
บาทถ้วน)

คณะกรรมการตรวจรับพัสดุ ได้ตรวจรับงาน แล้ว ผลปรากฏ ดังนี้

## ๑. ผลการตรวจรับ

ถูกต้อง

ครบถ้วนตามสัญญา

ไม่ครบถ้วนตามสัญญา

## ๒. ค่าปรับ

มีค่าปรับ จำนวน ๑,๕๐๐.๐๐ บาท

ไม่มีค่าปรับ

## ๓. การเบิกจ่ายเงิน

เบิกจ่ายเงิน เป็นจำนวนเงินทั้งสิ้น ๒๙๘,๕๐๐.๐๐ บาท

(ลงชื่อ)..... ประธานกรรมการ  
(นายกฤษพล เมืองเหนือ)

(ลงชื่อ)..... กรรมการ  
(นายวิชัยพงศ์ สาลีสิงห์)

(ลงชื่อ)..... กรรมการและเลขานุการ  
(นายปัญญา ทองสรรค์)

หมายเหตุ : เลขที่โครงการ๖๗๐๒๙๒๒๐๐๔๑

เลขคুমสัญญา๖๗๐๓๒๒๐๐๖๕๘๕

เลขคุมตรวจรับ ๖๗๐๗A๑๐๑๑๘๘๓



7/2/57  
133/57

ส่วนคณะกรรมการก่อสร้าง

ส่วนการโยธา

ฝ่ายบริหารงานทั่วไป

(ลงชื่อ).....

พ.ม.ดร.มณฑก เก่งสร้าง  
 หัวหน้าส่วนจำกัด เกียรติไพศาลการโยธา

วันที่..... พ.ศ. ๒๕๖๗  
 เวลา.....

เลขที่ 133 หมู่ 13 ตำบลกระเจาย อำเภอป่าต้ว จังหวัดยโสธร

เรื่อง ขอส่งมอบงานจ้าง  
 เรียน ประธานตรวจรับพัสดุ ผ่านช่างควบคุมงาน  
 อ้างถึง สัญญาจ้างเลขที่ ทน.อบ.37/2567 ลงวันที่ 6 มีนาคม 2567.

วันที่ ๗ เดือน ๑๒ พ.ศ. 2567	จำนวนพัสดุ 250
วันที่ 14 พ.ศ. 2567	วันที่ 8 พ.ศ. 2567
วันที่ 15 พ.ศ. 2567	วันที่ 15 พ.ศ. 2567

ตามที่ข้าพเจ้า หัวหน้าส่วนจำกัด เกียรติไพศาลการโยธา โดยนายรัฐวิศว์ พลมะณี เลขที่ 133 หมู่ 13 ตำบลกระเจาย อำเภอป่าต้ว จังหวัดยโสธร ได้เป็นคู่สัญญาจ้างกับ เทศบาลนครอุบลราชธานี โครงการปรับปรุงผิวทางแอสฟัลต์คอนกรีตซอยขยายทาง 21 แยก 1 โดยวิธีเฉพาะเจาะจง ในวงเงินก่อสร้าง 300,000บาท (สามแสนบาทถ้วน) นั้น

บัดนี้ ข้าพเจ้าได้ดำเนินการเสร็จเรียบร้อยแล้ว ตามกำหนดและเงื่อนไขแห่งสัญญาจ้าง จึงขอความกรุณาแจ้ง คณะกรรมการจ้างไปตรวจรับงานจ้าง ให้กับทางต่างๆ เพื่อเป็นหลักฐานในการเบิกจ่ายเงินต่อไป

จึงเรียนมาเพื่อโปรดทราบ และโปรดพิจารณาดำเนินการต่อไป

เรียน ประธานตรวจรับพัสดุ  
 - ผู้ตรวจการ  
 - หัวหน้างานโยธา

ขอแสดงความนับถือ



(นายรัฐวิศว์ พลมะณี)  
 หัวหน้าส่วนผู้จัดการ

(นางมาลี ตันจิตกุล)  
 ผู้อำนวยการสำนักคลัง  
 13 พค 2567

วันที่ 21 พค. 67 (เวลา 9.30 น.)

เรียน ประธานคณะกรรมการตรวจรับพัสดุฯ  
 - ตามที่ ทจก.เกียรติไพศาลการโยธา  
 ขอส่งมอบงานจ้างตามสัญญา เลขที่ ทน.อบ.๓๗/๒๕๖๗  
 ลว.๖ มี.ค.๒๕๖๗ วงเงินค่าก่อสร้าง ๓๐๐,๐๐๐.-บาท  
 - จึงเห็นควรแจ้งคณะกรรมการตรวจรับพัสดุฯ  
 พิจารณาดำเนินการตามระเบียบฯ ต่อไป



(นายปัญญา ทองสรรค์)  
 วิศวกรโยธาชำนาญการ

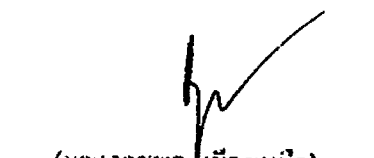

(นายกฤษฎพล เมืองเหนือ)  
 รองปลัดเทศบาลนครอุบลราชธานี

(นางณัฐทิยา ศรีไชย)

(นางสาวนิตยา สมาน)  
 หัวหน้างานพัสดุและทรัพย์สิน

ท.ร.น.  
 ท.ร.น.

# ต้นฉบับ

สัญญาจ้างก่อสร้าง

สัญญาเลขที่ ทน.อบ.๓๗/๒๕๖๗

สัญญาฉบับนี้ทำขึ้น ณ เทศบาลนครอุบลราชธานี ตำบลในเมือง อำเภอเมืองอุบลราชธานี จังหวัดอุบลราชธานี เมื่อวันที่ ๖ มีนาคม ๒๕๖๗ ระหว่าง เทศบาลนครอุบลราชธานี โดยนายอาทิตย์ คุณผล ซึ่งต่อไปในสัญญานี้เรียกว่า "ผู้ว่าจ้าง" ฝ่ายหนึ่ง กับ ห้างหุ้นส่วนจำกัด เกียรติไพศาลการโยธา ซึ่งจดทะเบียนเป็นนิติบุคคล ณ สำนักงานทะเบียนหุ้นส่วนบริษัท จังหวัดยโสธร กรมพัฒนาธุรกิจการค้า กระทรวงพาณิชย์ มีสำนักงานใหญ่อยู่ เลขที่ ๑๓๓ หมู่ ๑๓ ตำบลกระจ่าย อำเภอป่าดัว จังหวัดยโสธร โดยนายรัฐวิศว์ พลมะณี ผู้มีอำนาจลงนามผูกพันนิติบุคคลปรากฏตามหนังสือรับรองของสำนักงานทะเบียนหุ้นส่วนบริษัท จังหวัดยโสธร กรมพัฒนาธุรกิจการค้า กระทรวงพาณิชย์ ที่ ลงวันที่ ๔ กุมภาพันธ์ ๒๕๖๓ แบบทำสัญญานี้ ซึ่งต่อไปในสัญญานี้เรียกว่า "ผู้รับจ้าง" อีกฝ่ายหนึ่ง

คู่สัญญาได้ตกลงกันมีข้อความดังต่อไปนี้

## ข้อ ๑. ชื่อตกลงว่าจ้าง

ผู้ว่าจ้างตกลงจ้างและผู้รับจ้างตกลงรับจ้างทำงาน โครงการปรับปรุงผิวทางแอสฟัลต์คอนกรีตซอยขยายกรู ๒๑ แยก ๑ โดยวิธีเฉพาะเจาะจง ณ ซอยขยายกรู ๒๑ แยก ๑ ตำบลในเมือง อำเภอเมืองอุบลราชธานี จังหวัดอุบลราชธานี ตามข้อกำหนดและเงื่อนไขแห่งสัญญานี้รวมทั้งเอกสารแนบทำสัญญานี้

ผู้รับจ้างตกลงที่จะจัดหาแรงงานและวัสดุ เครื่องมือเครื่องใช้ ตลอดจนอุปกรณ์ต่างๆ ชนิดดีเพื่อใช้ในการจ้างตามสัญญานี้

## ข้อ ๒. เอกสารอันเป็นส่วนหนึ่งของสัญญา

เอกสารแนบทำสัญญาดังต่อไปนี้ให้ถือเป็นส่วนหนึ่งของสัญญานี้

๒.๑ ใบเสนอราคา จำนวน ๑ หน้า

๒.๒ ปริมาณงาน จำนวน ๒ หน้า

๒.๓ แบบแปลน เลขที่ ช.๘๖/๖๗ จำนวน ๖ หน้า

๒.๔ หลักประกันสัญญา(สำเนาหนังสือค้ำประกันของธนาคาร) จำนวน ๑ หน้า

๒.๕ สูตรปรับราคา (ค่า K )

### หมวดงานทาง

๑. งานผิวทาง PRIME COAT , TACK COAT , SEAL COAT

ใช้สูตร  $K = 0.30 + 0.40 \text{ At/Ao} + 0.20 \text{ Et/Eo} + 0.10 \text{ Ft/Fo}$

๒. งานผิวทาง ASPHALTIC CONCRETE , PENETRATION MACADAM

ใช้สูตร  $K = 0.30 + 0.10 \text{ Mt/mo} + 0.40 \text{ At/Ao} + 0.10 \text{ Et/Eo} + 0.10 \text{ Ft/Fo}$

ความใดในเอกสารแนบทำสัญญาที่ขัดหรือแย้งกับข้อความในสัญญานี้ ให้ใช้ข้อความในสัญญานี้บังคับ และในกรณีที่เอกสารแนบทำสัญญาขัดแย้งกันเอง ผู้รับจ้างจะต้องปฏิบัติตามคำวินิจฉัยของผู้ว่าจ้าง คำวินิจฉัยของผู้ว่าจ้างให้ถือเป็นที่สุด และผู้รับจ้างไม่มีสิทธิเรียกร้องค่าจ้าง ค่าเสียหายหรือค่าใช้จ่ายใดๆ เพิ่มเติมจากผู้ว่าจ้างทั้งสิ้น

ลงชื่อ ..... ผู้ว่าจ้าง

(นายอาทิตย์ คุณผล)

(ลงชื่อ) ..... ผู้รับจ้าง

(นายรัฐวิศว์ พลมะณี)

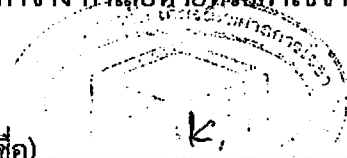

**ข้อ ๓. หลักประกันการปฏิบัติตามสัญญา**

ในขณะที่ทำสัญญานี้ผู้รับจ้างได้นำหลักประกันเป็นหนังสือค้ำประกันของธนาคารกสิกรไทย จำกัด (มหาชน) สาขาอยุธยา เลขที่ ๑๐๐๐๖๒๙๓๕๖๒๕ ลงวันที่ ๖ มีนาคม ๒๕๖๗ เป็นจำนวนเงิน ๑๕,๐๐๐.๐๐ บาท (หนึ่งหมื่นห้าพันบาทถ้วน) ซึ่งเท่ากับร้อยละ ๕ (ห้า) ของราคาค่าจ้างตามสัญญา มามอบให้แก่ผู้ว่าจ้างเพื่อเป็นหลักประกันการปฏิบัติตามสัญญานี้

กรณีผู้รับจ้างใช้หนังสือค้ำประกันมาเป็นหลักประกันการปฏิบัติตามสัญญา หนังสือค้ำประกันดังกล่าวจะต้องออกโดยธนาคารที่ประกอบกิจการในประเทศไทย หรือโดยบริษัทเงินทุนหรือบริษัทเงินทุนหลักทรัพย์ที่ได้รับอนุญาตให้ประกอบกิจการเงินทุนเพื่อการพาณิชย์และประกอบธุรกิจ ค้ำประกันตามประกาศของธนาคารแห่งประเทศไทย ตามรายชื่อบริษัทเงินทุนที่ธนาคารแห่งประเทศไทยแจ้งเวียนให้ทราบตามแบบที่คณะกรรมการนโยบายการจัดซื้อจัดจ้างและการบริหารพัสดุภาครัฐกำหนดหรืออาจเป็นหนังสือค้ำประกันอิเล็กทรอนิกส์ตามวิธีการที่กรมบัญชีกลางกำหนดก็ได้ และจะต้องมีอายุการค้ำประกันตลอดไปจนกว่าผู้รับจ้างพ้นข้อผูกพันตามสัญญานี้

หลักประกันที่ผู้รับจ้างนำมามอบให้ตามวรรคหนึ่ง จะต้องมียุครอบคลุมความรับผิดชอบทั้งปวงของผู้รับจ้างตลอดอายุสัญญา ถ้าหลักประกันที่ผู้รับจ้างนำมามอบให้ดังกล่าวลดลงหรือเสื่อมค่าลง หรือมีอายุไม่ครอบคลุมถึงความรับผิดชอบของผู้รับจ้างตลอดอายุสัญญา ไม่ว่าจะด้วยเหตุใดๆ ก็ตาม รวมถึงกรณี ผู้รับจ้างส่งมอบงานล่าช้าเป็นเหตุให้ระยะเวลาแล้วเสร็จหรือวันครบกำหนดความรับผิดชอบในความชำรุดบกพร่องตามสัญญาเปลี่ยนแปลงไป ไม่ว่าจะเกิดขึ้นคราวใด ผู้รับจ้างต้องหาหลักประกันใหม่หรือหลักประกันเพิ่มเติมให้มีจำนวนครบถ้วนตามวรรคหนึ่งมามอบให้แก่ผู้ว่าจ้างภายใน ๑๕ (สิบห้า) วัน นับถัดจากวันที่ได้รับแจ้งเป็นหนังสือจากผู้ว่าจ้าง

หลักประกันที่ผู้รับจ้างนำมามอบไว้ตามข้อนี้ ผู้ว่าจ้างจะคืนให้แก่ผู้รับจ้าง โดยไม่มีดอกเบี้ย เมื่อผู้รับจ้างพ้นจากข้อผูกพัน และความรับผิดชอบทั้งปวงตามสัญญานี้แล้ว

**ข้อ ๔ (ข) ค่าจ้างและการจ่ายเงิน**

ผู้ว่าจ้าง ตกลงจ่าย และผู้รับจ้างตกลงรับเงินค่าจ้างจำนวนเงิน ๓๐๐,๐๐๐.๐๐ บาท (สามแสนบาทถ้วน) ซึ่งได้รวมภาษีมูลค่าเพิ่ม จำนวน ๑๙,๖๒๖.๑๗ บาท (หนึ่งหมื่นเก้าพันหกร้อยยี่สิบหกบาทสิบเจ็ดสตางค์) ตลอดจน ภาษีอากรอื่น ๆ และค่าใช้จ่ายทั้งปวงด้วยแล้ว โดยถือราคาเหมารวม เป็นเกณฑ์ และกำหนดการจ่ายเงิน เป็นงวด ๆ ดังนี้

งวดที่ ๑ (งวดสุดท้าย) เป็นจำนวนเงิน ๓๐๐,๐๐๐.๐๐ บาท (สามแสนบาทถ้วน) เมื่อผู้รับจ้างได้ปฏิบัติงาน ดังนี้

- |  |                                 |
|--|---------------------------------|
| ๑. งานลาดแอสฟัลต์แตกไค้ด   | พื้นที่รวมไม่น้อยกว่า ๕๐๐ ตร.ม. |
| ๒. งานปูผิวทางแอสฟัลต์คอนกรีต หนา ๐.๐๕ ม.                                | พื้นที่รวมไม่น้อยกว่า ๕๐๐ ตร.ม. |
| ๓. งานบ่อพักในผิวจราจร   | จำนวน ๙ ชุด                     |
| - ปรับระดับพร้อมเปลี่ยนฝาบ่อพัก  | พื้นที่ไม่น้อยกว่า ๒๖ ตร.ม.     |
| ๔. งานตีเส้นจราจร  | จำนวน ๑ บ้าย                    |
| ๕. บ้ายโครงการ   |                                 |
| ๖. และงานอื่นๆ ตามแบบแปลนเทศบาลนครอุบลราชธานี กำหนดที่ ข.๘๖/๖๗ แล้วเสร็จ |                                 |

ลงชื่อ ..... ผู้ว่าจ้าง  
(นายอาทิตย์ คุณผล)

(ลงชื่อ) ..... ผู้รับจ้าง  
(นายรัฐวิศว์ พลมะณี)

**ข้อ ๕. เงินค่าจ้างล่วงหน้า**

ผู้ว่าจ้างตกลงจ่ายเงินค่าจ้างล่วงหน้าให้แก่ผู้รับจ้างเป็นจำนวนเงิน - บาท ซึ่งเท่ากับร้อยละ - ของราคาค่าจ้าง ตามสัญญาที่ระบุไว้ ในข้อ ๔

เงินค่าจ้างล่วงหน้าดังกล่าวจะจ่ายให้ภายหลังจากที่ผู้รับจ้างได้วางหลักประกันการรับเงินค่าจ้างล่วงหน้าเป็นหนังสือค้ำประกันหรือหนังสือค้ำประกันอิเล็กทรอนิกส์ของธนาคารภายในประเทศ หรือ พันธบัตรรัฐบาลไทย เต็มตามจำนวนเงินค่าจ้างล่วงหน้านั้นให้แก่ผู้ว่าจ้าง ผู้รับจ้างจะต้องออกใบเสร็จรับเงินค่าจ้างล่วงหน้า ตามแบบที่ผู้ว่าจ้างกำหนดให้ และผู้รับจ้างตกลงที่จะกระทำตามเงื่อนไขอันเกี่ยวกับการใช้จ่ายและการใช้คืนเงินค่าจ้างล่วงหน้าดังกล่าวต่อไปนี้

๕.๑ ผู้รับจ้างจะใช้เงินค่าจ้างล่วงหน้าเพื่อเป็นค่าใช้จ่ายในการปฏิบัติงานตามสัญญา เท่านั้นหากผู้รับจ้างใช้จ่ายเงินค่าจ้างล่วงหน้า หรือส่วนใดส่วนหนึ่งของเงินค่าจ้างล่วงหน้าในทางอื่นผู้ว่าจ้าง อาจเรียกเงินค่าจ้างล่วงหน้าคืนจากผู้รับจ้างหรือบังคับเอาจากหลักประกันการรับเงินค่าจ้างล่วงหน้าได้ทันที

๕.๒ เมื่อผู้ว่าจ้างเรียกร้อง ผู้รับจ้างต้องแสดงหลักฐานการใช้จ่ายเงินค่าจ้างล่วงหน้าเพื่อ พิสูจน์ว่าได้เป็นไปตามข้อ ๕.๑ ภายในกำหนด ๑๕ (สิบห้า) วัน นับถัดจากวันได้รับแจ้งเป็นหนังสือจากผู้ว่าจ้าง หาก ผู้รับจ้างไม่อาจแสดงหลักฐานดังกล่าวภายในกำหนด ๑๕ (สิบห้า) วัน ผู้ว่าจ้างอาจเรียกเงินค่าจ้างล่วงหน้าคืน จากผู้รับจ้าง หรือบังคับเอาจากหลักประกันการรับเงินค่าจ้างล่วงหน้าได้ทันที

๕.๓ (ข) (สำหรับสัญญาที่เป็นราคาเหมารวม)

ในการจ่ายเงินค่าจ้างให้แก่ผู้รับจ้างตามข้อ ๔ ผู้ว่าจ้างจะหักเงินค่าจ้างในแต่ละงวด เพื่อชดเชยคืนเงินค่าจ้างล่วงหน้าไว้จำนวนร้อยละ - ของจำนวนเงินค่าจ้างในแต่ละงวดจนกว่าจำนวนเงินไว้จะครบ ตามจำนวนเงินที่หักค่าจ้างล่วงหน้าจากผู้รับจ้างได้รับไปแล้ว ยกเว้นค่าจ้างงวดสุดท้ายจะหักไว้เป็นจำนวนเท่ากับ จำนวนเงินค่าจ้างล่วงหน้าที่เหลือทั้งหมด

๕.๔ เงินจำนวนใด ๆ ก็ตามที่ผู้รับจ้างจะต้องจ่ายให้แก่ผู้ว่าจ้าง เพื่อชำระหนี้หรือเพื่อชดเชย ความรับผิดชอบต่าง ๆ ตามสัญญา ผู้ว่าจ้างจะหักเอาจากเงินค่าจ้างงวดที่จะจ่ายให้แก่ผู้รับจ้างก่อนที่จะหักชดเชยคืนเงิน ค่าจ้างล่วงหน้า

๕.๕ ในกรณีที่มีการบอกเลิกสัญญา หากเงินค่าจ้างล่วงหน้าที่เหลือเกินกว่าจำนวนเงินที่ผู้ รับจ้างจะได้รับหลังจากหักชดเชยคืนในกรณีอื่นแล้ว ผู้รับจ้างจะต้องจ่ายคืนเงินจำนวนที่เหลือนั้นให้แก่ผู้ว่าจ้าง ภายใน ๗ (เจ็ด) วัน นับถัดจากวันได้รับแจ้งเป็นหนังสือจากผู้ว่าจ้าง

๕.๖ (ข) (สำหรับสัญญาที่เป็นราคาเหมารวม)

ผู้ว่าจ้างจะคืนหลักประกันการรับเงินค่าจ้างล่วงหน้าให้แก่ผู้รับจ้าง ต่อเมื่อผู้ว่าจ้างได้ หักเงินค่าจ้างไว้ครบจำนวนเงินค่าจ้างล่วงหน้าตามข้อ ๕.๓ (ข) แล้ว เว้นแต่ในกรณีดังต่อไปนี้ ผู้รับจ้างมีสิทธิขอคืน หลักประกันการรับเงินค่าจ้างล่วงหน้าบางส่วนก่อนได้

(๑) กรณีผู้รับจ้างวางหลักประกันการรับเงินค่าจ้างล่วงหน้าไว้ฉบับเดียว หากผู้ว่าจ้าง ได้หักเงินค่าจ้างล่วงหน้าไปแล้ว ผู้รับจ้างมีสิทธิขอคืนหลักประกันการรับเงินค่าจ้างล่วงหน้าในส่วนที่ผู้ว่าจ้างได้หัก เงินค่าจ้างล่วงหน้าไปแล้วนั้น โดยผู้รับจ้างจะต้องนำหลักประกันการรับเงินค่าจ้างล่วงหน้าฉบับใหม่ที่มีมูลค่าเท่ากับ เงินค่าจ้างล่วงหน้าที่เหลืออยู่มาวางให้แก่ผู้ว่าจ้าง

(๒) กรณีผู้รับจ้างได้วางหลักประกันการรับเงินค่าจ้างล่วงหน้าไว้หลายฉบับ ซึ่งแต่ละ ฉบับมีมูลค่าเท่ากับจำนวนเงินค่าจ้างล่วงหน้าที่ผู้ว่าจ้างจะต้องหักไว้ในแต่ละงวด หากผู้ว่าจ้างได้หักเงินค่าจ้าง ล่วงหน้าในงวดใดแล้ว ผู้รับจ้างมีสิทธิขอคืนหลักประกันการรับเงินค่าจ้างล่วงหน้าในงวดนั้นได้

ลงชื่อ ..... ผู้ว่าจ้าง  
(นายอาทิตย์ คุณผล)



(ลงชื่อ) ..... ผู้รับจ้าง  
(นายรัฐวิศิษฐ์ พลมะณี)

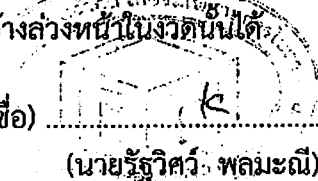

## ข้อ ๖. การหักเงินประกันผลงาน

ในการจ่ายเงินค่าจ้างให้แก่ผู้รับจ้างแต่ละงวด ผู้ว่าจ้างจะหักเงินจำนวนร้อยละ - ๐๖ ของเงินที่ต้องจ่ายในงวดนั้นเพื่อเป็นประกันผลงาน ในกรณีที่เงินประกันผลงานถูกหักไปแล้วเป็นจำนวนเงินไม่ต่ำกว่า - บาท ผู้รับจ้างมีสิทธิที่จะขอเงินประกันผลงานคืน โดยนำหนังสือคำประกันของธนาคารหรือหนังสือคำประกันอิเล็กทรอนิกส์ซึ่งออกโดยธนาคารภายในประเทศมามอบให้ผู้ว่าจ้างเพื่อเป็นหลักประกันแทนก็ได้

ผู้ว่าจ้างจะคืนเงินประกันผลงาน และ/หรือหนังสือคำประกันของธนาคารดังกล่าวตามวรรคหนึ่งโดยไม่มีดอกเบี้ยให้แก่ผู้รับจ้างพร้อมกับการจ่ายเงินค่าจ้างงวดสุดท้าย

## ข้อ ๗ (ข) กำหนดเวลาแล้วเสร็จและสิทธิของผู้ว่าจ้างในการบอกเลิกสัญญา

ผู้รับจ้างต้องเริ่มทำงานที่รับจ้างภายในวันที่ ๗ มีนาคม ๒๕๖๗ และจะต้องทำงานให้แล้วเสร็จบริบูรณ์ภายในวันที่ ๕ พฤษภาคม ๒๕๖๗ ถ้าผู้รับจ้างมิได้ลงมือทำงานภายในกำหนดเวลา หรือไม่สามารทำงานให้แล้วเสร็จตามกำหนดเวลา หรือมีเหตุให้เชื่อได้ว่าผู้รับจ้างไม่สามารถทำงานให้แล้วเสร็จภายในกำหนดเวลา หรือจะแล้วเสร็จล่าช้าเกินกว่ากำหนดเวลา หรือผู้รับจ้างทำผิดสัญญาข้อใดข้อหนึ่ง หรือตกเป็นผู้ถูกพิทักษ์ทรัพย์เด็ดขาด หรือตกเป็นผู้ล้มละลาย หรือเพิกเฉยไม่ปฏิบัติตามคำสั่งของคณะกรรมการตรวจรับพัสดุหรือผู้ควบคุมงานหรือบริษัทที่ปรึกษาซึ่งได้รับมอบอำนาจจากผู้ว่าจ้าง ผู้ว่าจ้างมีสิทธิที่จะบอกเลิกสัญญานี้ได้ และมีสิทธิจ้างผู้รับจ้างรายใหม่เข้าทำงานของผู้รับจ้างให้ลุล่วงไปด้วย การใช้สิทธิบอกเลิกสัญญานี้ไม่กระทบสิทธิของผู้ว่าจ้างที่จะเรียกร้องค่าเสียหายจากผู้รับจ้าง

การที่ผู้ว่าจ้างไม่ใช้สิทธิเลิกสัญญาดังกล่าวข้างต้นไม่เป็นเหตุให้ผู้รับจ้างพ้นจากความรับผิดชอบตามสัญญา

## ข้อ ๘ ความรับผิดชอบในความชำรุดบกพร่องของงานจ้าง

เมื่องานแล้วเสร็จบริบูรณ์ และผู้ว่าจ้างได้รับมอบงานจากผู้รับจ้างหรือจากผู้รับจ้างรายใหม่ ในกรณีที่มีการบอกเลิกสัญญาดำเนินข้อ ๗ หากมีเหตุชำรุดบกพร่องหรือเสียหายเกิดขึ้นจากการจ้างนี้ ภายในกำหนด ๒ (สอง) ปี นับถัดจากวันที่ได้รับมอบงานดังกล่าว ซึ่งความชำรุดบกพร่องหรือเสียหายนั้นเกิดจากความบกพร่องของผู้รับจ้างอันเกิดจากการใช้วัสดุที่ไม่ถูกต้องหรือทำให้ไม่เรียบร้อย หรือทำให้ไม่ถูกต้องตามมาตรฐานแห่งหลักวิชา ผู้รับจ้างจะต้องรีบทำการแก้ไข ให้เป็นที่เรียบร้อยโดยไม่ชักช้า โดยผู้ว่าจ้างไม่ต้องออกเงินใดๆ ในการนี้ทั้งสิ้น หากผู้รับจ้างไม่กระทำการดังกล่าวภายในกำหนด ๑๕ (สิบห้า) วัน นับถัดจากวันที่ได้รับแจ้งเป็นหนังสือจาก ผู้ว่าจ้าง หรือไม่ทำการแก้ไขให้ถูกต้องเรียบร้อยภายในเวลาที่ผู้ว่าจ้างกำหนด ให้ผู้ว่าจ้างมีสิทธิที่จะทำการนั้นเองหรือจ้างผู้อื่นให้ทำงานนั้น โดยผู้รับจ้างต้องเป็นผู้ออกค่าใช้จ่ายเองทั้งสิ้น

ในกรณีเร่งด่วนจำเป็นต้องรีบแก้ไขเหตุชำรุดบกพร่องหรือเสียหายโดยเร็ว และไม่อาจรอให้ผู้รับจ้างแก้ไขในระยะเวลาที่กำหนดไว้ตามวรรคหนึ่งได้ ผู้ว่าจ้างมีสิทธิเข้าจัดการแก้ไขเหตุชำรุดบกพร่องหรือเสียหายนั้นเอง หรือจ้างผู้อื่นให้ซ่อมแซมความชำรุดบกพร่องหรือเสียหาย โดยผู้รับจ้าง ต้องรับผิดชอบชำระค่าใช้จ่ายทั้งหมด

การที่ผู้ว่าจ้างทำการนั้นเอง หรือจ้างผู้อื่นให้ทำงานนั้นแทนผู้รับจ้าง ไม่ทำให้ผู้รับจ้าง หลุดพ้นจากความรับผิดชอบตามสัญญา หากผู้รับจ้างไม่ชดใช้ค่าใช้จ่ายหรือค่าเสียหายตามที่ผู้ว่าจ้างเรียกร้องผู้ว่าจ้างมีสิทธิบังคับจากหลักประกันตามสัญญาได้

ลงชื่อ ..... ผู้ว่าจ้าง

(นายอาทิตย์ คุณผล)

(ลงชื่อ) ..... ผู้รับจ้าง

(นายรัฐวิทย์ พลมะณี)

ข้อ ๙ การจ้างช่วง

ผู้รับจ้างจะต้องไม่เอางานทั้งหมดหรือแต่บางส่วนแห่งสัญญาไปจ้างช่วงอีกทอดหนึ่ง เว้นแต่การจ้างช่วงงานแต่บางส่วนที่ได้รับอนุญาตเป็นหนังสือจากผู้ว่าจ้างแล้ว การที่ผู้ว่าจ้างได้อนุญาตให้จ้างช่วงงานแต่บางส่วนดังกล่าวนั้น ไม่เป็นเหตุให้ผู้รับจ้างหลุดพ้นจาก ความรับผิดชอบหรือพันธะหน้าที่ตามสัญญา และผู้รับจ้างจะยังคงต้องรับผิดชอบในความผิดและความประมาทเลินเล่อของผู้รับจ้างช่วง หรือของตัวแทนหรือลูกจ้างของผู้รับจ้างช่วงนั้นทุกประการ

กรณีผู้รับจ้างไปจ้างช่วงงานแต่บางส่วนโดยฝ่าฝืนความในวรรคหนึ่ง ผู้รับจ้างต้องชำระค่าปรับให้แก่ผู้ว่าจ้างเป็นจำนวนเงินในอัตราร้อยละ ๑๐ (สิบ) ของวงเงินของงานที่จ้างช่วงตามสัญญา ทั้งนี้ ไม่ตัดสิทธิผู้ว่าจ้างในการบอกเลิกสัญญา

ข้อ ๑๐ การควบคุมงานของผู้รับจ้าง

ผู้รับจ้างจะต้องควบคุมงานที่รับจ้างอย่างเอาใจใส่ ด้วยประสิทธิภาพและความชำนาญ และในระหว่างทำงานที่รับจ้างจะต้องจัดให้มีผู้แทนซึ่งทำงานเต็มเวลาเป็นผู้รับผิดชอบควบคุมงานของ ผู้รับจ้าง ผู้แทนดังกล่าวจะต้องได้รับมอบอำนาจจากผู้รับจ้าง คำสั่งหรือคำแนะนำต่างๆ ที่ผู้ว่าจ้าง คณะกรรมการตรวจรับพัสดุ ผู้ควบคุมงาน หรือบริษัทที่ปรึกษาที่ผู้ว่าจ้างแต่งตั้ง ได้แจ้งแก่ผู้แทนเช่นว่านั้น ให้ถือว่าเป็นคำสั่งหรือคำแนะนำที่ได้แจ้งแก่ผู้รับจ้าง การแต่งตั้งผู้แทนตามข้อนี้จะต้องทำเป็นหนังสือและต้องได้รับความเห็นชอบเป็นหนังสือจากผู้ว่าจ้าง การเปลี่ยนตัวหรือแต่งตั้งผู้แทนใหม่จะทำได้หากไม่ได้รับความเห็นชอบ เป็นหนังสือจากผู้ว่าจ้างก่อน ผู้ว่าจ้างมีสิทธิที่จะขอให้เปลี่ยนตัวผู้แทนตามวรรคหนึ่ง โดยแจ้งเป็นหนังสือไปยังผู้รับจ้าง และผู้รับจ้างจะต้องทำการเปลี่ยนตัวผู้แทนนั้นโดยพลัน โดยไม่คิดค่าจ้างหรือราคาเพิ่มหรืออ้างเป็นเหตุเพื่อขยายอายุสัญญาอันเนื่องมาจากเหตุนี้

ข้อ ๑๑ ความรับผิดชอบของผู้รับจ้าง

ผู้รับจ้างจะต้องรับผิดชอบต่ออุบัติเหตุ ความเสียหาย หรือภัยอันตรายใดๆ อันเกิดจากการปฏิบัติงานของผู้รับจ้าง และจะต้องรับผิดชอบต่อความเสียหายจากการกระทำของลูกจ้างหรือตัวแทน ของผู้รับจ้าง และจากการปฏิบัติงานของผู้รับจ้างช่วงด้วย (ถ้ามี)

ความเสียหายใดๆ อันเกิดแก่งานที่ผู้รับจ้างได้ทำขึ้น แม้จะเกิดขึ้นเพราะเหตุสุดวิสัยก็ตาม ผู้รับจ้างจะต้องรับผิดชอบโดยซ่อมแซมให้คืนดีหรือ เปลี่ยนให้ใหม่โดยค่าใช้จ่ายของผู้รับจ้างเอง เว้นแต่ความเสียหายนั้นเกิดจากความผิดของผู้ว่าจ้าง ทั้งนี้ ความรับผิดชอบของผู้รับจ้างดังกล่าวในข้อนี้จะสิ้นสุดลงเมื่อผู้ว่าจ้างได้รับมอบงานครั้งสุดท้าย ซึ่งหลังจากนั้นผู้รับจ้างคงต้องรับผิดชอบเพียงในกรณีชำรุดบกพร่อง หรือความเสียหายดังกล่าวในข้อ ๘ เท่านั้น

ผู้รับจ้างจะต้องรับผิดชอบต่อบุคคลภายนอกในความเสียหายใดๆ อันเกิดจาก การปฏิบัติงานของผู้รับจ้าง หรือลูกจ้างหรือตัวแทนของผู้รับจ้าง รวมถึงผู้รับจ้างช่วง (ถ้ามี) ตามสัญญา นี้ หากผู้ว่าจ้างถูกเรียกร้องหรือฟ้องร้องหรือต้องชดใช้ค่าเสียหายให้แก่บุคคลภายนอกไปแล้ว ผู้รับจ้างจะต้อง ดำเนินการใดๆ เพื่อให้มีการว่าต่างแก่ต่างให้แก่ผู้ว่าจ้างโดยค่าใช้จ่ายของผู้รับจ้างเอง รวมทั้งผู้รับจ้างจะต้องชดใช้ค่าเสียหายนั้นๆ ตลอดจนค่าใช้จ่ายใดๆ อันเกิดจากการถูกเรียกร้องหรือถูกฟ้องร้องให้แก่ผู้ว่าจ้างทันที

ลงชื่อ .....

(นายอาทิตย์ คุณมณี)



(ลงชื่อ) .....

(นายรัฐวิศว์ พลมะณี)

ผู้รับจ้าง

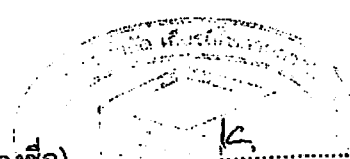

ข้อ ๑๙. การบังคับค่าปรับ ค่าเสียหาย และค่าใช้จ่าย

ในกรณีที่ผู้รับจ้างไม่ปฏิบัติตามสัญญาข้อหนึ่งข้อใดด้วยเหตุใดๆ ก็ตาม จนเป็นเหตุให้เกิดค่าปรับ ค่าเสียหาย หรือค่าใช้จ่ายแก่ผู้ว่าจ้าง ผู้รับจ้างต้องชดใช้ค่าปรับ ค่าเสียหาย หรือค่าใช้จ่ายดังกล่าวให้แก่ผู้ว่าจ้างโดยสิ้นเชิงภายในกำหนด ๑๕ (สิบห้า) วัน นับถัดจากวันที่ได้รับแจ้งเป็นหนังสือจากผู้ว่าจ้าง หากผู้รับจ้างไม่ชดใช้ให้ถูกต้องครบถ้วนภายในระยะเวลาดังกล่าวให้ผู้ว่าจ้างมีสิทธิที่จะหักเอาจากจำนวนเงินค่าจ้างที่ต้องชำระ หรือจากเงินประกันผลงาน ของผู้รับจ้าง หรือบังคับจากหลักประกันการปฏิบัติตามสัญญาได้ทันที

หากค่าปรับ ค่าเสียหาย หรือค่าใช้จ่ายที่บังคับจากเงินค่าจ้างที่ต้องชำระ เงินประกันผลงาน หรือหลักประกันการปฏิบัติตามสัญญาแล้วยังไม่เพียงพอ ผู้รับจ้างยินยอมชำระส่วนที่เหลือ ที่ยังขาดอยู่จนครบถ้วนตามจำนวนค่าปรับ ค่าเสียหาย หรือค่าใช้จ่ายนั้น ภายในกำหนด ๑๕ (สิบห้า) วัน นับถัดจากวันที่ได้รับแจ้งเป็นหนังสือจากผู้ว่าจ้าง

หากมีเงินค่าจ้างตามสัญญาที่หักไว้จ่ายเป็นค่าปรับ ค่าเสียหาย หรือค่าใช้จ่ายแล้วยังเหลืออยู่อีกเท่าใด ผู้ว่าจ้างจะคืนให้แก่ผู้รับจ้างทั้งหมด

ข้อ ๒๐ การทำบริเวณก่อสร้างให้เรียบร้อย

ผู้รับจ้างจะต้องรักษาบริเวณสถานที่ปฏิบัติงานตามสัญญานี้ รวมทั้งโรงงานหรือสิ่งอำนวยความสะดวกในการทำงานของผู้รับจ้าง ลูกจ้าง ตัวแทน หรือผู้รับจ้างช่วง (ถ้ามี) ให้สะอาด ปลอดภัย และมีประสิทธิภาพในการใช้งานตลอดระยะเวลาการจ้าง และเมื่อทำงานเสร็จสิ้นแล้วจะต้องขนย้ายบรรดาเครื่องใช้ในการทำงานจ้างรวมทั้งวัสดุ ขยะมูลฝอย และสิ่งก่อสร้างชั่วคราวต่างๆ (ถ้ามี) ทั้งจะต้องกลบเกลี่ยพื้นดินให้เรียบร้อยเพื่อให้บริเวณทั้งหมดอยู่ในสภาพที่สะอาดและใช้การได้ทันที

ข้อ ๒๑ การงดหรือลดค่าปรับ หรือการขยายเวลาปฏิบัติงานตามสัญญา

ในกรณีที่มีเหตุเกิดจากความผิดหรือความบกพร่องของฝ่ายผู้ว่าจ้าง หรือเหตุสุดวิสัย หรือเกิดจากเหตุการณ์อันหนึ่งอันใดที่ผู้รับจ้างไม่ต้องรับผิดชอบตามกฎหมาย หรือเหตุอื่นตามที่กำหนด ในกฎกระทรวง ซึ่งออกตามความในกฎหมายว่าด้วยการจัดซื้อจัดจ้างและการบริหารพัสดุภาครัฐ ทำให้ผู้รับจ้างไม่สามารถทำงานให้แล้วเสร็จตามเงื่อนไขและกำหนดเวลาแห่งสัญญานี้ได้ ผู้รับจ้างจะต้องแจ้งเหตุหรือเหตุการณ์ดังกล่าวพร้อมหลักฐานเป็นหนังสือให้ผู้ว่าจ้างทราบ เพื่อของดหรือลดค่าปรับ หรือขยายเวลาทำงานออกไปภายใน ๑๕ (สิบห้า) วันนับถัดจากวันที่เหตุนั้นสิ้นสุดลง หรือตามที่กำหนดในกฎกระทรวงดังกล่าว แล้วแต่กรณี

ถ้าผู้รับจ้างไม่ปฏิบัติให้เป็นไปตามความในวรรคหนึ่ง ให้ถือว่าผู้รับจ้างได้สละสิทธิเรียกร้อง ในการที่จะของดหรือลดค่าปรับ หรือขยายเวลาทำงานออกไปโดยไม่มีเงื่อนไขใดๆ ทั้งสิ้น เว้นแต่กรณีเหตุเกิดจากความผิดหรือความบกพร่องของฝ่ายผู้ว่าจ้าง ซึ่งมีหลักฐานชัดเจน หรือผู้ว่าจ้างทราบดี อยู่แล้วตั้งแต่ต้น

การงดหรือลดค่าปรับ หรือขยายกำหนดเวลาทำงานตามวรรคหนึ่ง อยู่ในดุลพินิจของผู้ว่าจ้างที่จะพิจารณาตามที่เห็นสมควร



ลงชื่อ

(นายอาทิตย์ คุณผล)

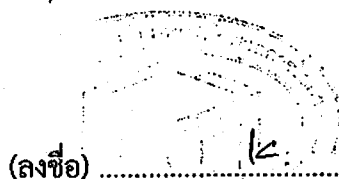

(ลงชื่อ)

(นายรัฐวิศว์ พลมะณี)

ผู้รับจ้าง

**ข้อ ๒๒. การใช้เรือไทย**

ในการปฏิบัติตามสัญญาฯ หากผู้รับจ้างจะต้องส่งหรือนำเข้ามาจากต่างประเทศ รวมทั้งเครื่องมือและอุปกรณ์ที่ต้องนำเข้ามาเพื่อปฏิบัติงานตามสัญญา ไม่ว่าผู้รับจ้างจะเป็นผู้นำของเข้ามาเองหรือนำเข้ามาโดยผ่านตัวแทนหรือบุคคลอื่นใด ถ้าสิ่งของนั้นต้องนำเข้ามาโดยทางเรือในเส้นทางเดินเรือที่มีเรือไทยเดินอยู่และสามารถให้บริการรับขนได้ตามที่รัฐมนตรีว่าการกระทรวงคมนาคมประกาศกำหนด ผู้รับจ้างต้องจัดการให้สิ่งของดังกล่าวบรรทุกโดยเรือไทยหรือเรือที่มีสิทธิเช่นเดียวกับเรือไทยจากต่างประเทศมายังประเทศไทยวันแต่จะได้รับอนุญาตจากกรมเจ้าท่าก่อนบรรทุกของนั้นลงเรืออื่นที่มีใช้เรือไทยหรือเป็นของที่รัฐมนตรีว่าการกระทรวงคมนาคมประกาศยกเว้นให้บรรทุกโดยเรืออื่นได้ ทั้งนี้ ไม่ว่าการส่งหรือนำเข้าสิ่งของดังกล่าวจากต่างประเทศจะเป็นแบบใด

ในการส่งมอบงานตามสัญญาฯ ให้แก่ผู้ว่าจ้าง ถ้างานนั้นมีสิ่งของตามวรรคหนึ่ง ผู้รับจ้างจะต้องส่งมอบใบตราส่ง (Bill of lading) หรือสำเนาใบตราส่งสำหรับของนั้น ซึ่งแสดงว่าได้บรรทุกมาโดยเรือไทยหรือเรือที่มีสิทธิเช่นเดียวกับเรือไทยให้แก่ผู้ว่าจ้างพร้อมกับการส่งมอบงานด้วย

ในกรณีที่สิ่งของดังกล่าวไม่ได้บรรทุกจากต่างประเทศมายังประเทศไทยโดยเรือไทยหรือเรือที่มีสิทธิเช่นเดียวกับเรือไทย ผู้รับจ้างต้องส่งมอบหลักฐานซึ่งแสดงว่าได้รับอนุญาตจากกรมเจ้าท่า ให้บรรทุกของโดยเรืออื่นได้หรือหลักฐานซึ่งแสดงว่าได้ชำระค่าธรรมเนียมพิเศษ เนื่องจากการไม่บรรทุกของโดยเรือไทยตามกฎหมาย ว่าด้วยการส่งเสริมการพาณิชย์แล้วอย่างใดอย่างหนึ่งแก่ผู้ว่าจ้างด้วย

ในกรณีที่ผู้รับจ้างไม่ส่งมอบหลักฐานอย่างใดอย่างหนึ่งดังกล่าวในวรรคสองและวรรคสามให้แก่ผู้ว่าจ้างแต่จะขอส่งมอบงานดังกล่าวให้ผู้ว่าจ้างก่อนโดยยังไม่รับชำระเงินค่าจ้าง ผู้ว่าจ้างมีสิทธิรับงานดังกล่าวไว้ก่อน และชำระเงินค่าจ้างเมื่อผู้รับจ้างได้ปฏิบัติถูกต้องครบถ้วนดังกล่าวแล้วได้

**ข้อ ๒๓. มาตรฐานฝีมือช่าง**

ผู้รับจ้างตกลงเป็นเงื่อนไขสำคัญว่า ผู้รับจ้างจะต้องมีและใช้ผู้ผ่านการทดสอบมาตรฐานฝีมือช่าง จากสำเนาหลักฐานบัตรประจำตัววิศวกร (ใบอนุญาตประกอบวิชาชีพวิศวกรรมควบคุม) ระดับภาคีวิศวกรโยธาหรือระดับที่สูงกว่าและหนังสือรับรองเป็นวิศวกรของโครงการ จำนวน ๑ คน หรือผู้มีวุฒิบัตรระดับ ปวช. ปวส. และปวท. หรือเทียบเท่าจากสถาบันการศึกษาที่ ก.พ. รับรองให้เข้ารับราชการได้ ในอัตราไม่ต่ำกว่าร้อยละ ๑๐ (สิบ) ของแต่ละสาขาช่าง แต่จะต้องมีช่างจำนวนอย่างน้อย ๑ (หนึ่ง) คน ในแต่ละสาขาช่างดังต่อไปนี้

๒๓.๑ สำเนาหลักฐานบัตรประจำตัววิศวกร (ใบอนุญาตประกอบวิชาชีพวิศวกรรมควบคุม) ระดับสามัญวิศวกรโยธา หรือระดับที่สูงกว่าและหนังสือรับรองเป็นวิศวกรโยธาของโครงการ จำนวน ๑ คน

๒๓.๒ สำเนาหลักฐานคุณวุฒิผู้ควบคุมงานประจำโครงการต้องมีคุณวุฒิการศึกษาไม่ต่ำกว่าระดับประกาศนียบัตรวิชาชีพ (ปวส.) ทางด้านการก่อสร้างโยธา , สำรวจ หรือเทียบเท่า และหนังสือรับรองเป็นผู้ควบคุมงานโครงการ จำนวน ๑ คน

ผู้รับจ้างจะต้องจัดทำบัญชีแสดงจำนวนช่างทั้งหมดโดยจำแนกตามแต่ละสาขาช่างและระดับช่างพร้อมกับระบุรายชื่อช่างผู้ผ่านการทดสอบมาตรฐานฝีมือช่างหรือผู้มีวุฒิปัตรดังกล่าวในวรรคหนึ่งนำมาแสดงพร้อมหลักฐานต่างๆ ต่อคณะกรรมการตรวจรับพัสดุหรือผู้ควบคุมงาน ก่อนเริ่มลงมือทำงาน และพร้อมที่จะให้ผู้ว่าจ้างหรือเจ้าหน้าที่ของเจ้าท่าตรวจสอบได้ตลอด เวลาการทำงานตามสัญญาฯ นี้ของผู้รับจ้าง

ลงชื่อ .....

(นายอาทิตย์ คุณผล)



(ลงชื่อ) .....

(นายรัฐวิศว์ พลมะณี)

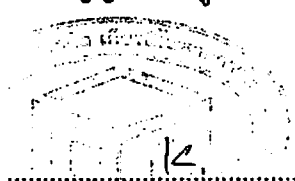

ผู้รับจ้าง





ข้อ ๒๔. การปรับราคาค่าจ้าง

ผู้ว่าจ้างและผู้รับจ้าง ตกลงกันให้ใช้สัญญาปรับราคาได้ สำหรับราคางานก่อสร้างตามสัญญาโดยการนำสูตร Escalation Factor (K) มาใช้คำนวณราคาค่าจ้างที่เปลี่ยนแปลงไป โดยวิธีการต่อไปนี้ ตามเงื่อนไข หลักเกณฑ์ สูตร และวิธีคำนวณที่ใช้กับสัญญาแบบปรับราคาได้ตามมติคณะรัฐมนตรี เมื่อวันที่ ๒๒ สิงหาคม ๒๕๓๒ เรื่องการพิจารณาช่วยเหลือผู้ประกอบการอาชีพงานก่อสร้าง ตามหนังสือสำนักเลขาธิการคณะรัฐมนตรี ที่ นร ๐๒๐๓/ว ๑๐๙ ลงวันที่ ๒๔ สิงหาคม ๒๕๓๒

สูตรการปรับราคา (สูตรค่า K) จะต้องคงที่ที่ระดับที่กำหนดไว้ในวันแล้วเสร็จตามที่กำหนดไว้ในสัญญา หรือภายในระยะเวลาที่ ผู้ว่าจ้าง ได้ขยายออกไป โดยจะใช้สูตรของทางราชการที่ได้ระบุตามภาคผนวก -

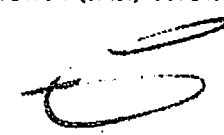
สัญญานี้ทำขึ้นเป็นสองฉบับ มีข้อความถูกต้องตรงกัน คู่สัญญาได้อ่านและเข้าใจข้อความโดยละเอียดตลอดแล้ว จึงได้ลงลายมือชื่อ พร้อมทั้งประทับตรา (ถ้ามี) ไว้เป็นสำคัญต่อหน้าพยาน และคู่สัญญาต่างยึดถือไว้ฝ่ายละหนึ่งฉบับ

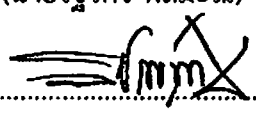
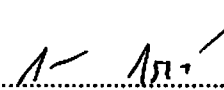
(ลงชื่อ)		
	(นายอาทิตย์ คุณผล)	ผู้ว่าจ้าง
(ลงชื่อ)		
	(นายรัฐวิศว์ พลมะณี)	ผู้รับจ้าง
(ลงชื่อ)		
	(นายวิชญ์พงศ์ สาลีสิงห์)	พยาน
(ลงชื่อ)		
	(นายสุรศักดิ์ สุระวงศ์)	พยาน

เลขที่โครงการ ๖๗๐๒๙๒๒๐๐๔๑  
เลขคูมสัญญา ๖๗๐๓๒๒๐๐๕๔๘๙

# ต้นฉบับ

## แบบใบเสนอราคา

เรียน นายกรัฐมนตรีนครอุบลราชธานี

1. ข้าพเจ้า ท่างหุ้นส่วนจำกัด เกียรติไพศาลการโยธา สำนักงานใหญ่ตั้งอยู่เลขที่ 133 หมู่ 13 ตำบล กระจาย อำเภอ ป่าติ้ว จังหวัด ยโสธร โทรศัพท์ ..... โดย นายรัฐวิศว์ พลมะณี ผู้ลงนามข้างท้ายนี้ได้พิจารณาเงื่อนไขต่าง ๆ ในเอกสารเสนอราคา เลขที่ ...../2567 และเอกสารเพิ่มเติมเลขที่.....(ถ้ามี) โดยตลอดและยอมรับข้อกำหนดและเงื่อนไขนั้นแล้ว รวมทั้งรับรองว่าข้าพเจ้าเป็นผู้มีคุณสมบัติครบถ้วนตามที่กำหนด และไม่เป็นผู้ทำงานของทางราชการ หรือหน่วยการบริหารราชการส่วนท้องถิ่น

2. ข้าพเจ้าขอเสนอราคา โครงการปรับปรุงผิวทางแอสฟัลต์คอนกรีตซอยขยายทาง 21 แยก 1 ตามราคาที่ได้ระบุไว้ในบัญชีแสดงปริมาณวัสดุและแรงงานค่าก่อสร้างแนบท้ายใบเสนอราคานี้ เป็นเงินทั้งสิ้น 300,000-บาท (สามแสนบาทถ้วน) ซึ่งรวมภาษีมูลค่าเพิ่ม 7% เป็นเงิน 19,626.17- บาท ตลอดจนภาษีอากรนั้น ๆ และค่าใช้จ่ายทั้งปวงไว้ด้วยแล้ว

3. คำเสนอราคานี้จะยืนราคาเป็นระยะเวลา 60 วัน นับแต่วันที่เสนอราคา และเทศบาลรับคำเสนอนี้ ณ เวลาใดก็ได้ก่อนที่จะครบกำหนดระยะเวลาดังกล่าว หรือระยะเวลาที่ได้ยึดออกไปตามเหตุผลอันสมควรที่เทศบาลนครอุบลราชธานีร้องขอ

4. กำหนดเวลาส่งมอบ ข้าพเจ้ารับรองที่จะเริ่มทำงานตามสัญญาทันที และจะส่งมอบงานโดยครบถ้วนถูกต้องภายใน 60 วัน นับถัดจากวันที่ลงนามในสัญญาจ้าง

5. ในกรณีที่ข้าพเจ้าได้รับการพิจารณาให้เป็นผู้ชนะ ข้าพเจ้าขอรับรองที่จะ

5.1 ทำสัญญาตามแบบสัญญาสัญญาจ้างแนบท้ายเอกสารสอบราคา กับเทศบาลภายใน 5 วัน นับถัดจากวันที่ได้รับหนังสือแจ้งให้ไปทำสัญญา

5.2 มอบหลักประกันการปฏิบัติตามสัญญาตามที่ระบุไว้ในข้อ 6 ของเอกสารการเสนอราคา ให้แก่เทศบาลนครอุบลราชธานี ก่อนหรือในขณะที่ได้ลงนามในสัญญาเป็นจำนวนร้อยละ 5 ของราคาตามสัญญาที่ได้ระบุไว้ในใบเสนอราคานี้ เพื่อเป็นหลักประกันการปฏิบัติตามสัญญาโดยถูกต้องและครบถ้วน

5.3 หากข้าพเจ้าไม่ปฏิบัติให้ครบถ้วนตามที่ระบุไว้ข้างต้นนี้ ข้าพเจ้ายินยอมชดใช้ค่าเสียหายอื่น ๆ (ถ้ามี) รวมทั้งจะพิจารณาให้เป็นผู้ทำงานตามระเบียบของทางราชการ หรือเทศบาลนครอุบลราชธานีอาจเรียกผู้เสนอราคารายอื่นให้มีการเสนอราคาใหม่ก็ได้

6. ข้าพเจ้ายอมรับว่าเทศบาลนครอุบลราชธานี ไม่มีความผูกพันที่จะรับคำเสนอนี้ หรือใบเสนอราคาใด ๆ รวมทั้งไม่ต้องรับผิดชอบในค่าใช้จ่ายใด ๆ อันอาจเกิดขึ้นในการที่ข้าพเจ้าได้เข้าเสนอราคา

7. ข้าพเจ้าได้ตรวจทานตัวเลขและตรวจสอบเอกสารต่าง ๆ ที่ได้ยื่นเสนอราคานั้นโดยละเอียดแล้ว และเข้าใจดีว่าเทศบาลนครอุบลราชธานีไม่ต้องรับผิดชอบใด ๆ ในความผิดพลาดหรือตกหล่น

8. ใบเสนอราคานี้ได้ยื่นเสนอโดยบริสุทธิ์ยุติธรรม และปราศจากกลฉ้อฉลหรือการสมรู้ร่วมคิดกัน โดยไม่ชอบด้วยกฎหมายกับบุคคลหนึ่งบุคคลใด หรือหลายบุคคล หรือกับห้างหุ้นส่วนใด ๆ ที่ได้ยื่นเสนอราคาในคราวเดียวกัน

เสนอราคา ณ วันที่ 27 สิงหาคม พ.ศ. 2567

(ลงชื่อ)

หจก./บริษัท (ชื่อ)

(ลงชื่อ) (ประทับตรา)

(ลงชื่อ)

พยาน

พยาน

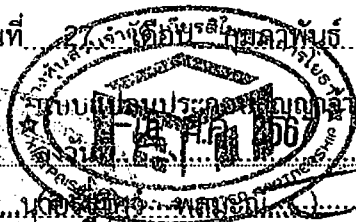



โครงการ ปรับปรุงผิวทางแอสฟัลต์คอนกรีตซอยข้างทาง 21 แยก 1

แบบเลขที่ ข. 86/67

หจก./บริษัท /ร้าน .....

# ต้นฉบับ

ลำดับ	รายการ	จำนวน	หน่วย	ราคาต่อหน่วย	ราคาทุน	FN	ราคาต่อหน่วย หน่วย x FN	รวมราคากลาง	หมายเหตุ
1	<b>งานผิวทาง</b>								
	- ลาดแอสฟัลต์แตกโค้ด พื้นที่	500.00	ตร.ม.	14.84	7,420.00	1.3642	20.24	10,120.00	
	- ผิวทางแอสฟัลต์คอนกรีต หนา 0.05 ม. พื้นที่	500.00	ตร.ม.	281.52	140,760.00	1.3642	384.05	192,025.00	
2	<b>งานบ่อพักในผิวจราจร</b>								
	- ปรับระดับพร้อมเปลี่ยนฝาบ่อพัก	9.00	ชุด	6,870.40	61,833.60	1.3642	9,372.60	84,353.40	
3	<b>งานตีเส้นจราจร</b>								
	- เส้นจราจรสีเทอร์โมพลาสติก พื้นที่	26.00	ตร.ม.	270.00	7,020.00	1.3642	368.33	9,576.58	
4	<b>ป้ายโครงการ</b>								
		1.00	ชุด	3,360.00	3,360.00	1.3642	4,583.71	4,583.71	
								300,658.69	

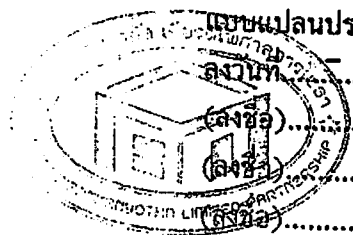

เลขแปลนประกอบสัญญาจ้าง เลขที่ ทน.อบ. 31 / 2567  
- 6 ส.ค. 2567

(ลงชื่อ)  
(ลงชื่อ)  
(ลงชื่อ)  
(ลงชื่อ)



ผู้เสนอราคา

พลมะณี.....)

ผู้ว่าจ้าง  
ผู้รับจ้าง

วันที่ .....

ที่ .....

ต้นฉบับ



# โครงการ

## ปรับปรุงผิวทางแอสฟัลต์คอนกรีตซอยชุมชน 21 แยก 1

### เทศบาลนครอุบลราชธานี

แบบแปลนประกอบสัญญาจ้าง เลขที่ ทน.อ.จ. 18567

ลงวันที่ - 6 มี.ค. 2567

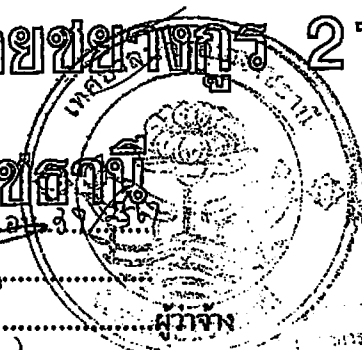

(ลงชื่อ).....ผู้จัดทำ

(ลงชื่อ).....ผู้รับจ้าง

(ลงชื่อ).....พยาน

(ลงชื่อ).....พยาน

.....

.....

.....





# ฉีกฉบับ

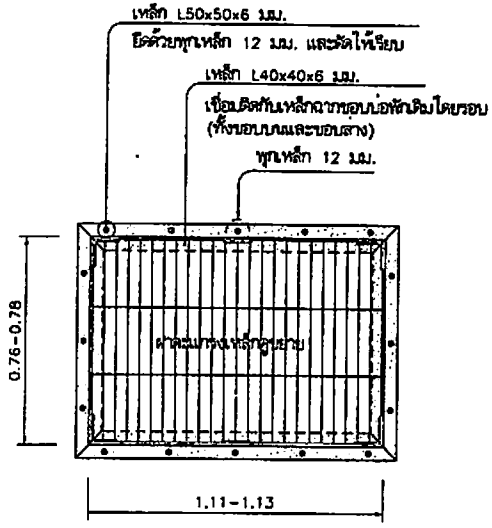

แปลนบ่อพัก 1:20

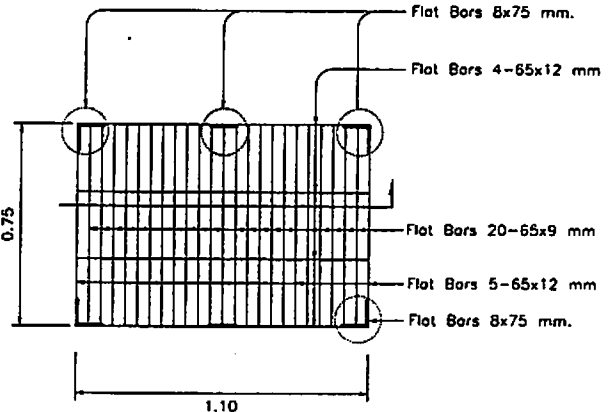

ขยายฝาบ่อพัก 1:20

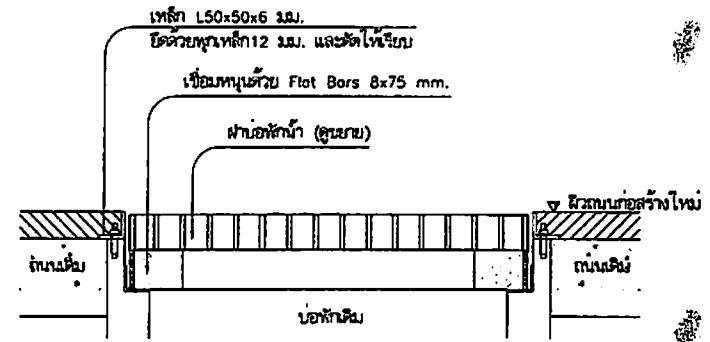

## รายการประกอบแบบงานปรับระดับฝาบ่อพัก

1. ฝาบ่อพักจะต้องอยู่ในระดับเดียวกับกับผิวจราจรหรือต่ำกว่าผิวจราจรไม่เกิน 10 มม.
2. กรณีที่ฝาบ่อพักต่ำกว่าผิวจราจร 10 มม. ผู้รับจ้างจะต้องทำการปรับให้ระดับกับผิวจราจร ความหนาไม่น้อยกว่า 6 มม. และข้อโดยรอบตลอดแนวทั้งบนและล่าง
3. เหล็กฉากปรับฝาบ่อพักจะต้องทาสีกันสนิม 1 ครั้งและทาสีจริง 2 ครั้ง
4. ทนทานดีระหว่างฝาบ่อพักกับบ่อบ่อพัก ต้องเรียบสนิทไม่มีคลื่นไหวและก่อให้เกิดเสียงดังขณะรถวิ่งผ่าน
5. การยกยึดที่ฝาบ่อพักจะต้องทำการป้องกันเศษวัสดุที่ตกลงมาภายในบ่อพักขณะทำการก่อสร้าง
6. กรณีไม่มีข้อกำหนดของแบบอื่นข้างต้น ให้ปรึกษาผู้ควบคุมงานและคณะกรรมการการตรวจรับพัสดุ โดยให้ยึดถือวิธีปฏิบัติงานของคณะกรรมการการตรวจรับพัสดุ
7. โครงเหล็กรูปพรรณใช้มาตรฐาน มอก.1227 หรือเทียบเท่า

แบบแปลนประกอบสัญญาจ้าง เลขที่ ทน.อบ. ๐๖/๒๕๖๖  
ลงวันที่ - ๖ มี.ค. ๒๕๖๖

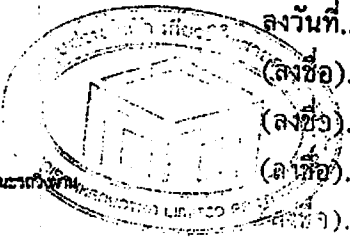

(ลงชื่อ) ..... ผู้รับจ้าง  
(ลงชื่อ) ..... ผู้ตรวจ  
(ลงชื่อ) ..... ผู้ตรวจ



ส่วนควบคุมการก่อสร้าง  
สำนักช่าง หน่วยงานกรมการอุปโภคบริโภค

การแก้ไข  
ครั้งที่ วันที่ ผู้แก้ไข

สำหรับ (ลงชื่อ) (ตำแหน่ง)  
(ลงชื่อ) (ตำแหน่ง) (ตำแหน่ง)  
ผู้ควบคุมงาน

สำหรับ (ลงชื่อ) (ตำแหน่ง)  
(ตำแหน่ง)

สำหรับ (ลงชื่อ) (ตำแหน่ง)  
(ตำแหน่ง)

สำหรับ (ลงชื่อ) (ตำแหน่ง)  
(ตำแหน่ง)

สำหรับ (ลงชื่อ) (ตำแหน่ง)  
(ตำแหน่ง)

สำหรับ (ลงชื่อ) (ตำแหน่ง)  
(ตำแหน่ง)

สำหรับ (ลงชื่อ) (ตำแหน่ง)  
(ตำแหน่ง)

(นายธรรมารักษ์ ชินโกมุท)

รองนายกฯ วิศวกร ปรึกษาด้านวิชาการ  
นายกฯ วิศวกร ปรึกษาด้านการอุปโภคบริโภค

สำหรับ (ลงชื่อ) (ตำแหน่ง)  
(ตำแหน่ง)

สำหรับ (ลงชื่อ) (ตำแหน่ง)  
(ตำแหน่ง)

สำหรับ (ลงชื่อ) (ตำแหน่ง)  
(ตำแหน่ง)

นางสาวอารมณี แซ่ตั้ง) แบบมาตรฐานสัญญาฉบับนี้  
นักจัดการงานทั่วไปปฏิบัติการ

แบบร่างที่ ๒๑ ชุด 1  
ร.ไม้มิ่ง ๓ มิถุนายน ๒๕๖๖







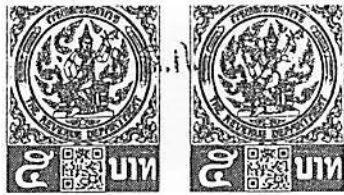

ธนาคารกสิกรไทย  
KASIKORN BANK



หนังสือค้ำประกัน  
(หลักประกันสัญญาจ้าง)

เลขที่ 100066935625

วันที่ 6 เดือน มีนาคม พ.ศ. 2567

ข้าพเจ้า บริษัท ธนาคารกสิกรไทย จำกัด (มหาชน) สาขาโยธธ สำนักงานตั้งอยู่เลขที่ 299 ถนนแจ้งสนิท ตำบลในเมือง อำเภอเมืองยโสธร จังหวัดยโสธร 35000 โดย นายสุรจิตร บุ่งทอง และ นางสาวนากานต์ เข็มเพชร ผู้มีอำนาจลงนามผูกพันธนาคาร ขอทำหนังสือค้ำประกันฉบับนี้ไว้ต่อ เทศบาลนครอุบลราชธานี ซึ่งต่อไปนี้เรียกว่า "ผู้ว่าจ้าง" ดังมีข้อความต่อไปนี้

1. ตามที่ ห้างหุ้นส่วนจำกัด เกียรติไพศาลการโยธา ซึ่งต่อไปนี้เรียกว่า "ผู้รับจ้าง" ได้ทำสัญญาจ้าง โครงการปรับปรุงผิวทางแอสฟัลต์คอนกรีตซอยขยายทาง 21 แยก 1 โดยวิธีเฉพาะเจาะจง กับผู้ว่าจ้าง ตามสัญญาเลขที่ กน.อบ. 37/ 25๖๗ ลงวันที่ ๖ มีนาคม ๒๕๖๗ ซึ่งผู้รับจ้างต้องวางหลักประกันการปฏิบัติตามสัญญาต่อผู้ว่าจ้าง เป็นจำนวนเงิน 15,000.00 บาท (หนึ่งหมื่นห้าพันบาทถ้วน) ซึ่งเท่ากับร้อยละ ห้า (5%) ของมูลค่าทั้งหมดของสัญญา

ข้าพเจ้ายินยอมผูกพันตนโดยไม่มีเงื่อนไขที่จะค้ำประกันในการชำระเงินให้ตามสิทธิเรียกร้องของผู้ว่าจ้าง จำนวนไม่เกิน 15,000.00 บาท (หนึ่งหมื่นห้าพันบาทถ้วน) ในฐานะเป็นลูกหนี้ร่วม ในกรณีที่ผู้รับจ้างก่อให้เกิดความเสียหายใดๆ หรือต้องชำระค่าปรับ หรือค่าใช้จ่ายใดๆ หรือผู้รับจ้างมิได้ปฏิบัติตามภาระหน้าที่ใดๆ ที่กำหนดในสัญญาดังกล่าวข้างต้น ทั้งนี้ โดยผู้ว่าจ้างไม่จำเป็นต้องเรียกร้องให้ผู้รับจ้างชำระหนี้ก่อน

2. หนังสือค้ำประกันนี้มีผลใช้บังคับตั้งแต่วันที่ 6 เดือน มีนาคม พ.ศ. 2567 ถึงวันที่ 31 เดือน พฤษภาคม พ.ศ. 2569 และข้าพเจ้าจะไม่เพิกถอนการค้ำประกันนี้ภายในระยะเวลาที่กำหนดไว้

3. หากผู้ว่าจ้างได้ขยายระยะเวลาให้แก่ผู้รับจ้าง ให้ถือว่าข้าพเจ้ายินยอมในกรณีนั้นๆ ด้วย โดยให้ขยายระยะเวลาการค้ำประกันนี้ออกไปตลอดระยะเวลาที่ผู้ว่าจ้างได้ขยายระยะเวลาให้แก่ผู้รับจ้างดังกล่าวข้างต้น  
ซึ่งข้าพเจ้าได้ลงนามและประทับตราไว้ต่อหน้าพยานเป็นสำคัญ



ลงลายมือชื่อ

บมจ.ธนาคารกสิกรไทย

( นายสุรจิตร บุ่งทอง )

( นางสาวนากานต์ เข็มเพชร )

ผู้ค้ำประกัน

ลงลายมือชื่อ

( นางสาวกัญญาณี ศรีโยธี )

พยาน ลงลายมือชื่อ

( นางวิมลจันทร์ นาคสุข )

พยาน

การขอคืนหนังสือค้ำประกัน ทาง EMAIL ได้ที่ : LG\_SERVICE@KASIKORNBANK.COM

เมื่อหนังสือค้ำประกันฉบับนี้หมดอายุบังคับ หรือหมดภาระผูกพันแล้ว โปรดส่งคืนธนาคาร

กรณีประสงค์ขอให้ธนาคารจ่ายเงินแทนตามภาระหนังสือค้ำประกันฉบับนี้ ขอให้จัดส่งผ่านช่องทาง (1) สาขาที่ออกหนังสือค้ำประกัน โดยการส่งมอบให้แก่เจ้าหน้าที่สาขา (by Hand) หรือ (2) ส่งไปรษณีย์และลงทะเบียนตอบรับไปยัง งานหนังสือค้ำประกัน สำนักงานใหญ่ อาคารแจ้งวัฒนะ ชั้น 5 เลขที่ 47/7 หมู่ 3 ตำบลบ้านใหม่ อำเภอปากเกร็ด จังหวัดนนทบุรี 11120

SR-806000272516-T-1 -

EFF\_C\_1\_NN\_PLUS

Issue/Reprint by K CONNECT-LG

2615585



แบบขอเสียอาการแสดมบเปนตวงเงิน

สำหรับตราสารอิเล็กทรอนิกส์

อ.ส.9

- ✓ (1) ยนปกติ (2) ยนเพนเดมครังท
- ✓ (1) ยนภายในกำหนดเวลา (2) ยนเกินกำหนดเวลา

ชื่อผู้เสียอาการ ทางหุ้นส่วนจำกัด เกียรติไพศาลการโยธา

ในฐานะ ผู้รับจ้าง

เลขประจำตัวผู้เสียภาษีอากร 0 3 5 3 5 6 3 0 0 0 1 5 5 สาขาที่ 0

ที่อยู่อาคาร - ห้องเลขที่ - ชั้นที่ - หมู่บ้าน - เลขที่ 133 หมู่ที่ 13  
 ตรอก/ซอย - แยก - ถนน - ตำบล/แขวง กระเจา  
 อำเภอ/เขต ป่าติว จังหวัด ยโสธร รหัสไปรษณีย์ 3 5 1 5 0

ชื่อคู่สัญญา เทศบาลนคร อุบลราชธานี

เลขประจำตัวผู้เสียภาษีอากร 0 9 9 4 0 0 0 3 3 6 3 1 4 สาขาที่

ที่อยู่อาคาร ห้องเลขที่ ชั้นที่ หมู่บ้าน เลขที่ไม่ระบุ หมู่ที่  
 ตรอก/ซอย แยก ถนน ตำบล/แขวง ในเมือง  
 อำเภอ/เขต เมืองอุบลราชธานี จังหวัด อุบลราชธานี รหัสไปรษณีย์ 3 4 0 0 0

เชียดเกี่ยวกับสัญญา/ตราสาร

สัญญา/ตราสารเลขที่ ทน.อบ.37/2567 ลงวันที่ 06/03/2567

วัน เดือน ปี ที่เริ่มต้นสัญญา/ตราสาร 07/03/2567

วัน เดือน ปี ที่สิ้นสุดสัญญา/ตราสาร 05/05/2567

หมายเลขอ้างอิงตราสารอิเล็กทรอนิกส์

หมายเลขอ้างอิงตราสารอิเล็กทรอนิกส์เดิม (กรณียื่นเพิ่มเติม)

วันที่ได้รับตราสารอิเล็กทรอนิกส์(กรณีที่ทำขึ้นในต่างประเทศและนำเข้ามาในประเทศไทย)

ตราสารตามบัญชีอัตราดอกเบี้ย จ้างทำของ

มูลค่าในตราสาร (ไม่รวมภาษีมูลค่าเพิ่ม) 280,373.83

เลขที่ใบเสร็จ: 67113174671

วันที่: 19/03/2567

จำนวนเงิน 281.00 บาท

(สองร้อยแปดสิบเอ็ดบาทถ้วน)

DLN: ๑๙๐๐๐๐๐๖๐๐๐๐๙๓๕๐๐๕๐๓๐๙๒๕๖๗๐๓๑๐๒๐๐๐๑๐๐

UID: 0000600025670319309009714

รายการค่าอากรแสดมบที่ขอชำระ

จำนวนเงิน

- | รายการค่าอากรแสดมบที่ขอชำระ                            | จำนวนเงิน |
|--|-----------|
| 1. จำนวนเงินค่าอากรแสดมบ                               | 281.00    |
| 2. เงินเพิ่มอากร                                       | 0.00      |
| 3. รวมจำนวนเงินค่าอากรแสดมบ และเงินเพิ่มอากร (1. + 2.) | 281.00    |

รายละเอียดเกี่ยวกับสัญญา/ตราสารเพิ่มเติม (ถ้ามี)

งานที่รับจ้าง : โครงการปรับปรุงผิวทางแอสฟัลต์คองกรีตซอยชยางกูร 21 แยก 1 โดยวิธีเฉพาะเจาะจง

จำนวนงวดงาน : 1

จำนวนเงินค้ำประกันตามสัญญา : 15,000.00 บาท

ข้าพเจ้าขอรับรองว่า รายการที่แจ้งไว้ข้างต้นนี้ เป็นรายการที่ถูกต้องและเป็นจริงทุกประการ

3DB745CA26D9BAE480684D0EF8AC34E94622700A7EAE10D32EF4B9F3199F88ADC04477F06E992FFCC0020B056FE251CD0410AA007448B73

ยื่นวันที่ 19 เดือน มีนาคม พ.ศ. 2567 เวลา 00:00:00 น.



# ใบเสร็จรับเงิน

หน่วยรับชำระ: กองบริหารการคลังและรายได้ กรมสรรพากร	วันชำระเงิน/วันนำส่ง: 19/03/2567
ผู้ชำระภาษีอากร: ห้างหุ้นส่วนจำกัด เกียรติไพศาลการโยธา	เดือน/ปีภาษี:
เลขประจำตัวผู้เสียภาษีอากร/เลขประจำตัวประชาชน: 0-35335-63000-15-5	ประเภทการชำระ: ออกรแสดงมี

หน่วยรับเงิน: กรมสรรพากร (บาท)

P090015747572	67113174671	*****281.00
จำนวนเงินเป็นตัวอักษร: (สองร้อยแปดสิบเจ็ดบาทถ้วน)		281.00

จ.ส.9

ผู้รับเงิน: นางสาวนิตยา เต่ารัง  
( นางทัศนีย์ เต่ารัง )  
ผู้อำนวยการกองบริหารการคลังและรายได้/ผู้รับมอบอำนาจ



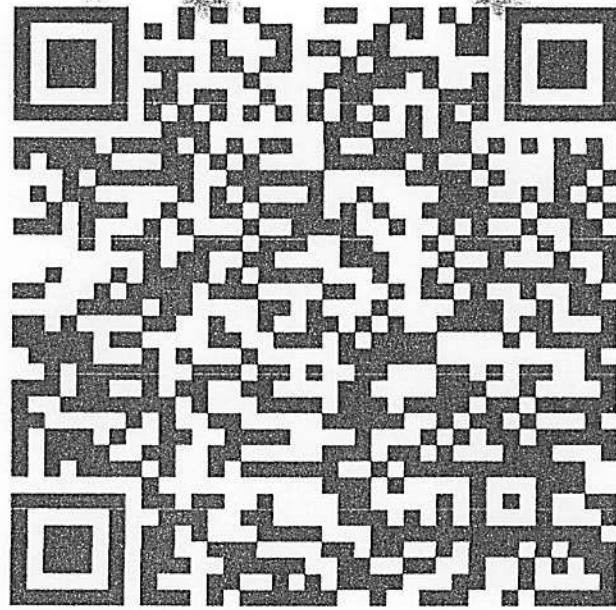

รหัสรับรองการเสียอากรแสตมป์

01556703191327007383

# หลักฐานการรับหนังสือค่าประกัน

เลขที่ CB-00011/67

(สำเนา)

วันที่ 18 เมษายน 2567

เทศบาลนครอุบลราชธานี อำเภอเมืองอุบลราชธานี จังหวัดอุบลราชธานี

ชื่อ ห้างหุ้นส่วนจำกัด เกียรติไพศาลการโยธา

115 หมู่ 18 ต.ไร่น้อย อ.เมือง จ.อุบลราชธานี 34000

ลำดับ	รายการ	รหัสบัญชี	จำนวนเงิน (บาท)	หมายเหตุ
1	หลักประกันสัญญา โครงการปรับปรุงผิวทาง แอสฟัลต์คอนกรีตขอยขยทางถูร 21 แยก 1 เป็นหนังสือค่าประกัน ธนาคารกสิกรไทย จำกัด (มหาชน) สาขา ยโสธร เลขที่ 100066935625 ลงวันที่ 6 มีนาคม 2567	2208010101.001	15,000.00	สัญญาเลขที่ ทน.อบ.37/2567(CNTR- 01093/67)
รวมเงิน			15,000.00	
ตัวอักษร (หนึ่งหมื่นห้าพันบาทถ้วน )				

ลงชื่อ ..... ผู้รับหลักฐานการรับหนังสือค่าประกัน



ระบบบันทึกบัญชีของ  
องค์กรปกครองส่วนท้องถิ่น

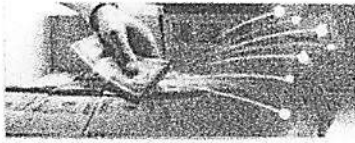

เทศบาลนครอุบลราชธานี อ.เมืองอุบลราชธานี จ.อุบลราชธานี

วันที่ 10 มีนาคม 2567 (ปีงบประมาณ 2567)

นางสาว จุฬารัตน์ วิศวกรรม (.../Default.aspx?menu=0B8D6D79-  
หน้า D5A4-4467-B2B0-5400E99E4ADB&control=list)

หน่วย  
งาน

ตำแหน่ง นักวิชาการพัสดุ

(Default.aspx)

อปท. นี้สร้างข้อมูล เพื่อเริ่มใหม่ปี 2559

Logoutจากระบบ

คำสั่งความรู ระบบ e-LAAS

ระบบงบประมาณ

แก้ไขข้อมูลสัญญาจากระบบ e-GP

10 มีนาคม 2567[V.2024-03-07141.12]

รายงาน ()

ระบบข้อมูลรายรับ

ข้อมูลจากระบบ e-GP

บันทึกเองจากระบบ e-LAAS

ประวัติการแก้ไข

การรับเงินที่เป็นรายรับ ()

การรับเงินที่ไม่เป็นรายรับ ()

จัดทำใบนำส่งเงิน ()

สมุดเงินสดรับ/ทะเบียนต่างๆ ()

เลขที่โครงการ(e-GP) 67029220041

เลขคณสัญญา(e-GP)\* 670322005489

เลขที่คณสัญญาของ อปท.\* ทน.อน.37/2567

วันที่ทำสัญญา\* 06/03/2567

วันสิ้นสุดสัญญา\* 05/05/2567

เลขที่ใบสั่งซื้อสั่งจ้าง  
ระบบ GFMIS

เลขที่สัญญา(e-LAAS) CNTR-01093/67

สถานะ

ชื่อเจ้าหน้าที่\* นางหุ่นส่วนจำกัด เกียรติไพศาล ...

วันที่ตรวจรับงานงวดสุดท้าย

ระบบข้อมูลรายจ่าย

สร้างโครงการเงินสะสม ()

จัดซื้อจัดจ้าง ()

บันทึกจัดซื้อจัดจ้างจากระบบ e-GP ()

เช็คตรวจรับเพื่อตั้งหนี้ ()

เดทำฎีกา ()

เงินประกัน ()

สมุดเงินสดจ่าย/ทะเบียนต่างๆ ()

ระบบบัญชี

รายการกันเงิน ณ วันสิ้นปี ()

ทะเบียนสินทรัพย์ ()

การบริหารระบบ

การจัดการฐานข้อมูล ()

จำนวนเงินขอซื้อขอจ้าง	300,000.00	บาท
จำนวนเงินขะการจัดซื้อจัดจ้าง	300,000.00	บาท
จำนวนเงินที่ทำสัญญา	300,000.00	บาท

แหล่งที่มาของเงิน

งาน	ประเภทรายจ่าย	โครงการ	แหล่งเงิน	รหัสงบ ประมาณ	ยกมา	วงเงินอนุมัติ	คงเหลือ
งานก่อสร้าง	ค่าปรับปรุงที่ดิน และสิ่งก่อสร้าง	โครงการปรับปรุงผิว ทางแอสฟัลต์ คอนกรีตขอยขยงกร 21 แยก 1	เงินสะสม		300,000.00	300,000.00	0.00
						300,000.00	

เงินล่วงหน้า

มีเงินล่วงหน้า  ไม่มีเงินล่วงหน้า

การรับหลักประกันสัญญา

มีหลักประกันสัญญา  ไม่มีหลักประกันสัญญา

เลือกรับหลักประกันสัญญา\*

ชื่อผู้จัดทำ\*

การจัดทำฎีกาเบิกเงิน/จ่ายตรงผู้รับจ้าง

รายการ	วงเงินอนุมัติตามสัญญา	ผูกพัน/เบิกจ่าย	คงเหลือ
เงินสะสม : ค่าปรับปรุงที่ดินและสิ่งก่อสร้าง	300,000.00	0.00	300,000.00





**ระบบบันทึกบัญชีของ  
องค์กรปกครองส่วนท้องถิ่น**

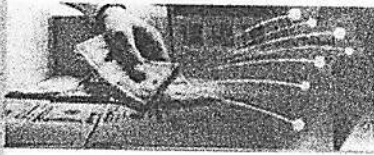

เทศบาลนครลพบุรี อ.เมืองลพบุรี จ.ลพบุรี

วันที่ 1 กรกฎาคม 2567 (ปีงบประมาณ 2567)

นางสาว นิตยา สมาน (./Default.aspx?menu=0B8D6D79-D5A4-4467-หน้าที่B2B0-5400E99E4ADB&control=list)

หน่วย  
งาน

ตำแหน่ง นักบริหารงานการคลัง

(Default.aspx)

อปท. นี้ล้างข้อมูล เพื่อเริ่มใหม่ปี 2559

คลิกที่นี่

**คลังความรู้ ระบบ e-LAAS**

แก้ไขรายการข้อมูลสินทรัพย์

- ระบบงบประมาณ
- รายงาน ()
- ระบบข้อมูลรายรับ
- การรับเงินที่เป็นรายรับ ()
- การรับเงินที่ไม่เป็นรายรับ ()
- เงินกู้ ()
- เงินอุดหนุนระบุวัตถุประสงค์ /เฉพาะกิจ ()
- จัดทำใบนำส่งเงิน ()
- สมุดเงินสดรับ/ทะเบียนต่างๆ ()
- ฐานข้อมูลผู้ชำระภาษี ()
- ฐานข้อมูลลูกหนี้ ()
- ระบบข้อมูลรายจ่าย
- โครงการเงินสะสม ()
- ข้อจัดจ้าง ()
- บันทึกจัดซื้อจัดจ้างจากระบบ e-GP ()
- บันทึกตรวจรับเพื่อตั้งหนี้ ()
- จัดทำฎีกา ()
- เงินประกัน ()
- สมุดเงินสดจ่าย/ทะเบียนต่างๆ ()
- ระบบบัญชี
- รายการกันเงิน ณ วันสิ้นปี ()
- การปรับปรุงบัญชี ()
- ทะเบียนสินทรัพย์ ()
- การบริหารระบบ
- การกำหนดค่าตั้งต้น ()
- การจัดการฐานข้อมูล ()

1 กรกฎาคม 2567[V.2024-04-23141.15]

ประวัติการปรับปรุงข้อมูลสินทรัพย์/ค่าเสื่อมราคาสินทรัพย์

รหัสสินทรัพย์\* 142-67-1515

รหัสสินทรัพย์ในระบบ 501-670701-00004

ชื่อสินทรัพย์\* โครงการปรับปรุงผิวทางแอสฟัลต์คอนกรีต ซอยขยายกรุง 21 แยก 1

กลุ่มสินทรัพย์ อสังหาริมทรัพย์

ประเภทสินทรัพย์ สินทรัพย์โครงสร้างพื้นฐาน

ชนิดย่อยสินทรัพย์ อื่นๆ

หน่วยนับ โครงการ (ชิ้น, อัน, ฯลฯ)

รายละเอียดสินทรัพย์

งวดที่1 (งวดสุดท้าย) เมื่อผู้รับจ้างปฏิบัติงานดังนี้

- งานลาดแอสฟัลต์แตกโค้ท พื้นที่รวมไม่น้อยกว่า 500 ตร.ม.
- งานปูผิวจราจรแอสฟัลต์คอนกรีต หนา 0.05 ม. พื้นที่รวมไม่น้อยกว่า 500 ตร.ม.

รายละเอียดสินทรัพย์ (ต่อ)

อายุสินทรัพย์ต้องอยู่ระหว่าง 3 - 80 ปี

ไม่เข้าเงื่อนไขการคำนวณค่าเสื่อมราคาสินทรัพย์หรืออายุการใช้งานตามที่กรมบัญชีกลางกำหนด

วันที่ได้มา 21/05/2567

อายุการใช้งาน\* 3 ปี

เปลี่ยนประกาศอายุการใช้งานสินทรัพย์

ราคาสินทรัพย์ (ราคาทุน) 300,000.00 บาท

จำนวนค่าเสื่อม  ไม่คำนวณ  ค่าคง

มูลค่าสินทรัพย์ที่จำหน่าย 0.00 บาท

ค่าเสื่อมราคาสะสมยกมา 0.00 บาท

ราคาซาก 0.00 บาท

ค่าเสื่อมราคาสะสมปัจจุบัน 0.00 บาท

ได้มาโดย ชื่อ/จ้าง

ได้มาจาก หจก.เกียรติไพศาลการโยธา

วันที่รับโอนสินทรัพย์

สถานที่ตั้ง ซอยขยายกรุง 21 แยก 1

งานที่รับผิดชอบ งานก่อสร้าง

วันที่เริ่มรับประกัน 21/05/2567

วันที่สิ้นสุดรับประกัน 21/05/2569

สถานะคำนวณค่าเสื่อม ยังไม่คำนวณ

สถานะ ใช้งาน

วันที่คำนวณแล้วสุด

เครดิตบัญชี 3102010101.001 เงินสะสม

บันทึก ย้อนกลับ

ค.บ.บ.บ.

๒๑ พ.ค. ๒๕๖๙

### หลักฐานการรับหนังสือค้ำประกัน

เลขที่ CB-00011/67

วันที่ 18 เมษายน 2567

เทศบาลนครอุบลราชธานี อำเภอเมืองอุบลราชธานี จังหวัดอุบลราชธานี

ชื่อ ห้างหุ้นส่วนจำกัด เกียรติไพศาลการโยธา

115 หมู่ 18 ต.ไผ่น้อย อ.เมือง จ.อุบลราชธานี 34000

ลำดับ	รายการ	รหัสบัญชี	จำนวนเงิน (บาท)	หมายเหตุ
1	หลักประกันสัญญา โครงการปรับปรุงผิวทาง แอสฟัลต์คอนกรีตซอยขยางกร 21 แยก 1 เป็นหนังสือค้ำประกัน อเนกवारกสิกรรมไทย จำกัด (มหาชน) สาขา โสธร เลขที่ 100066935625 ลงวันที่ 6 มีนาคม 2567	2208010101.001	15,000.00	สัญญาเลขที่ ทน.อบ.37/2567(CNTR-01093/67)
รวมเงิน			15,000.00	
ตัวอักษร (หนึ่งหมื่นห้าพันบาทถ้วน)				

ลงชื่อ ..... ผู้รับหลักฐานการรับหนังสือค้ำประกัน

# หลักฐานการรับหนังสือค่าประกัน

เลขที่ CB-00011/67

(สำเนา)

วันที่ 18 เมษายน 2567

เทศบาลนครอุบลราชธานี อำเภอเมืองอุบลราชธานี จังหวัดอุบลราชธานี

ชื่อ ห้างหุ้นส่วนจำกัด เกียรติไพศาลการโยธา

115 หมู่ 18 ต.ไผ่น้อย อ.เมือง จ.อุบลราชธานี 34000

ลำดับ	รายการ	รหัสบัญชี	จำนวนเงิน (บาท)	หมายเหตุ
1	หลักประกันสัญญา โครงการปรับปรุงผิวทาง แอสฟัลต์คอนกรีตซอยขยายกร 21 แยก 1 เป็นหนังสือค่าประกัน ธนาคารกสิกรไทย จำกัด (มหาชน) สาขา ยโสธร เลขที่ 100066935625 ลงวันที่ 6 มีนาคม 2567	2208010101.001	15,000.00	สัญญาเลขที่ ทน.อบ.37/2567(CNTR- 01093/67)
รวมเงิน			15,000.00	

ตัวอักษร (หนึ่งหมื่นห้าพันบาทถ้วน )

ลงชื่อ ..... ผู้รับหลักฐานการรับหนังสือค่าประกัน

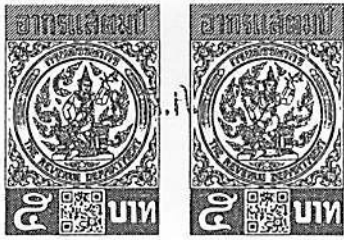

ธนาคารกสิกรไทย  
KASIKORN BANK



### หนังสือค้ำประกัน (หลักประกันสัญญาจ้าง)

เลขที่ 100066935625

วันที่ 6 เดือน มีนาคม พ.ศ. 2567

ข้าพเจ้า บริษัท ธนาคารกสิกรไทย จำกัด (มหาชน) สาขาอยุธยา สำนักงานตั้งอยู่เลขที่ 299 ถนนแจ้งสนิท ตำบลในเมือง อำเภอเมืองอยุธยา จังหวัดอยุธยา 35000 โดย นายสุรจิตร์ บุ่งทอง และ นางสาวชนากานต์ เข็มเพชร ผู้มีอำนาจลงนามผูกพันธนาคาร ขอทำหนังสือค้ำประกันฉบับนี้ไว้ต่อ เทศบาลนครอุบลราชธานี ซึ่งต่อไปนี้เรียกว่า "ผู้ว่าจ้าง" ดังมีข้อความต่อไปนี้

1. ตามที่ ห้างหุ้นส่วนจำกัด เกียรติไพศาลการโยธา ซึ่งต่อไปนี้เรียกว่า "ผู้รับจ้าง" ได้ทำสัญญาจ้าง โครงการปรับปรุงผิวทางแอสฟัลต์คอนกรีตซอยขยายทาง 21 แยก 1 โดยวิธีเฉพาะเจาะจง กับผู้ว่าจ้าง ตามสัญญาเลขที่ กท.อบ. 37/ 2567 ลงวันที่ 6 มีนาคม 2567 ซึ่งผู้รับจ้างต้องวางหลักประกันการปฏิบัติตามสัญญาต่อผู้ว่าจ้าง เป็นจำนวนเงิน 15,000.00 บาท (หนึ่งหมื่นห้าพันบาทถ้วน) ซึ่งเท่ากับร้อยละ ห้า (5%) ของมูลค่าทั้งหมดของสัญญา

ข้าพเจ้ายินยอมผูกพันตนโดยไม่มีเงื่อนไขที่จะค้ำประกันในการชำระเงินให้ตามสิทธิเรียกร้องของผู้ว่าจ้าง จำนวนไม่เกิน 15,000.00 บาท (หนึ่งหมื่นห้าพันบาทถ้วน) ในฐานะเป็นลูกหนี้ร่วม ในกรณีที่ผู้รับจ้างก่อให้เกิดความเสียหายใดๆ หรือต้องชำระค่าปรับ หรือค่าใช้จ่ายใดๆ หรือผู้รับจ้างมิได้ปฏิบัติตามภาระหน้าที่ใดๆ ที่กำหนดในสัญญาดังกล่าวข้างต้น ทั้งนี้ โดยผู้ว่าจ้างไม่จำเป็นต้องเรียกร้องให้ผู้รับจ้างชำระหนี้ดังกล่าว

2. หนังสือค้ำประกันนี้มีผลใช้บังคับตั้งแต่วันที่ 6 เดือน มีนาคม พ.ศ. 2567 ถึงวันที่ 31 เดือน พฤษภาคม พ.ศ. 2569 และข้าพเจ้าจะไม่เพิกถอนการค้ำประกันนี้ภายในระยะเวลาที่กำหนดไว้

3. หากผู้ว่าจ้างได้ขยายระยะเวลาให้แก่ผู้รับจ้าง ให้ถือว่าข้าพเจ้ายินยอมในกรณีนี้ด้วย โดยให้ขยายระยะเวลาการค้ำประกันนี้ออกไปตลอดระยะเวลาที่ผู้ว่าจ้างได้ขยายระยะเวลาให้แก่ผู้รับจ้างดังกล่าวข้างต้น

ซึ่งข้าพเจ้าได้ลงนามและประทับตราไว้ต่อหน้าพยานเป็นสำคัญ

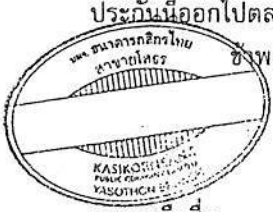

ลงลายมือชื่อ

บมจ.ธนาคารกสิกรไทย  
*[Signature]*  
( นายสุรจิตร์ บุ่งทอง )

บมจ.ธนาคารกสิกรไทย

*[Signature]*  
( นางสาวชนากานต์ เข็มเพชร )

ผู้ค้ำประกัน

ลงลายมือชื่อ

*[Signature]*  
( นางสาวกัลยาณี ศรีโยธี )

พยาน ลงลายมือชื่อ

*[Signature]*  
( นางวิมลจันทร์ นาคสุข )

พยาน

การขอยืนยันหนังสือค้ำประกัน ทาง EMAIL ได้ที่ : LG\_SERVICE@KASIKORNBANK.COM

เพื่อหนังสือค้ำประกันฉบับนี้หมดอายุบังคับ หรือหมดภาระผูกพันแล้ว โปรดส่งคืนธนาคาร

กรณีประสงค์ขอให้ธนาคารจ่ายเงินแทนตามภาระหนังสือค้ำประกันฉบับนี้ ขอให้จัดส่งผ่านช่องทาง (1) สาขาที่ออกหนังสือค้ำประกัน โดยการส่งมอบให้แก่เจ้าหน้าที่สาขา (by Hand) หรือ (2) ส่งไปรษณีย์และลงทะเบียนตอบรับไปยัง งานหนังสือค้ำประกัน สำนักงานใหญ่ อาคารแจ้งวัฒนะ ชั้น 5 เลขที่ 47/7 หมู่ 3 ตำบลบ้านใหม่ อำเภอปากเกร็ด จังหวัดนนทบุรี 11120

SR-806000272516-1-1

EFF\_C\_1\_NN\_PLUS

Issue/Regnew by K CONNECT-LG  
2615585